

मुद्दामा मामिलामा संलग्न हुनु परेको कारणबाट पक्षहरूले वा
पीडितहरूले व्यहोर्नुपर्ने खर्चहरूको सम्बन्धमा विश्लेषण

अध्ययन प्रतिवेदन

सर्वोच्च अदालत
न्यायमा पहुँच आयोग

बलराम प्रसाद राउत
उप-प्राध्यापक
नेपाल ल क्याम्पस, काठमाडौँ

कार्यकारी सारांश

- (१) यो अनुसन्धान न्यायमा पहुँच आयोग सर्वोच्च अदालतबाट गराइएको हो। न्यायमा पहुँच आयोगको विभिन्न उद्देश्यहरू रहेकोमा त्यस मध्ये एउटा उद्देश्य हो- अध्ययन र अनुसन्धान। यिनै अध्ययन र अनुसन्धानबाट न्यायमा पहुँचमा रहेका समस्याहरूलाई पत्ता लगाई ठोस सुझावहरू दिन सकिन्छ कि भनेर यो अनुसन्धान गरिएको हो।
- (२) न्यायमा पहुँच आयोगको अध्यक्ष सम्माननीय प्रधान न्यायाधीशमा सुशीला कार्की हुनुहुन्छ भने यसका अन्य सदस्यहरूमा सर्वोच्च अदालतका वरिष्ठतम माननीय न्यायाधीश, सचिव कानून, न्याय तथा संसदीय मामिला मन्त्रालय, महान्यायाधिवक्ता, अध्यक्ष नेपाल बार एसोसिएसन, कानूनका प्राध्यापक, नागरिक समाजका अगुवा समेत हुनुहुन्छ। यस आयोगको उद्देश्य भनेको सर्वोच्च अदालतलाई न्यायमा पहुँचका बारेमा समस्याहरू पत्ता लगाई ठोस सुझावहरू दिनु हो। त्यस्तै रणनीतिक योजना, नीति र कानूनहरू बनाउन सहयोग गर्नु पुन्याउनु पनि हो।
- (३) यस अनुसन्धानको प्रमुख उद्देश्य भनेको मुद्दाका पक्षहरू वा पीडितहरूले मुद्दा खेप्दा उनीहरूले गर्नुपर्ने खर्चहरूको बारेमा अध्ययन र विश्लेषण गर्नु थियो। मुद्दाका पक्ष वा पीडितहरू अदालतमा आउँदा जाँदा भएका खर्चहरूको कारण कतै न्यायमा अवरोध त भएको छैन? उनीहरू अन्यायमा परेका त होइन? यसका कारणहरू के हुन्? आदि मुख्य विषयहरूलाई ध्यानमा राखी यो अध्ययन गरिएको थियो।
- (४) यस अनुसन्धान गर्नको लागि मलाई काम गर्ने क्रममा २ महिनाको समयवधी दिइएको थियो। त्यस अन्तर्गत फिल्डमा जानुभन्दा पहिले प्रश्नावलीको मस्यौदा माथि न्यायमा पहुँच आयोग सर्वोच्च अदालत र RoLHR Project सँग छलफल गरिएको थियो। वहाँहरूले दिनुभएको सुझाव र सल्लाह अनुसार प्रश्नावलीलाई टुंगो लगाइएको थियो। त्यस्तै सर्वोच्च अदालतका सम्माननीय प्रधान न्यायाधीश श्री सुशीला कार्की र सर्वोच्च अदालतका रजिष्ट्रार श्री श्रीकान्त पौडेलज्यूका सुझावहरू त्यतिकै महत्वपूर्ण थिए।
- (५) त्यसपछि अनुसन्धानको लागि तथ्याङ्क संकलन गर्न जानुभन्दा पहिले नमुना जिल्लाहरू पनि छान्न उतिकै गहन छलफल गरिएको थियो। त्यसको लागि नेपालको संविधानलाई मुख्य आधार बनाइएको थियो। नेपालको संविधानले नेपाललाई सात

- प्रदेशमा बिभाजन गरेको छ। यी सात प्रदेशबाट सातवटा जिल्लाहरू छानिएका थिए। त्यसमा प्रदेश नं. बाट १ बाट झापा, प्रदेश नं. २ बाट सप्तरी, प्रदेश नं. ३ बाट ललितपुर, प्रदेश नं. ४ बाट म्याग्दी, प्रदेश नं. ५ बाट दाङ, प्रदेश नं. ६ बाट सुर्खेत र प्रदेश नं. ७ बाट कैलाली परेको थियो।
- (६) यो अनुसन्धान प्राथमिक तथ्याङ्कमा आधारित भई गरिएको थियो। जसमा एउटा वैज्ञानिक अध्ययन गर्न प्रयोग हुने सम्पूर्ण विधि अपनाइएको थियो। बिक्लप सहितको प्रश्नावली, KII र FGD द्वारा तथ्याङ्क संकलन गरिएको थियो।
- (७) संकलन गरिएका तथ्याङ्कहरूलाई विश्लेषण र व्याख्या गर्न Special Package for Social Science (SPSS) विधि प्रयोगमा ल्याइएको थियो। जसका लागि उक्त विधि प्रयोग गर्नमा निपूण दक्ष प्राविधिकको सहयोग लिइएको थियो।
- (८) यस अनुसन्धान प्रतिवेदन तयार पार्न विभिन्न राष्ट्रिय तथा अन्तर्राष्ट्रिय व्यक्तित्वहरूका लेख-रचनाको अध्ययन गरी खर्च र न्यायको पहुँच बीचको सम्बन्धका बारेमा उल्लेख गर्न खोजिएको छ।
- (९) न्यायमा पहुँचका सम्बन्धमा राष्ट्रिय कानूनमा भएका व्यवस्थाहरूबाट हुन गएका अवरोधहरूका सम्बन्धमा पनि उत्तिकै ध्यान दिइएको छ। तर ती कानूनहरूलाई यस अनुसन्धान प्रतिवेदनमा उद्धृत गरिएको छैन। केवल सन्दर्भ सामाग्रीको रूपमा मात्र प्रयोग गरिएको छ किनभने कार्यविधि कानूनमा भएका त्रुटिका कारण न्यायको पहुँचमा हुन गएको अवरोधका सम्बन्धमा न्यायमा पहुँच आयोगले छुट्टै अनुसन्धान गरी सकेको छ।
- (१०) यस अनुसन्धानमा केवल खर्चको कारण न्यायमा पहुँचमा अवरोध भएका छन् वा छैन? त्यसका कारणहरू के-के हुन? त्यसका बारेमा परिच्छेद २ र परिच्छेद तीनमा व्याख्या र विश्लेषण गरिएको छ। यिनै व्याख्या र विश्लेषणको आधारमा परिच्छेद ४ मा सुझावहरू दिइएको छ। जसमा अदालतका कोर्ट फी, कानून-व्यवसायीको फी, अदालतका व्यवस्थापन, कानूनी साक्षरता र अदालतमा विचौलियाको उपस्थितिको बारेमा विस्तृत रूपमा उल्लेख गरिएको छ। यी विभिन्न कारणहरूले पक्षको खर्च कति हुन्छ भन्ने कुरा परिच्छेद तीनमा विस्तृत रूपमा उल्लेख गरिएको छ जुन प्राथमिक तथ्याङ्कमा आधारित रहेको छ।

- (११) यस अनुसन्धानबाट के पाइएको थियो भने अदालतमा विभिन्न कामको नाममा हुने खर्चका कारण गरिब र विपन्न वर्गले न्याय पाउने अवस्था एकदम क्षीण हुँदै गइरहेको छ। न्यायिक निकाय माथि आम मानिसहरूको विश्वासमा कमी आइरहेको छ। न्याय किनबेच हुन्छ भन्ने जनगुनासो छ। यस्तोमा गरिब र विपन्नले कसरी न्याय पाउन सक्छ। यस्तो अवस्थामा न्यायिक निकाय माथि प्रश्न उठ्नु स्वाभाविक हो। एउटा सानो कामको लागि पनि ठूलो रकम जुटाउनु पर्ने अवस्था छ। चाहे फोटोकपी लिंदा होस वा पेशी चढाउँदा वा वकपत्र वा बयान गराउदा नै किन नहोस।
- (१२) कानून व्यवसायीको फिको त कुरै नगरौं। कानून व्यवसायीले लिने फिको सम्बन्धमा कानून नै छैन। उनीहरूले एउटै कामको लागि विभिन्न नाममा पैसा लिई रहेका छन्। यस कारण न्यायिक निकायमा वकिलले लिने सेवा शुल्क वा फीका सम्बन्धमा अराजकता पैदा भएको छ।
- (१३) अदालतभित्र पनि समस्या कम छैन। अदालतका कर्मचारीले पनि कहिले कानूनबमोजिमको दस्तुर त कहिले ढिलो चाँडो सेवा दिने नाममा पक्षलाई दुःख दिन पछि पर्दैनन।
- (१४) व्यक्तिलाई कानूनको ज्ञान छैन। कानूनको ज्ञानकै अभावमा पक्षहरूलाई कानून व्यवसायी, अदालतका कर्मचारीबाटै पक्षहरू मर्कामा परिरहेको पाइयो।
- (१५) अदालतमा विचौलियाको उपस्थिति रहेको पाइयो। यो कसैबाट लुकेको वा छिपेको छैन। यो झन अनियन्त्रित भइरहेको अवस्था छ। यसले आम सेवाग्राहीमा न्याय किनबेच हुन्छ भन्ने कुरालाई ठाउँ दिएको छ।

धन्यवाद ज्ञापन

अनुसन्धान आफैँमा एउटा कठिन यात्रा हो। यो एकलो प्रयासले सफल हुने कार्य होइन। यो तपस्या पनि हो। यसका लागि एउटा समूह (Group-Team) को आवश्यकता पर्छ। यस अनुसन्धानमा म एकलो देखिए पनि यस अनुसन्धानलाई सफल तुल्याउन महत्वपूर्ण भूमिका खेल्ने केही महत्वपूर्ण व्यक्तित्व र निकायको भूमिका पनि त्यतिकै महत्वपूर्ण देखिन्छ। वहाँहरूको सहयोग विना यस अनुसन्धान पक्कै पनि सफल हुने थिएन। त्यसैले वहाँहरूलाई धन्यवाद नदिइकन म रहन सकिदैन। त्यस धन्यवादका पात्र र निकायहरू यस प्रकार रहेका छन्।

यस अनुसन्धान शुरू हुँदाका बखत सर्वोच्च अदालतका वरिष्ठतम न्यायाधीश, न्यायमा पहुँच आयोगका सदस्य तथा अनुसन्धान निर्देशक समितिका संयोजक तथा वर्तमान सम्माननीय प्रधान न्यायाधीश श्री सुशिला कार्कीज्यूलाई हृदयदेखि म धन्यवाद ज्ञापन गर्न चाहन्छु।

त्यस्तै गरी यस अनुसन्धान कार्यलाई अगाडी बढाउन हरेक किसिमले सहयोग गर्न तत्पर रहने र मलाई भित्रैदेखि उत्साहित गर्ने सर्वोच्च अदालतका रजिष्ट्रर श्री श्रीकान्त पौडेलज्यूप्रति कृतज्ञता ज्ञापन गर्न चाहन्छु। वहाँको सहयोग विना यो अनुसन्धान सफल हुने थिएन।

त्यस्तै फैसला कार्यान्वयन निर्देशनालयका महानिर्देशक श्री महेन्द्रनाथ उपाध्यायज्यूप्रति कृतज्ञता ज्ञापन गर्न चाहन्छु। मलाई यस अनुसन्धानको अवधिभरी हृदयदेखि सहयोग गर्नु हुने र अनुसन्धान अवधी भर फिल्डमा गई विभिन्न व्यक्तिसँग सम्पर्क गराउने, विभिन्न निकायका बीचमा समन्वय गरी सूचना संकलनमा महत्वपूर्ण सहयोग पुर्याउने र माननीय न्यायाधीशज्यू, प्रमुख जिल्ला अधिकारी, प्रहरी प्रमुख, सरकारी वकिल, स्थानीय बारसँग सम्पर्क गराई सहजीकरण गर्ने, कारागारमा पुगी बन्दीसँग भेट्ने मौका मिलाउने जस्ता सफल व्यवस्थापकीय कार्य गरी यस अनुसन्धान कार्यमा महत्वपूर्ण सहयोग पुऱ्याउनु हुने सर्वोच्च अदालतका इजलास अधिकृत श्री

लोकनाथ पराजुलीज्यूलाई विशेष धन्यवाद दिन चाहन्छु। न्यायमा पुहँच आयोगका शाखा अधिकृत श्री सूर्यप्रसाद भण्डारी तथा नायब सुब्बा श्री भरत थापाज्यूलाई पनि धन्यवाद दिन चाहन्छु। यो अनुसन्धान कार्य शुरू हुँदा सल्लाह र सुझाव दिनु हुने माननीय जिल्ला न्यायाधीश श्री सूर्यप्रसाद पराजुली र माननीय जिल्ला न्यायाधीश डा. श्री रमेशप्रसाद रिजालज्यूलाई धन्यवाद दिन चाहन्छु।

यस अनुसन्धानको तथ्याङ्क संकलन गर्ने क्रममा सहयोग गर्ने तत्कालिन पुनरावेदन अदालत तथा जिल्ला अदालतका माननीय न्यायाधीशहरू तथा तत् अदालतका कर्मचारीहरूलाई पनि धन्यवाद दिन चाहन्छु।

यस अनुसन्धानको प्रारम्भिक प्रतिवेदनमाथिको छलफलमा सहभागी भई थप सुझाव दिनुहुने श्रीमान रजिष्ट्रारज्यू, सहरजिष्ट्रारज्यूहरू, सूचना प्रविधिका महानिर्देशकज्यू, उपरजिष्ट्रार तथा इजलास अधिकृतहरू, शाखा अधिकृत तथा फाँटमा काम गर्ने कर्मचारीहरूलाई पनि धन्यवाद दिन चाहन्छु। उहाँहरूले दिनु भएका महत्वपूर्ण सुझावहरूलाई यस अनुसन्धान प्रतिवेदनमा समावेश गरिएको छ।

अन्त्यमा, यस अनुसन्धानका लागि आर्थिक सहयोग गर्ने UNDP/RoLHR Project का तत्कालिन राष्ट्रिय योजना प्रबन्धक श्री शान्तम सिंह खड्का, Justice Sector प्रमुख श्री रत्न श्रेष्ठज्यू र परियोजनाका अन्य कर्मचारीहरूलाई पनि धन्यवाद ज्ञापन गर्न चाहन्छु।

बलराम प्रसाद राउत

(उप-प्राध्यापक)

नेपाल ल क्याम्पस

परिच्छेद - १
अध्ययनको परिचय

कार्यकारी सारंश	i
धन्यवाद ज्ञापन	iv
१.१ विषय-प्रवेश	१
१.२ अनुसन्धानका प्रमुख समस्याहरू	३
१.३ अनुसन्धानका प्रमुख उद्देश्य	३
१.४ अध्ययनको सीमा	४
१.५ अध्ययन/अनुसन्धानको महत्त्व	४
१.६ अनुसन्धानमा प्रयोग भएको विधि	५
१.७ अनुसन्धानको संरचना	८

परिच्छेद - २

न्यायमा पहुँच र खर्च बीचको सम्बन्ध तथा यसका

सैद्धान्तिक अवधारणा

२.१ न्याय, पहुँच र न्यायमा पहुँच	१०
२.२ न्यायमा पहुँच र खर्च बीचको सम्बन्ध	१३
२.२.१ मौद्रिक खर्च	१६
२.२.२ अवसरसँग सम्बन्धित खर्च	१७
२.२.३ अदृश्य खर्च	१८

२.३ अन्तर्राष्ट्रिय तथा राष्ट्रिय कानूनी व्यवस्थाहरू	२०
२.३.१ कानूनको दृष्टिमा समानता	२१
२.३.२ कानूनद्वारा समान उपचारको हक तथा न्यायमा समान पहुँचको अधिकार	२२
२.४ मुद्दाका पक्ष/पीडितहरूको सम्बन्धमा अन्तर्राष्ट्रिय मानव अधिकार	२३
कानूनहरूमा भएका समानता सम्बन्धी व्यवस्थाहरू	
२.४.१ मानव अधिकारको विश्वव्यापी घोषणा पत्र १९४८	२४
२.४.२ नागरिक तथा राजनीतिक अधिकार सम्बन्धी अन्तर्राष्ट्रिय प्रतिज्ञापत्र, १९६६ ले गरेको व्यवस्थाहरू	२४
२.४.३ आर्थिक, सामाजिक तथा सांस्कृतिक अधिकार सम्बन्धी अन्तर्राष्ट्रिय प्रतिज्ञापत्र, १९६६ ले गरेका व्यवस्थाहरू	२६
२.५ कानूनी सहायता प्राप्त गर्ने अधिकार	२६
२.५.१ नागरिक तथा राजनीतिक अधिकार सम्बन्धी अन्तर्राष्ट्रिय प्रतिज्ञापत्र, १९६६ ले कानूनी सहायता सम्बन्धमा गरेका व्यवस्थाहरू	२८
२.५.२ बन्दीप्रति गर्नुपर्ने व्यवहारको न्यूनतम मापदण्डको नियम, १९५५ ले गरेको कानूनी सहायता सम्बन्धी व्यवस्थाहरू	२८
२.५.३ जुनसुकै स्वरूपको थुनछेक वा कैद सजाय अन्तर्गतका सबै व्यक्तिको संरक्षण सम्बन्धी सिद्धान्त संग्रह, १९८८ ले गरेको कानूनी सहायता सम्बन्धी व्यवस्थाहरू	२९
२.६ संवैधानिक तथा कानूनी व्यवस्थाहरू	२९
२.६.१ नेपालको संविधान	३०

परिच्छेद-३
स्थलगत अध्ययनबाट संकलित तथ्यांकको
व्याख्या र विश्लेषण

३.१ तथ्याङ्क संकलन गरिएका जिल्लाहरूको विवरण	३८
३.२ उत्तरदाताको उमेरको विवरण	३९
३.३ लिङ्गको आधारमा वर्गीकरण	३९
३.४ वैवाहिक स्थितिको आधारमा वर्गीकरण	४०
३.५ पेशाको आधारमा वर्गीकरण	४१
३.६ धर्मको आधारमा वर्गीकरण	४२
३.७ जातजातिको आधारमा वर्गीकरण	४३
३.८ शैक्षिक योग्यताको आधारमा वर्गीकरण	४३
३.९ पारिवारिक स्थिति	४४
३.१० न्यायिक निकायमा हुने खर्चहरूको विवरण	४४
३.१०.१ कानून व्यवसायीलाई दिने फीको सम्बन्धमा	४५
३.११ कोर्ट फीको सम्बन्धमा	४८
३.११.१ अदालतको दस्तुरको स्थिति	४८
३.११.२ अदालतको दस्तुरको उपयुक्तता	४९
३.११.३ मिलापत्र गर्दा लाग्ने बक्सौनीको उपयुक्तता	४९
३.११.४ चलन चलाउँदा लाग्ने दस्तुरका सम्बन्धमा	५०
३.११.५ नक्कल गर्दा लाग्ने दस्तुरको सन्दर्भमा	५०
३.११.६ कोर्ट फीको कारण मुद्दा दर्ता भए/नभएको	५१
३.११.७ स्थानीय निकायको सिफारिसबाट मुद्दा दर्ता हुने बारेमा थाहा भए/नभएको	५२
३.११.८ थाहा पाउने मध्येबाट स्थानीय निकायको सिफारिसबाट मुद्दा दर्ता गराएको	५२

३.१२ अदालतमा लाग्ने कानूनी खर्च बाहेक अन्य खर्चको विवरण	५३
३.१३ फैसला कार्यान्वयन गर्दा हुने खर्चहरूको विवरण	५६
३.१४ अदालत बाहिर हुने खर्चहरूको विवरण	५७
३.१५ विचौलिया मार्फत हुने खर्चहरूको विवरण	५९
३.१५.१ मुद्दामा विचौलियाको प्रयोग	५९
३.१५.२ विचौलियाका कारण भएका खर्चहरू	६०
३.१५.३ विचौलिया कस-कसको मुद्दामा काम गर्दछन्	६१
३.१५.४ विचौलियाको भनसुनले मुद्दा जिते नजितेको	६२
३.१६ वकिल राख्ने सल्लाहको सम्बन्धमा	६२
३.१७ तपाईंको प्रतिनिधित्वको लागि न्यायाधीशको सहयोग लिए/नलिएको	६३
३.१८ मिलापत्रको लागि न्यायाधीशको प्रयास	६४
३.१९ मुद्दामा प्रतिनिधित्वको लागि सहयोग	६५
३.२० मुद्दा फैसलाको तरिका	६६
३.२१ पीडितहरूको बारेमा विवरण	६६
३.२१.१ पीडित अदालतमा आउँदा जाँदा हुने खर्च	६८
३.२१.२ कानून व्यवसायीको सेवा पाए/नपाएको	६९
३.२१.३ कानून व्यवसायीको सल्लाह लिनु पर्ने सम्बन्धमा पूर्व जानकारी भएको	७०
३.२१.४ प्रहरीमा उजुरी गर्दा धम्की पाए/नपाएको	७१
३.२१.५ बयान गराउने पदाधिकारी	७१
३.२१.६ पीडितलाई अदालतको आदेशले भराइदिएको क्षतिपूर्तिको अवस्था	७२
३.२१.७ साक्षीलाई भराइएको खर्चको अवस्था	७२

परिच्छेद - ४

अनुसन्धानबाट पाइएका तथ्यहरू र सुझावहरू

४.१ कोर्ट फी र दैदस्तुरको सम्बन्धमा	७४
४.२ कानून व्यवसायीको फी सम्बन्धमा	७५
४.३ कानूनी सहायता र पीडितसँग सम्बन्धित	७७
४.४ विचौलिया/दलालसँग सम्बन्धित	८१
४.५ कार्यविधि कानून र अदालत व्यवस्थापनसँग सम्बन्धित	८१
४.६ कानूनी साक्षरतासँग सम्बन्धित	८४
अनुसूची १ - उत्तरदाताहरूलाई सोधिएका प्रश्नावलीहरू	८५
अनुसूची २ - समूहगत छलफलमा सहभागीहरूको नामावली	१०२
अनुसूची ३ - सन्दर्भ सामाग्रीहरू	१२४

परिच्छेद एक

अध्ययनको परिचय

१.१ विषय-प्रवेश

न्याय पाउनु व्यक्तिको जन्मसिद्ध अधिकार हो। सस्तो, सरल र सुलभ तरिकाले नागरिकलाई न्याय प्रदान गर्नु राज्यको कर्तव्य हो। यसबाट राज्य पन्छिन सक्दैन। तर कहिलेकाहीं राज्यले चाहदा नचाहदै नागरिकले न्याय नपाएको भन्ने कुरा सजिलै थाहा पाउन सकिन्छ। ऊ न्याय पाउने ठाउँबाट नै विभिन्न किसिमले प्रताडित भइरहेको अवस्था छ। व्यक्तिलाई न्याय पाउन सकिन्छ भन्ने विश्वास नै छैन। न्यायमा पहुँच (Access to Justice-A2J) को अवस्था सर्वसाधारणको लागि आकाशको फल आँखातरी मर भन्ने सावित भइरहेको छ। त्यसमा झन गरीब, निमुखा, पछाडि पारिएको समुदाय, महिला, मधेसी र मुस्लिमको लागि त यो अवस्था झन विकराल छ। यसको अर्थ यो होइन कि राज्यलाई यस सम्बन्धमा जानकारी नै छैन। राज्यले प्रयास नै गरेको छैन। राज्यले आफ्नो तर्फबाट A2J को अवस्थामा सुधार ल्याउन विभिन्न किसिमको नीति तथा कार्यक्रमहरू ल्याइरहेको छ। नयाँ नयाँ कानूनहरूको निर्माण गरिरहेको छ। विभिन्न कानूनहरूलाई संशोधन गर्दै आएको छ। त्यसको साथै आफैं र दातृ समुदायहरूसँगको सहकार्यमा विभिन्न किसिमको परियोजना अन्तर्गत विभिन्न कार्यक्रमहरू ल्याइरहेको छ। जस्तै: केन्द्रीय कानून सहायता समिति र जिल्ला कानून सहायता समितिमार्फत गरीब र निमुखालाई निःशुल्क कानूनी सेवा दिइरहेको छ। यसमा नेपाल बार एसोसिएशनले नेपाल सरकारलाई सघाइरहेको छ। दातृ निकायहरूले पनि कानूनी शासन, सुशासन र मानव अधिकारलाई संरक्षण गर्न नेपाल सरकारलाई सहयोग गरिरहेका छन्। दातृ निकायहरूमध्ये United Nations Development Programme (UNDP) ले Rule of Law, Good Governance and Human Rights शीर्षक अन्तर्गत नेपाल सरकारलाई A2J को अवस्थामा सुधार गर्नको लागि सघाइरहेको छ। जसअन्तर्गत सर्वोच्च अदालत, कानून, न्याय तथा संसदीय मामिला मन्त्रालय र नेपाल

राज्यका महान्यायाधिवक्ताको कार्यालयहरू रहेका छन्। विभिन्न राष्ट्रिय र अन्तर्राष्ट्रिय गैरसरकारी संस्थाहरूले पनि सहयोगीका हातहरू बढाइरहेका छन्।

सर्वोच्च अदालत आफैले पनि A2J को अवस्थामा सुधार ल्याउन र न्यायलाई सरल, सुलभ र छिटोछरितो बनाउनको लागि विभिन्न किसिमका कार्यक्रमहरूलाई सन्चालन गर्दै आएको छ। सर्वोच्च अदालतले सूचना तथा सहायता कक्षको व्यवस्था गरेको छ। ताकि अदालतमा आउने सेवाग्राहीहरूलाई अदालतबाट दिइने सेवाका बारेमा जानकारी दिन सकियोस।

त्यस्तै एक घण्टा भित्र दिइने सेवाहरू संचालनमा ल्याएको छ। एक घण्टे सेवा अन्तर्गत नक्कल लिने कुरा, निःशुल्क कानूनी सेवा खोजी गर्ने कुरा, निवेदनहरू तयार पारी दिने कुरा, निःशुल्क टोल फ्रि नम्बरको व्यवस्था, गुनासो सुनुवाईको व्यवस्था, प्रधान न्यायाधीशको सचिवालयमा उजुरी गर्न सकिने व्यवस्था, दोभासेको सुविधा, आफूलाई पायक पर्ने अदालतबाट तारेख लिन सकिने व्यवस्था, वेबसाइटबाट मुद्दाको अवस्थाका बारेमा आफ्नै मोबाइलमा खबर आउने व्यवस्था, समुदायमा अदालत कार्यक्रम, न्यायाधीशसँग भेटघाट (Meet the Judge Programme), हरेक तहमा न्यायिक निकायसंग समन्वय गर्न न्याय क्षेत्र समन्वय समिति, शुद्ध र सफा पिउने पानीको व्यवस्था आफ्नो जिल्लाको वैतानिक कानून व्यवसायी र श्रेस्तेदारको मोबाइल नम्बर प्रविधिको प्रयोगबाट लिन सकिने व्यवस्था मिलाई सेवाग्राही मैत्री वातावरण बनाउदै गएको छ।

यी प्रयासहरूको बाबजुद A2J अवस्थामा किन सुधार नभएको हो भन्ने कुरालाई प्रभावकारी रूपले अध्ययन र विश्लेषण गर्न सर्वोच्च अदालतले २०७२ साल श्रावण १० गते सम्माननीय प्रधानन्यायाधीशको अध्यक्षतामा न्यायमा पहुँच आयोग (Access to Justice Commission) को गठन भएको छ। यस आयोगमा सर्वोच्च अदालतका वरिष्ठ न्यायाधीशहरूका साथै प्राध्यापक, नागरिक समुदायका अगुवाहरू समेत सदस्यको रूपमा रहनुभएको छ। यस आयोगको विभिन्न उद्देश्यहरूमध्ये के-कति कारणले सर्वसाधारणको लागि न्यायमा पहुँच सरल, सुलभ र सस्तो भइरहेको छैन। यसो हुनुका कारणहरू के-के हुन सक्छन् भनी अध्ययन गर्नु र गराउनु पनि हो।

मेरो अनुसन्धान त्यसै उद्देश्यमध्येको एक हो- “मुद्दा मामिलामा संलग्न हुनु परेको कारणबाट पक्षहरूले वा पीडितहरूले व्यहोर्नुपर्ने खर्चहरूको सम्बन्धमा विश्लेषण/अध्ययन।”

मुद्दा मामिलामा पक्षहरूले विभिन्न किसिमका झन्झट र खर्चहरू व्यहोर्नु परेको हुन्छ। चाहे त्यो कानून अनुसारको अदालती दै-दस्तुर होस् वा कानून व्यवसायीको महँगो फी होस्। चाहे देखिने खर्च होस् वा नदेखिने खर्च होस्। जे भए पनि यी सबै खर्च आखिर पक्षकै टाउकोमा थोपरिन्छ। कतै यिनै भारीको कारण पक्षको न्यायमा अवरोध त आएको हैन? न्याय महँगो त भएको हैन? न्यायमा खर्चको कारण अवरोध भइरेको छ भने माथि उल्लेखित कारणहरू बाहेक अन्य कारणहरू के-के हुन सक्छन्? मुद्दामा खर्चहरू बढाउन कुन-कुन तत्वहरूले भूमिका खेलेका हुन सक्छन् भन्ने उद्देश्यहरूलाई ध्यानमा राखी न्यायमा पहुँच आयोग सर्वोच्च अदालतबाट मलाई परामर्शदाताको रूपमा नियुक्ति गरिएको थियो। यिनै समस्या र उद्देश्यहरूलाई ध्यानमा राखी यो अध्ययन गरिएको छ। जुन कुरा तलका प्रमुख समस्याहरू र उद्देश्यबाट झन प्रष्ट हुन्छ।

१.२ अनुसन्धानको प्रमुख समस्याहरू

यस अनुसन्धानको प्रमुख समस्याहरू यस प्रकार रहेका छन् :

- (क) न्यायमा पहुँच र खर्चको बीचमा के सम्बन्ध रहेको छ?
- (ख) राजस्व र अन्य अदालती दस्तुरसँग सम्बन्धित खर्चका प्रकृतिहरू कस्ता—कस्ता छन्?
- (ग) मुद्दाका खर्चका प्रकृतिहरू कस्ता रहेका छन्?
- (घ) एउटा मुद्दामा औषत खर्च कति हुन्छ?
- (ङ) मुद्दामा खर्च बढाउने कारणहरू के के छन्?

१.३ अनुसन्धानको प्रमुख उद्देश्य

यस अनुसन्धानको प्रमुख उद्देश्यहरू यस प्रकार रहेका छन् :

- (क) न्यायमा पहुँच र खर्चका बीचको सम्बन्धका बारेमा पत्ता लगाउनु।
- (ख) खर्चका प्रकृतिहरूको पहिचान गर्नु।
- (ग) एउटा मुद्दामा औषत कति खर्च हुन्छ भन्ने सम्बन्धमा अध्ययन गर्नु।
- (घ) राजस्व र अन्य अदालती फी/दै-दस्तुरसँग सम्बन्धित खर्चका प्रकृतिहरूको पहिचान गर्नु।

१.४ अध्ययनको सीमा

यस अध्ययनको समस्या मुद्दा मामिलामा संलग्न हुनु परेको कारणबाट पक्षहरू वा पीडितहरूले व्यहोर्नु पर्ने खर्चहरूको कारण के होला? भन्ने पत्ता लगाउनु थियो। जस्तै : राजश्व र गैरराजश्व, प्रत्यक्ष र अप्रत्यक्ष खर्च, अदालतभित्र र अदालतबाहिर हुने खर्च, मुद्दा दर्ता हुनुभन्दा पहिले हुने खर्च, मुद्दा चल्दाखेरि हुने खर्च, मुद्दा कार्यान्वयनको अवस्थामा हुने खर्च, मुद्दाका प्रकृति र खर्चको सम्बन्ध, व्यक्तिको आमदानी र खर्च, दाबी गरिएको रकम र उपचार पाउन गरिएको खर्च, अदालतमा औषत हुने खर्चहरूमा सीमित भई अनुसन्धान गरिएको छ। त्यसैले उक्त उल्लेखित खर्चहरूको सीमामा रही तथ्याङ्कको संकलन गरी विश्लेषण गरिएको छ। किनभने यी विषयवस्तु बाहेक अन्य विषयहरूको सम्बन्धमा न्यायमा पहुँच आयोग, सर्वोच्च अदालतले या त पहिले अनुसन्धान गराइसकेको छ वा गराइरहेको छ। जस्तै: आर्थिक र सामाजिक समस्याका कारण न्यायमा पहुँच नहुनु वा कार्यविधिगत त्रुटिपूर्ण कानूनहरूको कारण न्यायमा पहुँच नहुने सम्बन्धमा छुट्टै अनुसन्धान भइरहेको छ। यस अनुसन्धानको उद्देश्य केवल पक्षहरूले न्याय माग्न आउँदा के-कति खर्चहरू गर्नुपर्छ? उक्त खर्चहरूको कारण न्यायमा पहुँचलाई कति अवरोध गरेको छ? ती खर्चहरूका पछाडिको कारण के-के हो? यसलाई कम गर्न के गर्नुपर्छ? भन्ने सिमित उद्देश्यका साथ यो अनुसन्धान गरिएको छ।

१.५ अध्ययन/अनुसन्धानको महत्त्व

हरेक अनुसन्धानको आफ्नै उद्देश्य भए झैं हरेक अनुसन्धानको आफ्नै महत्त्व पनि हुन्छ। त्यसैले यस अनुसन्धानको के महत्त्व रहेको छ? वा यसबाट कस-कसले फाइदा पाउने वा लिन सक्ने कुरा नै महत्त्वपूर्ण रहेको देखिन्छ। यस अनुसन्धानका मुख्य सरोकारवाला पक्षहरूमा अदालतमा न्याय पाउनको लागि आउने सेवाग्राहीहरू, उक्त न्याय दिन अदालतको अंग भई भूमिका खेल्ने कानून व्यवसायीहरू, माननीय न्यायाधीशहरू, सरकारी वकीलहरू, कानूनका प्राध्यापक र कानूनका विद्यार्थीहरू, प्रहरीहरू, अर्धन्यायिक निकायका पदाधिकारीहरू रहेका छन्। उनीहरू यस अध्ययनबाट पक्षलाई सेवा दिँदा खर्च किन बढ्छ? खर्च बढ्नुका कारणहरू के-के हुन् र न्याय पहुँचमा भएका अवरोधका कारणहरू के-के हुन् भन्ने सम्बन्धमा जानकारी पाउने छन्।

१.६ अनुसन्धानमा प्रयोग भएको विधि

अनुसन्धानको समस्या निराकरण गर्न र उद्देश्य पूर्ति गर्नको लागि प्रयोग गरिएका अध्ययन विधिले प्रमुख भूमिका खेल्छ। अध्ययन विधि वैज्ञानिक र व्यावहारिक हुनु अति आवश्यक हुन्छ। प्रस्तुत अनुसन्धानको लागि तथ्याङ्क संकलन गर्न के-कस्ता र कुन विधि उपयुक्त होला र कसरी नमुनाको संकलन गर्ने भन्ने सम्बन्धमा न्यायमा पहुँच आयोग सर्वोच्च अदालत, ROLHR र म परामर्शदाता बीच लामो छलफल भई यस अध्ययनमा प्रयोग गरिएको अध्ययन विधिको सम्बन्धमा निष्कर्षमा पुगेका थियौं।

अनुसन्धानको उद्देश्य मुद्दा मामिलामा संलग्न हुनु परेको कारणबाट पक्षहरूले वा पीडितहरूले व्यहोर्नु पर्ने खर्चहरूको कारण पत्ता लगाउनु भएकोले तथ्याङ्क संकलनको सबभन्दा उत्तम र सजिलो उपायको रूपमा स्थानीय तहमा गई सरोकारवालहरूसँग अन्तरवार्ता लिई सत्य तथ्य पत्ता लगाउनु नै वेश हुन्छ भनी सर्वोच्च अदालत, न्यायमा पहुँच आयोगले निर्णय गर्यो। त्यसैले आयोगको निर्देशन अनुसार नै हामीले स्थानीय तहमा गई तथ्याङ्क संकलन गर्ने निर्णय गर्यौं। त्यसपछि स्थानीय तहमा कुन-कुन ठाउँमा गई तथ्याङ्क संकलन गर्ने र त्यसको आधार के हुने भन्ने प्रश्न उठ्यो। हाम्रो लागि सबभन्दा सजिलो आधार थियो नेपालको संविधान। नेपालको संविधानले नेपाललाई सात प्रदेशमा विभाजन गरेको छ। सात प्रदेशमा विभाजन गरेको कुराले हामीलाई सजिलो त बनायो तर एउटा वैज्ञानिक अनुसन्धानको लागि प्रतिनिधिमूलक तथ्याङ्कको पनि उतिकै आवश्यकता पर्छ। किनभने एउटा निश्चित समयभित्र त्यस क्षेत्रका सम्पूर्ण सङ्ख्यालाई सर्वेक्षण गर्न नसकिने भएकोले एउटा निश्चित आकारका सङ्ख्यालाई मात्रै सम्पर्क गर्न सकिने भएकोले हामीले संकलन गर्नु तथ्याङ्कको जनसङ्ख्याको नमुना आकार (Sample size) स्पष्ट हुनु पनि उतिकै आवश्यक थियो। त्यसको लागि जनसङ्ख्या र भूगोल दुवैको प्रतिनिधित्व हुने गरी नमुना छनौट गर्ने निर्णय लियौं।

प्रतिनिधित्वमूलक जनसङ्ख्याको आधारमा तथ्याङ्क संकलन गर्ने आधार सात प्रदेशबाट कमसेकम हरेक प्रदेशबाट एक/एक जिल्ला पर्ने गरी सातवटा जिल्लालाई नमुना संकलन गर्ने जिल्लाका रूपमा लियौं। हाम्रो प्रमुख आधार थियो मुद्दाको सङ्ख्या। जुन जिल्लामा बढी मुद्दाहरूको लगत रहेको छ ती जिल्लाहरू त छानिने नै भए। यसको साथै भूगोललाई

पनि उतिकै महत्व दिइएको थियो। त्यसैले हिमाल, पहाड र तराईका जिल्लाहरू समावेश गरी तथ्याङ्क संकलन गर्ने योजना भए पनि समय र दूरीको कारण हिमाली जिल्लालाई नमुनाको रूपमा लिन सकेनौं। अन्ततः तराई र पहाडका जिल्लाहरू मध्येबाट मात्र नमुना जिल्लाका रूपमा अनुसन्धान कार्य गर्ने निर्णयमा पुगियो। अनुसन्धानका लागि नमुनामा छनौट भएका सात प्रदेशका सात जिल्लाहरू यस प्रकार रहेका छन् :

प्रदेशहरू	जिल्लाहरू	
प्रदेश नं. १	झापा	यी ७ वटै जिल्लाहरूमा ROLHR को कार्यक्रमहरू पनि संचलनमा रहेको छ।
प्रदेश नं. २	सप्तरी	
प्रदेश नं. ३	ललितपुर	
प्रदेश नं. ४	म्याग्दी	
प्रदेश नं. ५	दाङ्ग	
प्रदेश नं. ६	सुर्खेत	
प्रदेश नं. ७	कैलाली	

यी छानिएका सातवटा जिल्लाहरूबाट कस-कसलाई हाम्रो अनुसन्धानको विषय बनाउने र त्यसका तरिकाहरू के-के हुने भन्ने विषयमा पनि न्यायमा पहुँच आयोग, सर्वोच्च अदालत, ROLHR र हामी परामर्शदाताबीच राम्रै छलफल भयो। छलफलपछि हामीले सरोकारवाला पक्षहरूलाई पहिचान गर्यौं। त्यसमा मुद्दाका पक्षहरू, कानून व्यवसायी, जिल्ला अदालतका माननीय न्यायाधीशहरू, जिल्लाको सरकारी वकील, आम मानिस, अर्धन्यायिक निकाय र जिल्ला प्रहरी कार्यालयहरू रहेका थिए। यी पहिचान भएका पक्षहरूमध्ये को बाट कुन विधि प्रयोग गरी तथ्याङ्क संकलन गर्ने कुरा पनि त्यतिकै महत्वपूर्ण थियो। त्यसका लागि हामीले पक्षहरूसँग अन्तर्वार्ता लिनको लागि बिकल्पसहितको (Multiple Choice) प्रश्नावली, केन्द्रित समूह विमर्श बुँदावली (Focus Group Discussion Checklist) र विशेष व्यक्ति विमर्श बुँदावली (Key Informant Interview Checklist) तयार पार्नुभयो।

पहिचान गरिएका समूहहरूमध्ये Multiple Choice भएका प्रश्नावली हामीले मुद्दाका पक्षहरू खास गरी मुद्दाको वादी र प्रतिवादी, अभियुक्त र पीडितका लागि तयार पारेका थियौं। यी उल्लेखित पक्षहरूमध्ये मुद्दाको सङ्ख्याको आधारमा प्रत्येक जिल्लाबाट निश्चित सङ्ख्यामा उनीहरूसँग अन्तर्वार्ता लिने हाम्रो लक्ष्य थियो र त्यसै अनुसार हामीले एक एक गरी उनीहरूसँग अन्तर्वार्ता लिई तथ्याङ्क संकलन गर्यौं। त्यसमा अभियुक्त र पीडितको सङ्ख्या देवानी मुद्दाको तुलनामा सङ्ख्यात्मक अनुपातमा कम रहेको थियो। तर प्रतिनिधिमूलक सङ्ख्यालाई हामीले नजर अन्दाज गरौं। पक्षहरूलाई सोधिएको प्रश्नावलीहरूलाई यसै अध्ययनको अनुसूची १ मा समावेश गरिएको छ।

त्यस्तै केन्द्रित समूह विमर्श बुँदावली (Focus Group Discussion-FGD Checklist) मार्फत मुद्दाका पक्षहरू र न्याय माग्न भनी आएका सेवाग्राहीहरूसँग छलफल गरी तथ्याङ्क संकलन गरेका थियौं। त्यसै अनुसार प्रत्येक जिल्लामा त्यस्ता पक्ष/सेवाग्राहीहरूको समूहसँग अनौपचारिक छलफलका आधारमा तथ्याङ्क संकलन गरेका थियौं। उनीहरूले व्यक्त गरेका प्रतिक्रियाको आधारमा यस अनुसन्धानको सान्दर्भिक परिच्छेद र ठाउँमा उद्धरण गरेका छौं। जुन कुनै साह्रै मार्मिक पनि र न्यायको लागि अति आवश्यक पनि देखिन्छ। यस्ता FGD प्रत्येक जिल्लामा दुई-दुई वटा गरिएको थियो। FGD मा संलग्न व्यक्तिहरूको नामावली यसै अध्ययनको अनुसूची २ मा राखिएको छ।

विशेष व्यक्तिहरूसँग पनि उत्तिकै विमर्श र छलफल गरिएको थियो। त्यसका लागि विशेष व्यक्ति विमर्श (Key Informant Interview-KII) बुँदावली तयार पारिएको थियो। यी बुँदावली निश्चित थिएन। यी बुँदावली छलफल गर्नको लागि तयार पारिएको थियो। विशेष व्यक्ति विमर्श अन्तर्गत जिल्लामा जिल्लाका माननीय न्यायाधीशहरू, कानून व्यवसायीहरू, जिल्लाका जिल्ला उप-न्यायाधिवक्ता र सहायक उप-न्यायाधिवक्ता, जिल्ला प्रहरी कार्यालयका प्रहरी उपरीक्षकहरू, प्रमुख जिल्ला अधिकारीहरूलाई समावेश गराइएको थियो। अर्थात् विशेष व्यक्ति विमर्शमा न्यायिक र अर्धन्यायिक निकायका व्यक्तिहरू र सरकारी पदाधिकारीहरूलाई समावेश गराई तथ्याङ्क संकलन गरिएको थियो। वहाँहरूले दिनुभएको सुझाव र सल्लाह तथा व्यक्त गर्नु भएको रायहरूलाई सम्बन्धित ठाउँमा महत्वका साथ उद्धृत गरिएको छ। विमर्शमा समावेश भएका व्यक्तिहरूको नामावली अनुसूची २ मा र छलफलका लागि बनाइएका विमर्श बुँदावली यस अनुसन्धानको अनुसूची १ मा समावेश गरिएको छ।

यस अध्ययनको लागि प्रतिक्रिया लिएका व्यक्तिहरू र उनीहरूको जिल्ला अनुसारको प्रक्षेपणका बारेमा यहाँ उल्लेख गर्नु पनि त्यतिकै सान्दर्भिक देखिन्छ। विकल्पसहितका प्रश्नावली (Multiple choice), केन्द्रित समूह विमर्श (Focus Group Discussion- FGD) र व्यक्ति विशेषसँगको विमर्श (Key Information Informants Interview- KII) गरी जम्मा ३६१ जनासंग प्रश्न सोध्ने र विमर्श गर्ने गरिएको थियो। जुन संख्या अध्ययन गर्नु पूर्व प्रक्षेपण गरेको भन्दा १ जनाले बढी हो। उक्त ३६१ जनामा १८० जनालाई विकल्प सहितको प्रश्नावली सोधी प्रतिक्रिया लिईएको छ। उत्तरदाताहरू मुद्दाका पक्ष, पीडित र अभियुक्तहरू रहेका थिए। उनीहरूले दिएको प्रतिक्रियालाई परिच्छेद तीनमा जस्ताको तस्तै उल्लेख गरिएको छ। सहभागीहरू मध्ये १८१ जनाहरूसंग केन्द्रित समूह विमर्श र विशेष व्यक्तिसँग छलफल गरी प्रतिक्रिया लिईएको थियो। यसका लागि Ustructured and Open-end खालका प्रश्नावलीहरू तयार पारिएको थियो र त्यसको आधारमा प्रश्नहरू सोधी सूचना संकलन गरिएको थियो। सूचना संकलन गर्नको लागि विकल्पसहितको प्रश्नावली सोधिएका व्यक्तिहरूको संख्या र विशेष व्यक्ति विमर्श केन्द्रित समूह छलफलमा सहभागी गराइएका व्यक्तिहरूको संख्यालाई संक्षिप्त रूपमा तलको तालिकामा उल्लेख गरिएको छ।

क्र.स.	जिल्ला	विकल्पसहितका प्रश्नावलीहरू	FGD/KII को संख्या	जम्मा संख्या
१.	झापा	२३	२६	४९
२.	सप्तरी	२४	३१	५५
३.	ललितपुर	२७	२६	५३
४.	म्याग्दी	१५	१३	२८
५.	दाङ	३१	२८	५९
६.	सुर्खेत	२४	२९	५३
७.	कैलाली	३६	२८	६३
८.	कैलाली	१८०	१८१	३६१

१.७ अनुसन्धानको संरचना

यस अनुसन्धान प्रतिवेदनलाई मुख्य गरी चार परिच्छेदमा विभाजन गरिएको छ। परिच्छेद-१ मा अनुसन्धानको सम्बन्धमा सामान्य जानकारी दिइएको छ। जस अन्तर्गत अनुसन्धानको

समस्याहरू, उद्देश्यहरू, महत्वहरू र अनुसन्धान गर्नका लागि प्रयोग गरिएका विधि (Method) हरूको सम्बन्धमा उल्लेख गरिएको छ।

परिच्छेद-२ सैद्धान्तिक विषयवस्तुसँग सम्बन्धित रहेको छ। यस परिच्छेदमा खर्च र न्यायमा पहुँचबीच रहेको सम्बन्धको बारेमा उल्लेख गरिएको छ। साथै संकलन गरिएका जानकारी/सूचनाहरूबाट उद्धृत गर्न लायक भनाइहरूलाई समेत उल्लेख गरिएको छ। यसबाट न्यायमा खर्चको प्रभाव, के-कति कारणले पर्न जान्छ भन्ने बारेमा सजिलै थाहा पाउन सकिन्छ। साथै यस परिच्छेदमा न्यायमा पहुँच र खर्च बीच रहेको सैद्धान्तिक अबधारणाको बारेमा पनि प्रष्ट पारिएको छ।

परिच्छेद-३ मा संकलन गरिएको तथ्याङ्कलाई वैज्ञानिक ढंगले प्रस्तुत गरिएको छ। यो परिच्छेद यस अनुसन्धानको सबभन्दा महत्वपूर्ण भाग हो। यसै परिच्छेदको आधारमा खर्चको अवस्था के-कस्तो हो भन्ने थाहा पाउन सकिन्छ। यस परिच्छेदमा एउटा सेवाग्राहीले न्याय पाउनको लागि कुन कुन शीर्षकमा कति कति खर्च गर्नु पर्छ भन्ने कुरालाई विभिन्न शीर्षक र उपशीर्षकमा विभाजन गरी व्याख्या र विश्लेषण गरिएको छ जुन यस अनुसन्धानको प्रमुख उद्देश्य भित्र पर्दछ।

परिच्छेद-४ यस अनुसन्धानको अन्तिम खण्ड हो। यस परिच्छेदमा अनुसन्धानबाट पत्ता लगाइएका मुख्य मुख्य तथ्यहरूको बुँदागत रूपमा उल्लेख गरिएको छ र यिनै बुँदाहरूको आधारमा मुद्दामा पक्षले कम भन्दा कम खर्च गरी न्याय पाउन के-के गर्नुपर्छ र सम्बन्धित सरोकारवाला पक्षहरूले के-के गर्नुपर्छ अनि कुन-कुन कुरामा ध्यान दिनुपर्छ, न्यायमा के-कति कारणले बाधा र अवरोध आइरहेका छन्, यसले पक्षहरूमाथि के-कति प्रभाव पारेको छ त्यसलाई सुधार गर्न के के गर्नु पर्छ भन्ने सम्बन्धमा सुझावहरू राखिएको छ।

परिच्छेद दुई

न्यायमा पहुँच र खर्च बीचको सम्बन्ध तथा यसका

सैद्धान्तिक अवधारणा

२.१ न्याय, पहुँच र न्यायमा पहुँच

मुद्दा मामिलामा संलग्न हुनु परेको कारणबाट पक्षहरूले वा पीडितहरूले व्यहोर्नु पर्ने खर्चहरूको सम्बन्धमा सैद्धान्तिक रूपले विश्लेषण गर्नु भन्दा पहिले न्याय भनेको के हो? न्यायमा पहुँच भनेको के हो? भन्ने सम्बन्धमा छोटो रूपमा उल्लेख गर्न यहाँ बढी उपयुक्त भएकोले सो सम्बन्धमा उल्लेख गरिएको छ। त्यसपछि अन्य विषयमा उल्लेख गर्दा झन राम्रो हुन्छ भनी न्याय र न्यायमा पहुँचको सम्बन्धमा पहिले विश्लेषण गरिएको छ भने त्यसपछि न्यायमा पहुँच र खर्चबीच रहेको सम्बन्धमा विश्लेषण गरिएको छ।

अब त्यसो भए न्याय भनेको के हो? पहुँच भनेको के हो? यस सम्बन्धमा Yash Gahi र Jill Cottrel लाई उद्धृत गर्नु सन्दर्भिक देखिन्छ। Yash Gahi र Jill Cottrel^१ ले न्याय (Justice) लाई यसरी परिभाषित गरेको पाइन्छ : "Justice is defined as fairness; in the legal and political sphere, it usually means 'exercise of authority in maintenance of rights' अगाडि वहाँहरूले उल्लेख गर्नु भएको छ : "Fairness covers both the procedure of access and substantive rules that determine the exercise of authority," अर्थात् न्याय भनेको निष्पक्षता हो, चाहे राजनीतिमा होस् वा कानूनमा होस्। यस अन्तर्गत अधिकार व्यवस्थापन गर्दा अधिकारको प्रयोग पनि पर्छ। निष्पक्षताले प्रक्रिया भित्रको पहुँच र सारवान कानून दुवैलाई समावेश गर्छ जसले अधिकारको प्रयोग जस्ता कुरालाई निर्धारण गर्दछ।

उहाँहरूले पहुँचलाई (Access) परिभाषित गर्दै उल्लेख गर्नुभएको छ कि "Access means approach, entry into; accessible includes the idea of being able to influence. So access means more than being able to raise one's case in a court or other relevant institutions of

^१ Yash Ghai and Jill Cottrel, "The Rule of Law and Access to Justice: Finding of an ABA Project on Access to Justice", (2008) (unpublished).

justice." अर्थात पहुँच भनेको प्रवेश पाउनु हो। पहुँचजन्य भनेको प्रभाव पार्न सक्ने क्षमता हो। त्यसैले पहुँच भनेको न्यायिक निकाय वा अन्य सम्बन्धित निकायमा प्रवेश गरेर आफ्नो मुद्दालाई प्रस्तुत गर्नु भन्दा पनि एक कदम अगाडिको कुराहरूलाई समावेश गर्ने गर्दछ।

न्यायमा पहुँचलाई (Access to Justice) उहाँहरूले यसरी परिभाषित गर्दै अगाडी उल्लेख गर्नुभएको छ :

"Access to justice therefore means ability to approach and influence the decisions of those organs which exercise the authority of the state to make laws and to adjudicate on rights and obligations," अर्थात न्यायमा पहुँच भनेको त्यस्ता न्यायिक निकायहरूमा प्रवेश पाउने अवस्थालाई जनाउँछ जसले राज्यको कानून बनाउन र अधिकार र दायित्वको सम्बन्धमा अधिकारको प्रयोग गर्ने क्षेत्राधिकार राख्दछ। Gramtikov (2010) ले Access to Justice लाई Path of Justice को रूपमा उल्लेख गरेका छन्। साथै उनले के भनेका छन् भने Path of Justice को परिभाषा कानूनी दस्तावेजमा पाउन सकिदैन र यसमा कुनै एकरूपता पनि रहको पाइँदैन। यो एउटा निश्चित समयको अन्तरालसँगै परिवर्तन भई रहन्छ। उनले Path of Justice लाई यस प्रकारले परिभाषा गरेको पाइन्छ- "A commonly applied process which users address in order to cope with their legal problem."^२ उनले दिएको परिभाषा अनुसार Path of Justice कतिबेला सुरु हुन्छ त ? उनले भनेका छन्- "A path of justice begins when a person takes steps to resolve his/her legal problem through external norms or intervention."^३

माथिको हरफहरूबाट के प्रष्ट हुन्छ भन्ने न्यायमा पहुँच आफैँमा एउटा वृहत अवधारणा हो। यसले कानून सेवासँग सम्बन्धित सबै पक्षलाई समेट्छ। यसका सरोकारवाला पक्षहरू अन्तर्गत, प्राज्ञिक, नियामक निकाय, दाता, सेवाग्राही र नागरिक समाजलाई समावेश गर्न

^२ Martin Gramtikov et al., A Handbook for Measuring the Costs and Quality of Access to Justice 2010.

^३ उही।

सकिन्छ। त्यसैले न्यायमा पहुँचलाई परिभाषित गर्न जति गाह्रो छ यो त्यतिकै जटिल पनि छ। त्यसैले यसको सीमा कति छ भन्ने कुरा आफैँमा चुनौतीपूर्ण पनि छ।

न्यायमा पहुँचको सम्बन्धमा Clementi Review ले २००४ मा विभिन्न कोणबाट अध्ययन गरेको पाइन्छ। ती यस प्रकार रहेको छन्-

(क) उपभोक्ता केन्द्रित: न्याय उपभोक्ता केन्द्रित हुनुपर्छ। यस Review मा उपभोक्ता केन्द्रित न्यायको सम्बन्धमा यसरी उल्लेख गरेको छ- "Access to justice requires not only that the legal advice given is sound, but also the presence of the business skills necessary to provide a cost-effective service in a consumer friendly way."

माथिको हरफहरूमा उपभोक्ताको सम्बन्धमा उल्लेख गर्दै गर्दा खर्चलाई पनि उतिकै प्राथकिताका साथ स्थान दिएको पाइन्छ। त्यस्तै खर्च र न्यायमा पहुँचको सम्बन्धमा उक्त Review ले विशेष ध्यान दिई खर्चको सम्बन्धमा यसरी उल्लेख गरेको पाइन्छ :

Access to justice is 'an issue about access for those who are disadvantaged and in particular those who cannot afford to pursue their legal rights. The regulator will be concerned that access is proportionate; it cannot be provided for all issues irrespective of costs.'

The issue of cost is an important one; high quality legal services are important to society, but of limited value if available only to the very rich or those paid by the state.

Lord Diplock ले *Attorney General v. Times Newspaper Ltd.* (1974) को मुद्दामा न्यायमा पहुँचको सम्बन्धमा उल्लेख गरेको पाइन्छ। उनले न्यायमा पहुँचलाई "अदालतमा नागरिकले आफ्नो विवादमा निष्पक्ष रूपले न्याय पाउनु हो" भनी उल्लेख गरेका छन्। यसलाई Lord Diplock ले *Bremen Vuclan Schiffbau and Maschinenfabrik v. South India Shipping Corp.* (1981) को मुद्दामा न्यायमा पहुँचको सम्बन्धमा यसरी प्रष्ट पारेका छन्- "Every civilized system of government requires that the state should make available to all citizens a means for the just and peaceful settlement of disputes between them as to their respective legal rights..."

न्यायमा पहुँचको सन्दर्भमा जतिसुकै विश्लेषण वा व्याख्या गरे पनि यो अधुरै रहनेछ किनभने न्यायले नछोएको कुनै विधा नै छैन। न्यायमा पहुँचको सम्बन्धमा अहिलेसम्म एउटा निश्चित स्पष्ट धारणा रहेको पाइँदैन किनभने यसको क्षेत्र आफैँमा व्यापक र वृहत रहेको पाइन्छ।

१५१ वटा संसदीय कानूनको^४ समीक्षा गर्दा पनि न्यायमा पहुँचको शब्दको परिभाषा गरेको भेटिएन। यसबाट नै यसको व्यापकतालाई दर्शाउँछ।

२.२ न्यायमा पहुँच र खर्च बीचको सम्बन्ध

न्यायमा पहुँच र खर्च बीचको सम्बन्धमा प्रशस्त मात्रामा लेख-रचनाहरूको अभाव रहेको पाइन्छ। साथै यस सम्बन्धमा Freedom House, World Justice Project Rule of Law Index, World Bank Governance Indicators जस्ता संस्थाहरूले न्यायमा पहुँच र खर्च बीच रहेको सम्बन्धमा आ-आफ्नै किसिमले विश्लेषण र व्याख्या गरेको पाइन्छ। खर्चको अवस्थाको बारेमा अध्ययन गर्नलाई न्यायपालिकाको स्वतन्त्रता, कानूनको शासनको प्राथमिकता, सम्पत्तिको संरक्षण, समानताको अधिकार र विभेदीकरण विरुद्धको अधिकार, कानून अन्तर्गत जवाफदेहिता जस्ता कुराहरूमाथि ध्यान दिएको पाइन्छ। तर पैसा र समयको सम्बन्धमा थोरै मात्रमा जानकारी रहेको पाइन्छ। एउटा व्यक्ति मुद्दामा प्रवेश गरि सकेपछि उसले कति समय र पैसा खर्च गर्यो भन्ने सम्बन्धमा सूचनाको अभाव देखिन्छ। उनीहरूले कस्ता भावनात्मक समस्यालाई पार गर्नुपर्छ? उनीहरूले कार्यविधि वा प्रक्रियालाई कसरी लिई रहेका छन्। न्यायको परिणामको अवस्था कस्तो रहेको छ ? यी कुराहरूको सम्बन्धमा थोरै व्याख्या र विश्लेषण भएको पाइन्छ।

प्रस्तुत प्रतिवेदन लेखे क्रममा मैले समीक्षा गरेको विभिन्न साहित्यहरूमध्ये Barendrecht, Mulder et al. द्वारा लेखिएको "Measuring Access to Justice- The Hague Model of Access to Justice" महत्वपूर्ण पुस्तक हो। लेखकहरूले यस पुस्तकमा "How to Measure the Price and Quality of Access to Justice भन्ने शीर्षकमा खर्च मापन र न्यायमा पहुँचका सम्बन्धमा खाका प्रस्तुत गरेको पाइन्छ।

कसै-कसैले त खर्च बढेपछि न्याय पनि स्तरीय हुन्छ त्यसैले यो समस्या होइन भनी उल्लेख गरेको पाइन्छ।^५ तर यस भनाइबाट म सहमत छैन। खर्चको कारण न्यायमा कम वा बेसी वा स्तरीयतामा फरक पर्नु हुँदैन। यसले न्यायको सिद्धान्तलाई समाप्त पार्छ।

^४ उही।

न्यायमा पहुँचको अवस्था के रहेको छ भन्ने सम्बन्धमा थाहा पाउन तल उल्लेखित तीनवटा प्रश्नहरूको जवाफ सेवाग्राहीले के दिन्छ भन्ने कुराबाट न्यायको पहुँचको बारेमा थाहा हुन सकिन्छ।^६

(क) एउटा मुद्दामा सेवाग्राहीले औषत कति खर्च गर्छ?

(ख) न्याय प्रक्रियालाई उसले कसरी हेरिरहेको छ?

(ग) सेवाग्राहीले पाउने परिणामको अवस्था के रहेको छ?

माथि उल्लेखित तीनवटा मुख्य मुख्य प्रश्नहरूमा प्रथम प्रश्न खर्चसँग नै सम्बन्धित रहेको छ। त्यसैले एउटा सेवाग्राहीले न्याय पाउन विभिन्न देखिने र नदेखिने (Visible and Invisible) शीर्षकहरूमा खर्च गर्नु परिरहेको हुन्छ, त्यसमध्ये केही कानूनी, केही गैरकानूनी र केही इच्छाले गरिएका खर्चहरू हुन्छन्। तर ती सबै न्याय पाउनकै लागि गरिएका खर्च हुन।

त्यस्तै यो प्रतिवेदन लेख्दा गर्दा मैले अध्ययन गरेको लेख-रचना र किताबहरूमा न्यायमा पहुँचका सम्बन्धमा विभिन्न आयामहरू रहेको पाइयो र ती आयामहरूको बारेमा आ-आफ्नै किसिमले विवेचना गरेको पाइन्छ। ती विभिन्न आयामहरूमध्ये न्यायमा पहुँचको सम्बन्धमा संक्षिप्त रूपमा उल्लेख गर्दा मुख्य गरी the cost of justice, the quality of the procedure र the quality of the outcome माथि बढी केन्द्रित रहेको पाइन्छ।^७

The costs of justice, quality of the procedure र Quality of the outcome सम्बन्धी अवधारणालाई संक्षिप्त रूपमा यसरी उल्लेख गरेको पाइन्छ:

Costs	Quality of the procedure	Quality of the outcome
Out of pocket expenses (legal costs, fees, travel costs, etc.)	Procedural justice (voice, neutrality, trustworthiness,	Distributive justice (equality, equity and need)

^५ M.A. Gramatikov, J.M. Barendrecht and J.H. Verdonschot (2011), Measuring the Costs and Quality of Paths to Justice: Contours of Methodology, Hague Journal on the Rule of Law, 3(2), p. 352.

^६ Martin Gramatikov et. al, "A Handbook of Measuring the Costs and Quality of Access to Justice", Maklu and Tilburg Institute for Interdisciplinary Studies of Civil Law and Conflict Resolution Systems, TISCO, 2000.

^७ उही।

	consistency, accuracy)	
Opportunity costs (time for travel, waiting, collecting evidence, instructing lawyers; depreciation of assets; lost opportunities)	Inter personal justice (respect, politeness)	Restorative justice (compensation of the pecuniary and non-pecuniary damages)
Intangible costs (stress, negative emotions and damage to important relationships)	Informational justice (explanations of process and outcomes)	Functionality (extent to which the outcome solves the problem)
		Transparency (motivation of the outcome and extent to which the outcome can be compared to similar fact patterns.

स्रोत : M.A. Gramatikov, J.M. Barendrecht, and J.H. Verdonschot (2011), 'Measuring the costs and quality of paths to justice: Contours of a Methodology, Hague Journal on the Rule of Law, 3(2), p. 349-379.

न्यायमा पहुँच वा न्यायको बाटो (Path of Justice) का मुख्य गरी तीन आयामहरू रहेका भए पनि यस अनुसन्धानको उद्देश्य “मुद्दा मामिलामा संलग्न हुनु परेको कारणबाट पक्षहरूले वा पीडितहरूले व्यहोर्नुपर्ने खर्चहरूको सम्बन्धमा विश्लेषण/अध्ययन” रहेकोले न्यायको यहाँ खर्च (Cost) का सम्बन्धमा मात्रै उल्लेख गर्नु सान्दर्भिक भएकोले न्याय र खर्च बीच रहेको सम्बन्धमा मात्रै चर्चा गरिएको छ।

Gramatikov (2009) ले आफ्नो लेख 'A Framework for measuring the costs of paths to justice' मा खर्चको सम्बन्धमा विस्तृत रूपमा व्याख्या र विवेचना गरेका छन्। उनले खर्चलाई न्यायको बाधकको रूपमा उल्लेख गरेका छन्। यस्ता बाधकहरूमा सूचनाको कमी, पैसाको लगानी, समयको खर्च, फैसलामा ढिलाई, अनिश्चित खर्च, न्याय पाएको महसुस नगर्नु, तनाव र भावनामा चोट, सामाजिक र पारिवारिक सम्बन्धमा क्षति, भाषा र कानूनी ज्ञानको कमी जस्ता कुराहरूको बारेमा उल्लेख गरेका छन्। यिनले न्यायका लागि गरिने खर्चहरूलाई मुख्य गरी तीन प्रकारले वर्गीकरण गरेका छन्। ती हुन् :

(क) मौद्रिक खर्च (Monetary or Out-of-Pocket Costs)

(ख) अवसरसँग सम्बन्धित खर्च (Opportunity Costs)

(ग) अदृष्यात्मक खर्च (Intangible Costs)

यहाँ माथि उल्लेखित खर्चहरूको सम्बन्धमा संक्षिप्त रूपमा ब्याख्या गरिएको छ।

२.२.१ मौद्रिक खर्च (Monetary or Out-of-Pocket Costs)

मुद्दाका पक्षहरूले वा पीडितहरूले मुद्दा मामिलामा हुने खर्चहरूमध्ये पैसा वा रूपैयाँ वा धन तिरेर गरिने खर्च सजिलै देखिने र सबैभन्दा बढी पीडा दिने अवस्था पनि उसको लागि हो। एउटा मुद्दाका पक्ष वा पीडितले के-के वा कुन-कुन शीर्षकमा खर्च गर्दा रहेछन् भन्दा खेरी उसले कानून व्यवसायीको सेवा लिन, साक्षी उपस्थित गराउन, मुद्दाको पेशी लिन, सार्न वा स्थगन गर्न, यातायात, मिसिलको प्रतिलिपि लिन वा घुस र अन्य अनौपचारिक कामका लागि खर्च गर्नु परिरहेको हुन्छ। यी सबै किसिमका सेवा लिन पीडित वा पक्षले अप्रत्यक्ष वा प्रत्यक्ष रूपले पैसा खर्च गर्नुपर्छ। यो कहिलेकाहीं यति धेरै महँगो भई दिन्छ कि पक्ष वा पीडितले न्याय नै पाउन नसकिने अवस्थाको सृजना हुन्छ र उनीहरूले कहिले काही ज्यान नै गुमाउन पुगेका हुन्छन। पक्षहरूले वा पीडितहरूले गर्ने खर्चहरूमध्ये केही देखिने खर्चहरू यहाँ उल्लेख गरिएको छ।^५

- Cost for use of information (i.e. legal databases, public providers);
- Lawyers'/paralegals' fee;
- Experts' and expertwitnesses' fees;
- Filing (court/arbitration/mediation) fees;
- Translators' fees;
- Bailiffs' fee;
- Notary's fees;
- Services for summons;
- Discovery related costs;
- Travel expenses;
- Costs for communication (mailing, calling, etc.);
- Witnesses' compensation;

^५ उही, पृ १३६

- Copying and other overheads;
- Bribes and other unofficial payments.

यी माथि उल्लेखित सेवाहरू लिन पक्षहरूले वा पीडितहरूले पैसा खर्च प्रत्यक्ष वा अप्रत्यक्ष रूपमा गर्नु पर्छ। त्यसमध्ये केही निश्चित हुन्छ भने केही अनिश्चित हुन्छ। यो न्यायका प्रक्रिया र दाबी गरेको रकममा पनि भरपर्दछ। केही कानून प्रणालीमा कानून व्यवसायी वा Expert वा साक्षीको रकम कानूनमा नै तोकिएको हुन्छ त केहीमा हुँदैन। नेपालमा साक्षीलाई उपस्थिति गराउँदा उसले पाउने खर्चको सम्बन्धमा कानूनमा नै उल्लेख भएको छ।

२.२.२ अवसरसँग सम्बन्धित खर्च (Opportunity Costs)

अवसरसँग सम्बन्धित खर्चलाई गैर-मौद्रिक खर्चको रूपमा पनि परिभाषित गर्ने गरेको पाइन्छ। त्यसैले गैर-मौद्रिक खर्च अन्तर्गत मौद्रिक खर्च बाहेकका खर्चहरूलाई समावेश गर्ने गरिन्छ।^९ तर यस्ता खर्चहरूलाई मौद्रिक खर्चकै रूपमा जोड-घटाउ गर्न सकिन्छ। जस्तै: एउटा व्यक्ति न्याय पाउनको लागि उसले आफ्नो महत्वपूर्ण समय लगानी गरेको हुन्छ। यदि ऊ मुद्दा-मामिलाको झन्झटमा नफसेको भए ऊ त्यो समय अन्य आय आर्जनमा लगाउथ्यो होला जसबाट उसको आर्जन हुन्थ्यो। मुद्दा-मामिलाको कारण पाइएका विभिन्न कामको अवसर गुमाउनु परेको हुन्छ भने पाएको अवसर पनि गुम्न जान्छ। यस्तो अवसरहरूलाई मुद्रामा हिसाब गर्न सकिन्छ। यस्ता अवसरहरू अनेक प्रकारका हुन्छन् जुन यस प्रकार रहेका छन्^{१०} :

- (क) न्यायको लागि गरिने व्यक्तिगत समयको खर्च (Personal time as a cost of justice)
- (i) कानून व्यवसायीको खोजी गर्न लाग्ने समय (Searching for legal advisor)
 - (ii) अन्य व्यक्तिसँग सम्पर्क गर्दा लाग्ने समय (Interaction with other party)
 - (iii) परामर्श (परिवार, मित्र आदि), कानूनी सल्लाह लिने, रणनीतिक निर्णय गर्न लाग्ने समय (Consultation (family, friends, etc.) seeking legal advice, deciding on strategy)
 - (iv) आधिकारिक निकायसँग विमर्श (Interaction with authorities)

^९ पूर्वपाद नं.६ पृ.३६०

^{१०} पूर्वपाद नं.६ पृ.१३९

- (v) कानून व्यवसायीलाई निर्देशन (Instructing lawyers)
- (vi) प्रमाण संकलन (Collecting evidence)
- (vii) आउँदा जाँदा लागेको समय (Amount of time spent for travelling)

समय महत्वपूर्ण र मूल्यवान स्रोत हो। यस्तो महत्वपूर्ण स्रोतलाई कुल लाभमा वा आमदानी वा आय आर्जन मानी मुद्दा—मामिलामा नै खर्च भएको मानी हिसाब गर्नुपर्छ। यस्ता खर्चहरूलाई छायाँ खर्च (Shadow Costs) पनि भनिन्छ। यस्ता खर्चहरूको मूल्याङ्कन गर्ने विभिन्न विधिहरू रहेको पाइन्छ। त्यसमध्ये एउटा हो 'The Willingness to Pay (WTP)' अर्थात् सेवाग्राहीले आफ्नो समय बचत गर्न पैसा खर्च गर्छन् र छिटो न्याय लिन्छन् अर्को विधि हो- 'Willingness to Accept (WTA)', अर्थात् सेवाग्राहीले सेवा चाडो लिन जतिसुकै खर्च गरेर भए पनि सेवा लिन्छ र पैसा दिन्छ।

(ख) आय आर्जन गुम्नु (Foregone earnings): मुद्दा मामिलाको कारण पक्षहरू आफ्नो काममा समय दिन सक्दैन वा दिए पनि ठीक ढंगले दिन नसकेको कारण उसले आफ्नो काम गुमाउनु पर्छ वा मुद्दाको कारण भएको रकम धरौटी राख्नु परेको हुन्छ। उसले यस्ता रकम आफ्नो पेशा-व्यवसायमा लगानी गर्न सक्दैन किनभने अदालतले या त धरौटीमा राखेको हुन्छ वा जफत गरेको हुन्छ। कतिपय चिज वस्तु Cold Storage मा राख्नु पर्ने हुन्छ। तर विवादको कारण समयमा हेरचाह गर्न नसकेको कारण नष्ट भएर जान्छ वा नष्ट हुने सम्भावना बढ्छ। धरौटीमा वा जफत भएको रकम वैकल्पिक काममा लगाउने अवस्था रहँदैन। यी सम्पूर्ण नोक्सानीलाई पैसामा सजिलै हिसाब गर्न सकिन्छ।

२.२.३ अदृश्य खर्च (Intangible Costs)

अदृष्यात्मक खर्च न्याय पाउनको लागि गरिने वा हुने खर्चहरूमध्ये तेस्रो प्रकारको खर्च हो। यस्ता खर्चलाई Dolan, Loomes et al.^{११} ले "the intangible costs of crime as the costs" [...] that are much more difficult to measure and quantify."^{१२} भनेका छन्, अर्थात् अदृष्यात्मक खर्चलाई जोड खटाउँ गर्न सकिदैन। यसलाई अंकमा देखाउन गाह्रो हुन्छ। यस्ता खर्चहरू अन्तर्गत दुःख, भावना, तनाव, कष्ट र अपराधको डर जस्ता कुराहरूलाई समावेश गर्न

^{११} Paul Dolan et al. (2005), "Estimating the Intangible Victim Costs of Violent Crime' Centre for Crime and Justice Studies (EISTD), Oxford University Press.

^{१२} Id at 958.

सकिन्छ। यस अन्तर्गत पर्ने अन्य कुराहरूमा Self-esteem, depression or self-degradation पर्दछन्। त्यसैले धेरै आधुनिक कानूनी प्रणालीहरूले यस्ता अवस्थाहरूमा दुःख र कष्टलाई क्षतिको रूपमा लिइकन क्षतिपूर्ति पनि दिने व्यवस्था गरेको पाइन्छ। तर यी कुरा कुनै खास कानून प्रणालीमा भएको व्यवस्थामा भर पर्ने गर्दछ। यस्ता क्षतिपूर्ति Emotional Distress, Psychiatric Disturbance, Embarrassment, Discomfort, Misery and Grief, Psychiatric Shock र Loss of Enjoyment को लागि दाबी गर्ने गरिन्छ।

तर हाम्रो जीवनमा कतिपय न्यायका खर्चहरूलाई मूल्याङ्कन गर्न र रकममा आंकलन गर्न गाह्रो हुन्छ। Dolan, Loomes et al. ले अदृष्यात्मक खर्चलाई मापन गर्न तीनवटा उपाय बताएका छन् :^{१३}

- (i) Stated or revealed preferences;
- (ii) Adaptation and use of health and personal safety values from other sectors and
- (iii) Use of quality adjusted life year valuation instrument.

कहिलेकाहीं फौजदारी कारबाहीमा प्रक्रियाको क्रममा यति धेरै भावनात्मक क्षति भइसकेको हुन्छ जसलाई मौद्रिक खर्चले पूर्ति नै गर्न सक्दैन। यस्ता क्षति अन्तर्गत Stress, Emotions (Frustration, Anger, Humiliation, Disappointment, Hopelessness) र सम्बन्धमा (Relationship) आउने क्षतिलाई समावेश गरेको पाइन्छ।

South Africa मा Cost को कारण न्यायमा पहुँचमा कसरी प्रभाव पार्छ भनी एउटा संवैधानिक मुद्दामा यस्तो व्याख्या गरेको छ:

"He should receive state-funding towards his legal costs. The respondent contended that because the state attorney had refused to fund the respondent, the two parties were not represented on an equal basis before the court." The court should understand the respondent's submission as being hampered by insufficient funds that there was no 'equality of arms' between the litigants."^{१४}

उक्त फैसलाबाट के प्रष्ट हुन्छ भने न्याय माग्न जाँदा अर्थ/पैसाले ठूलो भूमिका खेल्छ। आर्थिक रूपले कमजोर र सबल पक्षबीच द्वन्द्वको अवस्था आएमा आर्थिक रूपले कमजोर पक्ष सबल पक्षसँग टिक्न सक्दैन र ऊ न्यायबाट बञ्चित हुने अवस्था आउन सक्छ। त्यसैले

^{१३} पूर्वपाद नं. १२

^{१४} *Shilubana v. Nwamitwa* (2007), 2 Acc 14.

आर्थिक रूपले असमान पक्षबीच न्याय लेनदेन निष्पक्ष रूपले हुने अवस्था नै रहँदैन। यस्तो अवस्थामा नेपाल जस्तो अविकशित देशमा कमजोर आर्थिक अवस्था भएका पक्षहरूले न्यायको अवस्था के होला भन्ने बारेमा सजिलै बुझ्न सकिन्छ।

तर माथि उल्लेखित खर्चहरू आफैमा निरपेक्ष (Absolute) होइन। यी खर्चहरू सापेक्षिक (Relative) हुन् जुन आफैमा Independent होइन। यिनीहरू Interdependent हुन् जसलाई Quality of Procedure र Quality of Outcome ले उतिकै प्रभाव पारिरहेको हुन्छ। यदि हामीले खर्चलाई मात्रै ध्यान दियौं भने पनि यसले मात्रै व्यक्तिलाई न्याय दिन सक्दैन त्यसैले Quality of Procedure र Quality of Outcome लाई पनि उतिकै ध्यान दिनुपर्छ अन्यथा न्याय पाउन जतिसुकै प्रयास गरे पनि पूर्ण न्याय पाउन पक्ष असफल रहने सम्भावना उतिकै रहन्छन्।

सर्वोच्च अदालत, न्यायमा पहुँच आयोगले Quality of Procedure को सम्बन्धमा छुट्टै अनुसन्धान गराइसकेको हुनाले त्यस अन्तर्गत पर्ने कुराहरूको सम्बन्धमा त्यस अनुसन्धानमा वृहत रूपमा उल्लेख भएको होला भन्ने मैले आशा गरेका छुं। तर Quality of Outcome को सम्बन्धमा एउटा छुट्टै यस्तै अनुसन्धान गराएर त्यस अन्तर्गत पर्ने कुराहरूमाथि ध्यान दिनु पनि उतिकै महत्वपूर्ण देखिन्छ। Quality of Procedure र Quality of Outcome अन्तर्गत पर्ने कुराहरूको सन्दर्भमा संक्षिप्त रूपमा तालिका नं. १ मा उल्लेख गरिएको छ।

२.३ अन्तर्राष्ट्रिय तथा राष्ट्रिय कानूनी व्यवस्थाहरू

कानूनको दृष्टिमा समानता र कानूनद्वारा समान उपचारको हक न्यायको क्षेत्रमा राज्यले सबै व्यक्तिलाई समान रूपले गर्न पर्ने मूलभूत मापदण्डको रूपमा रहेको हुन्छ। अर्को शब्दमा भन्नु पर्दा न्यायको दायरामा परेका व्यक्तिहरूलाई भेदभाव नगरिने सिद्धान्त (Principle of non-discrimination) र न्यायमा समान पहुँच (Equal access to the courts) को प्रत्याभूति नै न्याय प्रशासनमा निहित समानताको सिद्धान्त (Principle of Equality) हो।

कानूनद्वारा समान उपचारको हकको सिद्धान्तले सार्वजनिक पदाधिकारीहरूलाई भेदभावपूर्ण न्यायिक कार्य गर्नबाट रोक लगाई अभियुक्तहरू उपर समान न्यायिक व्यवहार गर्नु पर्दछ भन्ने मान्यता राख्दछ। यस सिद्धान्तले सबै व्यक्तिहरूलाई अदालत तथा न्यायिक निकायसम्म समान पहुँच हुने र ती न्यायिक निकायहरूबाट समान उपचार प्राप्त हुने कुराको

प्रत्याभूति गर्दछ। यस सम्बन्धमा प्रचलित विभिन्न अन्तर्राष्ट्रिय दस्तावेजहरूमा भएका व्यवस्थाहरू निम्न अनुसार छन् :

२.३.१ कानूनको दृष्टिमा समानता

कानूनको दृष्टिमा समानता अर्थात् भेदभाव नगरिने सिद्धान्त सामाजिक न्यायको सर्वमान्य सिद्धान्त हो। मानव अधिकारको विश्वव्यापी घोषणापत्र, १९४८ को धारा १ ले सबै मानिस जन्मजात स्वतन्त्र र मर्यादा एवं अधिकारमा समान छन् भनी समानताको अधिकारलाई मानव अधिकारको आधार स्तम्भको रूपमा स्वीकार गरेको छ। धारा २ ले कुनै पनि व्यक्तिलाई कुनै हैसियतका आधारमा कुनै पनि किसिमको भेदभाव नगरिने व्यवस्था समेत गरेको छ। धारा ७ ले कानूनको दृष्टिमा सबै समान र विना भेदभाव कानूनको समान संरक्षणका हकदार हुने व्यवस्था गरेको छ। त्यस्तै नागरिक तथा राजनीतिक अधिकार सम्बन्धी अन्तर्राष्ट्रिय प्रतिज्ञापत्र, १९६६ को धारा २६ अनुसार कानूनको दृष्टिमा सबै व्यक्ति समान छन् र कुनै भेदभाव विना कानूनको समान संरक्षणका हकदार हुनेछन् भन्ने व्यवस्थाले पनि समानतालाई प्राथमिकतामा राखेको पाइन्छ।

व्यक्तिका अधिकारहरूको पहिचानका आधार र सुनिश्चितताको सम्बन्धमा समेत नागरिक तथा राजनीतिक अधिकार सम्बन्धी अन्तर्राष्ट्रिय प्रतिज्ञापत्र, १९६६ को धारा २(१) तथा आर्थिक, सामाजिक तथा सांस्कृतिक अधिकारको अन्तर्राष्ट्रिय प्रतिज्ञापत्र, १९६६ को धारा २(२) ले कुनै पनि व्यक्ति उपर उल्लेखित हैसियतका आधारहरूमा कुनै प्रकारको भेद नगरी व्यक्तिको स्वीकृत अधिकारको सम्मान एवं सुनिश्चितता प्रदान गर्नु पर्ने व्यवस्था गरेको पाइन्छ। नागरिक तथा राजनीतिक अधिकार सम्बन्धी अन्तर्राष्ट्रिय प्रतिज्ञापत्र, १९६६ को धारा ३ ले नागरिक तथा राजनीतिक अधिकार उपभोग गर्ने महिला तथा पुरुष समान अधिकार सुनिश्चित रहने व्यवस्था समेत गरेको छ। प्रतिज्ञापत्रको धारा ४(१) अनुसार राज्यले स्थितिको आकस्मिकताले चाहिएको मात्रासम्म प्रतिज्ञापत्र अन्तर्गतको आफ्नो दायित्वबाट पन्छिन सक्ने विशेष व्यवस्था बाहेक समानताको अधिकारको प्रत्याभूतिबाट पन्छिन नसक्ने व्यवस्था रहेको पाइन्छ। यसै व्यवस्थासँग मिल्दो व्यवस्था मानव तथा नागरिक अधिकार सम्बन्धी अफ्रिकी बडापत्र, १९८१ ले पनि गरेको पाइन्छ।^{१५}

^{१५} The African Charter of Human and Peoples Right 1981.

नेपालको सर्वोच्च अदालतले कानूनको दृष्टिमा समानताको व्यवहार गर्ने अन्तर्राष्ट्रिय मानवीय कानूनको अवधारणालाई आत्मसात गर्दै केही मुद्दाहरूमा गरेको व्याख्या उल्लेखनीय रहेका छन्। जस्तै: अदालतको फैसला अन्तर्गत सजाय पाई कारागारमा रहेका कैदीहरूमध्ये शिक्षितलाई 'क' श्रेणीमा र अशिक्षितलाई 'ख' श्रेणीमा राख्नु सरसर्ती हेर्दा पनि मनासिब देखिँदैन। कसुरका आधारमा सजाय पाएका सबैले समान रूपमा त्यसलाई भोग्नु पर्ने हुन्छ। शिक्षित वा ठूलो औकातमा बस्ने बानी पर्दैमा त्यसले छुट वा सुविधा पाउने भन्ने हुँदैन। सबै नागरिक कानूनको दृष्टिमा समान हुने, कसैलाई पनि कानूनको समान संरक्षणबाट वञ्चित नगरिने र राज्यले नागरिकहरूका बीच धर्म, वर्ण, लिङ्ग, जातजाति वा वैचारिक आस्था वा तीमध्ये कुनै कुराको आधारमा भेदभाव नगरिने भन्ने जस्ता संवैधानिक व्यवस्थाहरूले नागरिकहरू प्रति सानो ठूलो वा जे जस्तो औकात भए पनि समान रूपले व्यवहार गर्नुपर्ने उद्देश्य राखेको छ। ठूलो औकात र सानो औकात भन्ने मात्रै आधारमा व्यक्तिहरू बीच भेदभाव गर्नु समतामूलक समाजको स्थापना गर्ने संविधानको भावनाको प्रतिकूल हुन जान्छ।^{१६} मुद्दाको प्रकृतिको आधारबाट कैदी वा थुनुवाले प्राप्त गर्न सक्ने सुविधाबाट वञ्चित गरी असमान व्यवहार गर्न सक्ने अख्तियारी विपक्षीहरूलाई प्राप्त भए गरेको देखिन नआउँदा विपक्षीहरूको काम कारवाही न्यायसंगत भन्न नमिल्ने।^{१७}

२.३.२ कानूनद्वारा समान उपचारको हक तथा न्यायमा समान पहुँचको अधिकार

कानूनद्वारा समान उपचारको हक तथा न्यायमा समान पहुँचको अधिकारले न्याय प्रशासनमा पक्षहरूप्रति गरिने समान व्यवहारको अधिकारलाई जनाउँछ। यस सम्बन्धमा मानव अधिकारको विश्वव्यापी घोषणा, १९४८ को धारा १० ले कुनै पनि व्यक्तिको अधिकार र दायित्व निर्धारण गर्न वा निज विरुद्ध चलाइएको फौजदारी अभियोगको स्वतन्त्र र निष्पक्ष सुनुवाइको लागि न्यायिक निकायको प्रत्याभूति गरेको पाइन्छ। नागरिक तथा राजनीतिक अधिकार सम्बन्धी अन्तर्राष्ट्रिय प्रतिज्ञापत्र, १९६६ को धारा १४(१) ले अदालत र न्यायाधिकरणहरूको मिल्दो व्यवस्था अन्य विभिन्न वर्गीय तथा क्षेत्रीय सन्धि सम्झौताहरूमा पनि उल्लेख गरेको पाइन्छ।

^{१६} चन्द्रकात ज्ञवाली वि. म.प. सचिवालय, ने.का.प. २०५७, नि.नं. ६९१४, पृ. ५०२

^{१७} बुद्धिराज तामाङ वि.म.प. सचिवालय समेत, ने.का.प. २०४९, नि.नं. ४५३०, पृ. ४३१

न्यायको क्षेत्रमा प्रभावकारी मानव अधिकारका सिद्धान्तहरू जस्तै: कानूनको दृष्टिमा समानता, कानूनको समान व्यवहार, भेदभाव विरुद्धको अधिकार, कानूनद्वारा समान उपचारको हक तथा न्यायमा समान पहुँचको अधिकार केवल मानव अधिकारको मात्र सिद्धान्त नभई अन्तर्राष्ट्रिय मानवीय कानूनको विषय पनि हो।^{१८} कानूनको दृष्टिमा समानताको अधिकारले कानूनहरू भेदभावपूर्ण हुने नहुने र कानून कार्यान्वयन गर्ने निकायहरूले कर्तव्य पालन गर्दा व्यक्तिहरू उपर पक्षपाती, पूर्वाग्रही र अन्यायी नभई कार्य गर्नुपर्दछ भन्ने मान्यता राख्दछ। यद्यपि यो सिद्धान्तले कानून बमोजिम निर्धारित फरक व्यवहारलाई भेदभावपूर्ण मान्न नहुने मान्यता राख्दछ। यस विषयमा मानव अधिकारसम्बन्धी केही विवादमा मानव अधिकार समितिले गरेको निर्णयमा भएको व्याख्यामा सो कुरा प्रतिबिम्बित भएको पाइन्छ।^{१९}

नेपालमा न्याय प्रशासनको क्षेत्रमा समानताको हकको प्रयोग संवैधानिक विकासक्रम अगाडि देखिनै प्रारम्भ भएको मानिन्छ।^{२०} व्यक्तिगत स्वतन्त्रताको ऐन, २००६ का सम्पूर्ण व्यवस्थाहरू व्यक्तिका स्वतन्त्रता, समानता र न्याय प्रशासनसँग सम्बन्धित रहेको पाइन्छ। विगतका संवैधानिक व्यवस्थाहरू परिमार्जित हुँदै नेपालको संविधानमा गरिएका न्यायसँग सम्बन्धित व्यवस्थाहरू पनि मानव अधिकार संरक्षण गर्ने दिशामा अग्रणी रहेको पाइन्छ।^{२१}

२.४ मुद्दाका पक्ष/पीडितहरूको सम्बन्धमा अन्तर्राष्ट्रिय मानव अधिकार कानूनहरूमा भएका समानता सम्बन्धी व्यवस्थाहरू

^{१८} प्रस्तुत विषयमा अन्य अन्तर्राष्ट्रिय कानूनका व्यवस्थाहरूको लागि हेर्नुहोस्

Article 1, 24 and 27(1) of the American Convention on Human Rights, Article 14 of European Convention on Human Rights; Article 2 and 15 of the Convention on the Elimination of All Forms of Discrimination against Women 1979; Article 2 of the Convention on the Rights of the Child, 1989 and International Convention on the Elimination of All Forms of Racial Discrimination, 1966; Article 3 and 27 of the Geneva Convention Relative to the Protection of Civilian Persons in Time of War; Article 9(1) and 75(1) of the 1977 Protocol Additional to the Geneva Conventions of 12 August 1949 and Relating to the Protection of Victims of International Armed Conflicts (Protocol I) and Protection of Victims of Non-International Armed Conflicts (Protocol II).

^{१९} Brokes v. the Netherlands (172/1984) Human Rights Committee, 9 April 1987, 2 Setl. Dec. 196.

^{२०} हेर्नुहोस् : नेपालको संविधान र संवैधानिक अभिलेखहरू, सह-लेखन : नरेन्द्र प्रसाद पाठक तथा ब्रजेश प्याकुरेल, पैरवी प्रकाशन, दोस्रो संस्करण २०६४

^{२१} हेर्नुहोस् नेपालको संविधानको धारा २४ न्याय सम्बन्धी हक र धारा २१ पीडित सम्बन्धी हक

२.४.१ मानव अधिकार सम्बन्धी विश्वव्यापी घोषणा पत्र १९४८

मानव अधिकारको विश्वव्यापी घोषणा पत्र, १९४८ का केही महत्वपूर्ण व्यवस्थाहरू यस प्रकार रहेका छन् :

- धारा १. सबै व्यक्तिहरू जन्मजात स्वतन्त्र र प्रतिष्ठा तथा अधिकारमा समान हुन्छन्। उनीहरू विवेक र अन्तस्करणले युक्त भएका हुन्छन्। उनीहरूले भातृत्वको भावना लिएर एक अर्काप्रति व्यवहार गर्नुपर्छ।
- धारा २. जाति, वर्ण, लिंग, भाषा, धर्म, राजनैतिक वा अन्य विचारधारा, राष्ट्रिय वा सामाजिक उत्पत्ति, सम्पत्ति, जन्म वा अन्य कुनै हैसियत जस्ता कुनै पनि आधारमा कुनै पनि किसिमको भेदभावबिना प्रत्येक व्यक्तिलाई यस घोषणापत्रमा उल्लिखित अधिकार र स्वतन्त्रताहरूको अधिकार हुनेछ साथै कुनै पनि व्यक्ति रहेको मुलुक वा इलाका स्वतन्त्र, न्यास, स्वशासनरहित वा सार्वभौमसत्ताको अन्य कुनै पनि सीमाको अधिनमा रहेको जे भए तापनि त्यस्तो मुलुक वा इलाकाको राजनीतिक, क्षेत्राधिकारगत वा अन्तर्राष्ट्रिय हैसियतका आधारमा कुनै पनि भेदभाव गरिनेछैन।
- धारा ७. सबै व्यक्तिहरू कानूनको दृष्टिमा समान र कुनै पनि भेदभाव विना कानूनको समान संरक्षणका हकदार छन्। सबै व्यक्तिहरूलाई यस घोषणापत्रको उल्लंघन गरी गरिएको कुनै पनि प्रकारको भेदभाव विरुद्ध वा त्यस्तो भेदभावको दुरुत्साहन विरुद्ध समान संरक्षण पाउने अधिकार हुनेछ।
- धारा १०. कुनै पनि व्यक्ति उपर लगाईएको फौजदारी अभियोगको र निजको अधिकार तथा दायित्वको निरोपण गर्दा स्वतन्त्र र सक्षम न्यायाधिकरणबाट निष्पक्ष र सार्वजनिक सुनुवाई गरी पाउने पूर्ण समानताको हक त्यस्तो व्यक्तिलाई हुनेछ।

२.४.२ नागरिक तथा राजनीतिक अधिकार सम्बन्धी अन्तर्राष्ट्रिय प्रतिज्ञापत्र, १९६६ ले गरेको व्यवस्थाहरू

- धारा २(१): यस प्रतिज्ञापत्रका हरेक राज्यका आफ्नो इलाका तथा अधिकार क्षेत्रभित्रका सम्पूर्ण व्यक्तिलाई जाति, रंग, लिङ्ग, भाषा, धर्म, राजनीतिक अथवा अन्य विचार, राष्ट्रिय अथवा सामाजिक उत्पत्ति, सम्पत्ति, जन्म अथवा अन्य हैसियतका आधारमा कुनै प्रकारको भेद नगरी यस प्रतिज्ञापत्रमा स्वीकृत अधिकारको

सम्मान एवं सुनिश्चितता प्रदान गर्न यस प्रतिज्ञापत्रमा स्वीकृत अधिकारको सम्मान एवं सुनिश्चितता प्रदान गर्ने अभिभारा लिन्छन्।

धारा ४(१): राष्ट्रको अस्तित्वलाई खतरा पुग्ने सार्वजनिक संकटको घोषणा गरिएको बेला अन्तर्राष्ट्रिय कानूनका अन्य दायित्वसँग अमिल्दा नभएका तथा जाति, रंग, लिङ्ग, भाषा, धर्म अथवा सामाजिक उत्पत्तिका आधारमा भेद नगर्ने भएमा मात्र यस प्रतिज्ञापत्रका राज्य पक्षले स्थितिको आकस्मिकताले चाहिएको मात्रासम्म यस प्रतिज्ञापत्र अन्तर्गत आफ्ना दायित्वबाट पन्छिने उपाय गर्न सक्नेछ।

धारा १४: अदालत र न्यायाधिकरणका सामु सबै व्यक्ति समान हुनेछन्। हरेक व्यक्तिलाई निज विरुद्ध फौजदारी अभियोग वा कानूनबमोजिमका मुद्दामा निजका अधिकार र दायित्वको निर्धारणमा कानूनद्वारा स्थापित सक्षम, स्वतन्त्र र निष्पक्ष न्यायाधिकरणबाट स्वच्छ र खुला सुनुवाई हुने हकाधिकार रहनेछ। प्रजातान्त्रिक समाजमा हुने नैतिकता, सार्वजनिक सुव्यवस्था वा राष्ट्रिय वा पक्षहरूको निजी जीवनको हितका लागि आवश्यक भएमा वा न्यायको हितमा प्रचार वा सार्वजनिकता पूर्वाग्रही हुन सक्ने विशेष परिस्थितिमा अदालतको विचारमा आवश्यक भएका कारणबाट पत्रकार जगत (प्रेस) तथा सर्वसाधारणलाई पूरै पुर्पक्षभर वा केही अंशमा बाहेक गर्न सकिनेछ। तर अल्पावश्यक व्यक्तिको हितले अन्यथा आवश्यक भएको वा वैवाहिक सम्बन्धको विवाद वा बालबालिकाको संरक्षकत्वको कुरामा बाहेक, फौजदारी मामिला वा कुनै मुद्दामा गरिएको निर्णय सार्वजनिक गरिनेछ।

धारा २६: सबै व्यक्तिहरू कानूनको दृष्टिमा समान छन् र कुनै पनि भेदभाव विना कानूनको समान संरक्षणका हकदार छन्। यस सम्बन्धमा कानूनले कुनै पनि भेदभावलाई निषेध गर्ने र सबै व्यक्तिहरूलाई जाति, वर्ण, लिङ्ग, भाषा, राजनीतिक वा अन्य विचार, राष्ट्रिय वा सामाजिक उत्पत्ति, सम्पत्ति जन्म वा अन्य हैसियतका आधारमा हुने कुनै पनि भेदभाव विरुद्ध समान तथा प्रभावकारी संरक्षणको प्रत्याभूति दिनेछ।

२.४.३ आर्थिक, सामाजिक तथा सांस्कृतिक अधिकार सम्बन्धी अन्तर्राष्ट्रिय प्रतिज्ञापत्र, १९६६ ले गरेका व्यवस्थाहरू

धारा २(२): प्रस्तुत प्रतिज्ञापत्रका पक्ष राष्ट्रहरू प्रस्तुत प्रतिज्ञापत्रमा उल्लिखित अधिकारहरू जाति, वर्ण, लिङ्ग, भाषा, धर्म, राजनीतिक वा अन्य विचार, राष्ट्रिय वा सामाजिक उत्पत्ति, सम्पत्ति, जन्म वा अन्य हैसियतका आधारमा कुनै पनि प्रकारको भेदभाव विना उपभोग गरिने कुराको प्रत्याभूति दिने प्रतिज्ञा गर्दछन्।

२.५ कानूनी सहायता प्राप्त गर्ने अधिकार

सिद्धान्ततः कानूनको अज्ञानता क्षम्य हुँदैन भन्ने हो। तर यसको अर्थ अनपढ, अशिक्षित कानून नपढेका वा नबुभेका र कानूनको क्षेत्रमा काम नगरेका व्यक्तिले सम्पूर्ण कानूनको जानकारी राख्नु परछ भन्ने होइन। कानूनको जानकारी आफूले वा आफ्नो हकमा आफ्नो कानून व्यवसायीले प्राप्त गरेकोमा सम्बन्धित व्यक्तिले नै आफैँ जानकारी प्राप्त गरेको मानिने व्यवस्था हो। विशेष गरी असहाय र आर्थिक रूपले पिछडिएका व्यक्तिको हकमा राज्यले उपलब्ध गराउने निःशुल्क कानूनी सहायताले अभियुक्तको प्रतिनिधित्वलाई बल प्रदान गर्दछ।

नागरिक तथा राजनीतिक अधिकार सम्बन्धी अन्तर्राष्ट्रिय प्रतिज्ञापत्र, १९६६ को धारा १४(३)(घ) ले प्रत्येक व्यक्तिलाई निज विरुद्धको फौजदारी अभियोगको निर्धारणमा पूर्ण समानतामा आधारित प्रत्याभूतिको अधिकार हुन् र त्यस्तो अधिकार अन्तर्गत आफ्नो उपस्थितिमा पुर्पक्ष हुने र आफैँ वा रोजेको कानूनी सहायता मार्फत प्रतिरक्षा गर्न पाउने, कानूनी सहायता नभएमा यस्तो अधिकारको जानकारी पाउने, न्यायको हितले आवश्यक भएमा जुनसुकै मामिलामा निजका हकमा कानूनी सहायता पाउने र निजसँग पर्याप्त स्रोत र साधन नभएमा त्यस्तो कुनै पनि मामिलामा कानूनी सहायता निःशुल्क हुने व्यवस्था गरेको छ। यिनै सैद्धान्तिक अवधारणामा आधारित भएर संयुक्त राष्ट्रसंघ मानव अधिकार समितिले नागरिक तथा राजनीतिक अधिकार सम्बन्धी अन्तर्राष्ट्रिय प्रतिज्ञापत्रको धारा १४(३) ले प्रत्याभूत गरेका विभिन्न अधिकारहरूको प्रयोग एवं पालना नगरेको,^{२२} व्यक्तिलाई हिरासतमा

^{२२} Communication No. R. 2/8, B. Weismann Lanza and A. Lanza Perdomo v. Uruguay (Views adopted on 3 April) Un Doc. GAOR. A/35/40, p. 118, para. 16 and Communication No. R. 1/6, M.A. Millan Sequeirz v. Uruguay (Views adopted on 29 July 1980), p. 131.

राखेको १० महिनासम्म पनि कानूनी सहायता उपलब्ध नगराएको^{२३} भनी विभिन्न मुद्दाहरूमा व्याख्या गरेको छ।

पक्राउ परेको वा हिरासतमा बसेको व्यक्तिले स्वतन्त्र रूपमा कुनै रोकावट वा बन्देज विना आफन्त वा कानून व्यवसायीसँग भेट्न पाउने र कानूनी सहायता तथा सो अन्तर्गत पर्ने निःशुल्क कानूनी सहायता प्राप्त गर्ने विषयमा अन्य क्षेत्रीय सन्धि सम्झौताहरूले गरेको व्यवस्था पनि महत्वपूर्ण मानिन्छ। जस्तै मानव तथा नागरिक अधिकार सम्बन्धी अफ्रिकी बडापत्र, १९८१ को धारा ७(१)(ग)^{२४} लाई आधार मानी मानव अधिकार सम्बन्धी अफ्रिकी कसुर गरेको हो भनी मात्र पने र मौन नबसी बयान गर्दा निजलाई विभिन्न तरिकाबाट बयान गराई निजले गरेको बयानबाट निज विरुद्ध नै प्रमाण लगाइने दोहोरो खतराको मापदण्ड रहेको पाइन्छ। त्यसैले अदालत के निष्कर्षमा पुग्यो भने महासन्धिको धारा ६ मा उल्लेखित निष्पक्षताको अवधारणाले अभियुक्तलाई प्रहरीको बयानमा प्रारम्भिक चरणदेखि नै कानून व्यवसायीको सुविधा उपलब्ध गराउनुपर्दछ।

नेपालको सन्दर्भ भन्दा कानूनी सहायता, कानून व्यवसायीसँग परामर्श र भेटघाटको सन्दर्भमा पनि सर्वोच्च अदालतले केही मुद्दाहरूमा गरेको फैसला उल्लेखनीय मानिन्छ। जस्तै: कानूनी सहायता पाउने अधिकारभित्र कुनै व्यक्तिले आफूले रोजेको कानून व्यवसायीसँग सल्लाह लिन तथा निजद्वारा पुर्पक्ष गर्न पाउँछ भन्ने अधिकारको बारेमा थाहा नभएको व्यक्तिलाई निजले त्यस्तो अधिकारको उपभोग गर्न पाउँछ भन्ने कुराको जानकारी पाउने अधिकार समेत पर्दछ।^{२५} कानूनी सहायता प्रत्येक नागरिकले पाउनुपर्छ भन्ने आधुनिक विधिशास्त्रको प्रमुख विचारधारा स्थापित भइसकेको छ। आर्थिक रूपले सक्षम सरकारहरूले आफ्नो प्रतिनिधित्व गर्न असमर्थ पक्षका तर्फबाट सहायता गर्ने व्यवस्था गरिएको पाइन्छ।^{२६}

अभियुक्तको तर्फबाट अनिवार्य कानूनी प्रतिनिधित्वको लागि कानूनी सहायता प्राप्त गर्ने अधिकार महत्वपूर्ण रूपमा रहेको छ। निःशुल्क कानूनी सहायता विशेष गरेर असहाय,

^{२३} Communication No. R. 7/28, I. Weinberger v. Uruguay (Views adopted on 29 October 1980), in UN Doc GAOR A/36/40, p. 119, para 16.

^{२४} The African Charter of Human and Peoples' Rights, 1981.

^{२५} यज्ञमूर्ति बन्जाडे वि. वाग्मती विशेष अदालत समेत, ने.का.प. २०२७, नि.नं. ५४७, पृ. १५७

^{२६} रविन्द्र भट्टराई वि. मन्त्रीपरिषद सचिवालय, ने.का.प. २०५५५ नि.नं. ६६२, पृ. ६१६

आर्थिक रूपले असक्षम र प्रतिनिधित्वमा पहुँच नभएका व्यक्तिहरूको लागि महत्वपूर्ण राहत प्याकेजको रूपमा रहेको छ। कानूनी सहायता र निःशुल्क कानूनी सेवा केही फरक अवधारणाका साथ विकसित भएको पाइन्छ। कानूनी सहायताले ती सबै व्यक्तिको हकमा प्रतिनिधित्व गर्दछ जसलाई कानूनी व्यवस्थाहरू, प्रक्रियाहरू र न्यायिक पद्धतिहरूबारे पर्याप्त जानकारी हुन नसकेको कारण प्रभावकारी प्रतिनिधित्व हुन सकेको हुँदैन। तर निःशुल्क कानूनी सहायताले कुनै व्यक्तिको आर्थिक अवस्था र असक्षमताको कारण प्रतिनिधित्व हुन नसक्ने अवस्थामा निःशुल्क कानूनी सहायता उपलब्ध गराई निजलाई न्यायको अनुभूति गर्न सहयोग पुऱ्याउँछ। कानूनी सहायतासँग सम्बन्धित केही महत्वपूर्ण अन्तराष्ट्रिय कानूनी व्यवस्थाहरू निम्न प्रकार रहेका छन् :

२.५.१ नागरिक तथा राजनीतिक अधिकार सम्बन्धी अन्तराष्ट्रिय प्रतिज्ञापत्र, १९६६ ले कानूनी सहायता सम्बन्धमा गरेका व्यवस्थाहरू

नागरिक तथा राजनीतिक अधिकार सम्बन्धी अन्तराष्ट्रिय प्रतिज्ञापत्रले कानूनी सहायता सम्बन्धी गरेका व्यवस्थाहरू यस प्रकार रहेका छन् :

धारा १४(३): हरेक व्यक्तिलाई निज विरुद्धको फौजदारी अभियोगको निर्धारणमा पूर्ण समानतामा आधारित निम्नानुसारको न्यूनतम प्रत्याभूतिको अधिकार हुनेछ-

“आफ्नो उपस्थितिमा पुर्पक्ष हुने र आफैं वा रोजेको कानूनी सहायता मार्फत प्रतिरक्षा गर्न पाउने, कानूनी सहायता नभएमा यो अधिकारको जानकारी पाउने र न्यायको हितले आवश्यक भएमा जुनसुकै मामिलामा निजका हकमा कानूनी सहायता पाउने र निजसित पर्याप्त स्रोत-साधन नभएमा यस्तो कुनै पनि मामिलामा कानूनी सहायता निःशुल्क हुने”।

२.५.२ बन्दीप्रति गर्नुपर्ने व्यवहारको न्यूनतम मापदण्डको नियम, १९५५ ले गरेको कानूनी सहायता सम्बन्धी व्यवस्थाहरू

नियम ९३: निजको प्रतिरक्षाको प्रयोजनका लागि पुर्पक्ष नगरिएको बन्दीलाई त्यस्तो सहायता उपलब्ध रहेको ठाउँमा निःशुल्क कानूनी सहायताका लागि आवेदन गर्न, प्रतिरक्षाका दृष्टिले निजको कानूनी सल्लाहकारसँग भेटघाट गर्न र निजलाई

गोप्य निर्देशन तयार तथा हस्तान्तरण गर्न दिइनेछ। यी प्रयोजनहरूका लागि निजले चाहेमा लेखन सामग्रीहरू उपलब्ध गराइनेछ। बन्दी र निजको कानूनी सल्लाहकारका बीचको वार्तालाप प्रहरी वा संस्थागत अधिकारीले देख्ने गरी तर सुन्न नसक्ने गरी हुनेछ।

२.५.३ जुनसुकै स्वरूपको थुनछेक वा कैद सजाय अन्तर्गतका सबै व्यक्तिको संरक्षण सम्बन्धी सिद्धान्त संग्रह, १९८८ ले गरेको कानूनी सहायता सम्बन्धी व्यवस्थाहरू

सिद्धान्त १५: सिद्धान्त १६ को थुनछेक ४, र सिद्धान्त १८ को अनुच्छेद ३ मा राखिएको अपवाद शर्तमा जेसुकै लेखिएको भए तापनि थुनिएको वा कैद ठेकिएको व्यक्तिको बाहिरी संसार र खास गरी निजको परिवार वा परामर्शदातासँगको सम्पर्क केही दिन भन्दा बढीका लागि इन्कार गरिने छैन।

२.६ नेपालको संवैधानिक तथा कानूनी व्यवस्थाहरू -

नेपालको संवैधानिक तथा कानूनी इतिहासलाई हेर्ने हो भने वि.सं. २००४ सालमा बनेको पहिलो मानिने नेपाल सरकार वैधानिक कानून, २००४ को भाग २ धारा ४ तथा धारा ५ मा मौलिक हक अन्तर्गत व्यक्तिगत स्वतन्त्रता, वाक स्वतन्त्रता, समानता, छिटो र सुलभ साथ पाइने इन्साफको हकको व्यवस्था गरिएको पाइन्छ। यो संविधान लागू हुन नसके पनि यसले नागरिकका हक अधिकारको विषयमा राज्यको चासोलाई प्रतिबिम्बित गरेको पाइन्छ। उक्त संविधान प्रभावकारी हुन नसकेको हुँदा मौलिक हकको व्यवस्थालाई कार्यान्वयनमा ल्याउन २००६ साल आश्विन २ गते देखि लागू हुने गरी व्यक्तिगत स्वतन्त्रता सम्बन्धी ऐन, २००६ जारी भएको पाइन्छ।^{२७} यो ऐनले व्यक्तिका हक अधिकार तथा स्वतन्त्रतासम्बन्धी विषय विशेष गरी मुद्दाको काम कारवाहीमा अड्डा अदालतले निर्वाह गर्नुपर्ने कर्तव्यहरू, फौजदारी मुद्दाको काम कारवाहीमा कुनै पनि व्यक्तिलाई पक्राउ वा गिरफ्तार गर्दादिखि मुद्दाको अनुसन्धान, अभियोजन र मुद्दा फैसला हुँदासम्म पक्राउ परेका, गिरफ्तार गरिएका वा थुनिएका व्यक्तिको हक र अधिकारको संरक्षण गर्न अड्डाका हाकिमले निर्वाह गर्नुपर्ने कर्तव्यका बारेमा समेत विस्तृत रूपमा उल्लेख गरिएको पाइन्छ। वास्तवमा

^{२७} नेपाल संविधान र संवैधानिक अभिलेखहरू, सह-लेखन नरेन्द्र प्रसाद पाठक तथा ब्रजेश प्याकुरेल, पैरवी प्रकाशन, दोस्रो संस्करण, २०६४, पृ. ४५३

अन्तर्राष्ट्रिय जगतमा मानव अधिकार सम्बन्धी जन आवाजहरू नउठ्दैको अवस्थामा नेपालमा जारी भएको व्यक्तिगत स्वतन्त्रतासम्बन्धी ऐनले नागरिकका मौलिक हक र अधिकार सम्बन्धमा व्यापक व्यवस्थाहरू गरेको पाइन्छ।^{२५} व्यक्तिको हक अधिकारको संरक्षणको सन्दर्भमा देखिएको यो ऐनले प्रभावकारिताको कारण समेत अझ परिमार्जित रूपमा नागरिक अधिकार ऐन, २०१२ जारी भई लागु भएको पाइन्छ। संवैधानिक विकासक्रममा नेपाल अधिराज्यको संविधान २०१५, नेपाल संविधान २०१९, नेपाल अधिराज्यको संविधान २०४७ तथा वर्तमान नेपालको संविधानले व्यक्तिका मौलिक तथा मानव अधिकारको सम्बन्धमा क्रमशः विस्तृत व्यवस्था गर्दै गएको पाइन्छ। उल्लेखित संविधानहरू तथा कानूनहरूले विशेष गरी न्यायका मान्य सिद्धान्तहरूलाई आत्मसात गरी न्याय सम्बन्धी हकलाई मौलिक हकको रूपमा स्थापित गरेको पाइन्छ।

संवैधानिक विकासको क्रममा नेपालको अन्तरिम संविधान, २०६३ र नेपालको संविधानले विगतका संवैधानिक एवं कानूनी व्यवस्थाहरूलाई समेटि अझ प्रभावकारी रूपमा नागरिकको मौलिक हक अधिकारहरू र व्यक्तिका न्याय सम्बन्धी अधिकारहरूको व्यवस्था गरेको छ। संवैधानिक व्यवस्थाहरू अतिरिक्त नागरिक अधिकार ऐन २०१२, सरकारी मुद्दासम्बन्धी ऐन, २०४९, मुलुकी ऐन, २०२० मा उल्लेखित व्यवस्थाहरूले फौजदारी न्यायको क्षेत्रमा प्रभावकारी भूमिका निर्वाह गरिरहेको पाइन्छ।

२.६.१ नेपालको संविधान

यस संविधानले मौलिक हक अधिकारको सम्बन्धमा गरेका व्यवस्थाहरू विगतका संविधानहरूमा भएका व्यवस्थाहरूका अतिरिक्त थप व्यवस्थाहरू पनि गरेको पाइन्छ। कार्यान्वयनका व्यावहारिक कठिनाईहरूलाई एकछिनलाई बिसर्गी दिने हो भने नेपालको संविधानले उत्कृष्ट व्यवस्थाहरू गरेको मान्न पर्दछ। संविधानको भाग-३ ले मौलिक हक र कर्तव्यको बारेमा उल्लेख गरेको छ। संविधानको धारा १६ देखि ४८ सम्म उल्लेखित मौलिक हक र कर्तव्यका व्यवस्थाहरूले विभिन्न अन्तर्राष्ट्रिय मानवीय कानूनका व्यवस्थाहरूलाई पनि समेट्ने प्रयास गरेको पाइन्छ। व्यक्ति वा नागरिकको हैसियतले अभियुक्तहरूले पनि अधिकांश मौलिक हकहरूको प्रयोग र पालना गर्न सक्ने संवैधानिक

^{२५} ऐ.ऐ., पृ. ४५४-४५६

व्यवस्था रहेको छ। यस संविधानले गरेका व्यवस्थाहरूलाई निम्न अनुसार उल्लेख गर्न सकिन्छ।

क) धारा १८ : समानताको हक:

- (१) सबै नागरिक कानूनको दृष्टिमा समान हुनेछन्। कसैलाई पनि कानूनको समान संरक्षणबाट वञ्चित गरिने छैन।
- (२) सामान्य कानूनको प्रयोगमा कुनै पनि नागरिकमाथि धर्म, वर्ण, लिङ्ग, जात, जाति, उत्पत्ति, भाषा वा वैचारिक आस्था वा तीमध्ये कुनै कुराको आधारमा भेदभाव गरिने छैन।
- (३) राज्यले नागरिकहरूका बीच धर्म, वर्ण, जात, जाति, लिङ्ग, उत्पत्ति, भाषा वा वैचारिक आस्था वा तीमध्ये कुनै कुराको आधारमा भेदभाव गर्ने छैन।

तर महिला, दलित, आदिवासी जनजाति, मधेसी वा किसान, मजदुर वा आर्थिक, सामाजिक वा सांस्कृतिक दृष्टिले पिछडिएको वर्ग वा बालक, वृद्ध तथा अपाङ्ग वा शारीरिक वा मानसिक रूपले अशक्त व्यक्तिको संरक्षण, सशक्तिकरण वा विकासको लागि कानूनद्वारा विशेष व्यवस्था गर्न रोक लगाएको मानिने छैन।

- (४) समान कामका लागि महिला र पुरुष बीचका पारिश्रमिक तथा सामाजिक सुरक्षामा भेदभाव गरिने छैन।

ख) धारा २० : न्याय सम्बन्धी हक :

- (१) कुनै पनि व्यक्तिलाई पक्राउ भएको कारण सहितको सूचना नदिई थुनामा राखिने छैन।
- (२) पक्राउमा परेका व्यक्तिलाई पक्राउ परेको समयमा नै आफूले रोजेको कानून व्यवसायीसँग सल्लाह लिन पाउने हक हुनेछ। त्यस्तो व्यक्तिले आफ्नो कानून व्यवसायीसँग गरेको परामर्श र निजले दिएको सल्लाह गोप्य रहनेछ र त्यस्तो

व्यक्तिलाई आफ्नो कानून व्यवसायीद्वारा पुर्पक्ष गर्ने हकबाट वञ्चित गरिने छैन।

स्पष्टीकरण: यस उपधाराको प्रयोजनको लागि “कानून व्यवसायी” भन्नाले कुनै अदालतमा कुनै व्यक्तिको प्रतिनिधित्व गर्न कानूनले अधिकार दिएको व्यक्तिलाई जनाउँछ।

(३) पक्राउ गरिएको व्यक्तिलाई पक्राउ भएको समयबाट बाटोको म्याद बाहेक चौबिस घण्टाभित्र मुद्दा हेर्ने अधिकारी समक्ष उपस्थित गराउनु पर्नेछ र त्यस्तो अधिकारीबाट आदेश भएमा बाहेक पक्राउ भएका व्यक्तिलाई थुनामा राखिने छैन।

तर उपधारा (२) र (३) लेखिएका कुराहरू निवारक नजरबन्द र शत्रु राज्यको नागरिकको हकमा लागू हुने छैन।

- (४) तत्काल प्रचलित कानूनले सजाय नहुने कुनै काम गरेबापत कुनै व्यक्ति सजायको भागी हुने छैन र कुनै पनि व्यक्तिलाई कसुर गर्दाको अवस्थामा प्रचलित कानूनमा तोकिएभन्दा बढी सजाय दिइने छैन।
- (५) कुनै अभियोग लगाइएको व्यक्तिलाई निजले गरेको कसुर प्रमाणित नभएसम्म कसुरदार मानिने छैन।
- (६) कुनै पनि व्यक्ति विरूद्ध अदालतमा एकै कसुरमा एक पटकभन्दा बढी मुद्दा चलाइने र सजाय दिइने छैन।
- (७) कुनै कसुरको अभियोग लागेको व्यक्तिलाई आफ्नो विरूद्ध साक्षी हुन कर लगाइने छैन।
- (८) प्रत्येक व्यक्तिलाई निज विरूद्ध गरिएको कारबाहीको जानकारी पाउने हक हुनेछ।
- (९) कुनै पनि व्यक्तिलाई सक्षम अदालत वा न्यायिक निकायबाट स्वच्छ सुनुवाईको हक हुनेछ।
- (१०) असमर्थ पक्षलाई कानूनमा व्यवस्था भए बमोजिम निःशुल्क कानूनी सेवा पाउने हक हुनेछ।

(ग) धारा २१ : अपराध पीडितको हक:

(१) अपाध पीडितलाई आफू पीडित भएको मुद्दाको अनुसन्धान तथा कारवाही सम्बन्धी जानकारी पाउने हक हुने छ।

(२) अपराध पीडितलाई कानूनबमोजिम सामाजिक पुनःस्थापना र क्षतिपूर्ति सहितको न्याय पाउने हक हुनेछ।

(घ) धारा २२ : यातना विरुद्धको हक :

(१) अनुसन्धान, तहकिकात वा पुर्पक्षको सिलसिलामा वा अरू कुनै किसिमले थुनामा रहेको कुनै पनि व्यक्तिलाई शारीरिक वा मानसिक यातना दिइने वा निजसँग निर्मम, अमानवीय वा अपमानजनक व्यवहार गरिने छैन।

(२) उपधारा (१) बमोजिमको कार्य कानूनद्वारा दण्डनीय हुनेछ र त्यस्तो व्यवहार गरिएको व्यक्तिलाई कानूनले निर्धारण गरे बमोजिमको क्षतिपूर्ति दिइनेछ।

(ङ) धारा २३: निवारक नजरबन्द विरुद्धको हक :

(१) नेपाल राज्यको सार्वभौमसत्ता र अणखडता वा सार्वजनिक शान्ति र व्यवस्थामा तत्काल खलल पर्ने पर्याप्त आधार नभई कसैलाई पनि निवारक नजरबन्दमा राखिने छैन।

(२) निवारक नजरबन्द राख्ने अधिकारीले कानून विपरित वा बदनियतपूर्वक कसैलाई नजरबन्द राखेमा नजरबन्द रहेको व्यक्तिले कानूनद्वारा तोकिएबमोजिम क्षतिपूर्ति पाउनेछ।

(च) धारा २८ : गोपनीयताको हक :

कुनै पनि व्यक्तिको जीउ, आवास, सम्पत्ति, लिखत, तथ्याङ्क, पत्राचार, चरित्रसम्बन्धी कुराहरूको गोपनीयता कानूनद्वारा तोकिएको अवस्थामा बाहेक अनतिक्रम्य हुनेछ।

(छ) धारा ३८ : महिलाको हक :

(१) महिला भएकै कारणबाट कुनै पनि किसिमको भेदभाव गरिने छैन।

(२) कुनै पनि महिला विरुद्ध शारीरिक, मानसिक वा अन्य कुनै किसिमको हिसाजन्य कार्य गरिने छैन र त्यस्तो कार्य कानूनद्वारा दण्डनीय हुनेछ।

(३) पैतृक सम्पत्तिमा छोरा र छोरीलाई समान हक हुनेछ।

(ज) धारा ३९ : बालबालिकाको हक :

- (१) प्रत्येक बालबालिकालाई आफ्नो पहिचान तथा नामको हक हुनेछ।
- (२) प्रत्येक बालबालिकालाई पालनपोषण, आधारभूत स्वास्थ्य र सामाजिक सुरक्षा प्राप्त गर्ने हक हुनेछ।
- (३) प्रत्येक बालबालिकालाई शारीरिक, मानसिक वा अन्य कुनै पनि किसिमको शोषण विरुद्धको हक हुनेछ। यस्तो शोषणजन्य कार्य कानूनद्वारा दण्डनीय हुनेछ र त्यस्तो व्यवहार गरिएको व्यक्तिलाई कानूनले निर्धारण गरे बमोजिमको क्षतिपूर्ति दिइनेछ।
- (४) असहाय, अनाथ, सुस्त मनस्थिति, द्वन्द्व पीडित, विस्थापित एवं जोखिममा परेका, सडक बालबालिकालाई सुनिश्चित भविष्यको लागि राज्यबाट विशेष सुविधा पाउने हक हुनेछ।
- (५) कुनै पनि नाबालकलाई कुनै कलकारखाना, खानी वा यस्तै कुनै जोखिमपूर्ण काममा लगाउन वा सेना, प्रहरी वा द्वन्द्वमा प्रयोग गर्न पाइने छैन।

(झ) धारा ४२ : सामाजिक न्यायको हक :

आर्थिक, सामाजिक वा शैक्षिक दृष्टिले पछि परेका महिला, दलित, आदिवासी जनजाती, मधेसी समुदाय, उत्पीडित वर्ग, गरीब किसान र मजदुरलाई समानुपातिक समावेशी सिद्धान्तको आधारमा राज्यको संरचनामा सहभागी हुने हक हुनेछ।

(ञ) धारा ४५ : देश निकाला विरुद्धको हक : कुनै पनि नागरिकलाई देश निकाला गरिने छैन।

(ट) धारा ४६ : संवैधानिक उपचारको हक :

यस भागद्वारा प्रदत्त हकको प्रचलनका लागि धारा १३३ वा १४४ मा लेखिएको तरिका^{२९} अनुसार कारबाही चलाउन पाउने हक सुरक्षित गरिएको छ।

नेपालको संविधानमा उल्लेखित मानव अधिकारसम्बन्धी व्यवस्थाहरूको आधार अन्तर्राष्ट्रिय मानव अधिकारका दस्तावेजहरू, मानवीय कानूनका दस्तावेजहरू, मानव अधिकारसम्बन्धी क्षेत्रीय दस्तावेजहरू, अन्तर्राष्ट्रिय अदालत, न्यायाधिकरण एवं मानव अधिकारसम्बन्धी समितिले गरेका व्याख्या, विवेचना एवं फैसलाहरू लगायत अन्तर्राष्ट्रिय जगतमा विकसित भएका नविनतम् अवधारणा एवं मान्यताहरू नै हुन्। नेपालको संवैधानिक एवं कानूनी विकासका क्रमश विकसित हुँदै आएका मानव अधिकारसम्बन्धी व्यवस्थाहरूको मूल स्रोत नै उल्लेखित दस्तावेज एवं अवधारणाहरू नै हुन्।

उल्लिखित सम्पूर्ण अन्तर्राष्ट्रिय तथा राष्ट्रिय कानूनहरूको सही ढंगले कार्यान्वयन भएको अबस्थामा मुद्दाका पक्ष वा पीडितहरूले न्याय पाउन गर्नु पर्ने खर्चहरूमा पक्कै पनि कमी आउने छ भन्ने आशा गर्न सकिन्छ।

^{२९} धारा १३३ वा १४४ मा सर्वोच्च अदालतको अधिकार क्षेत्र:

९१) यस संविधानद्वारा प्रदत्त मौलिक हकउपर अनुचित बन्देज लगाइएकोले र अन्य कुनै कारणले कुनै कानून यो संविधानसँग बाझिएको हुँदा सो कानून वा त्यसको कुनै भाग बदर घोषित गरी पाउँ भन्ने कुनै पनि नेपाली नागरिकले सर्वोच्च अदालतमा निवेदन दिन सक्नेछ र सो अनुसार कुनै कानून संविधानसँग बाझिएको देखिएमा सो कानूनलाई प्रारम्भदेखि नै वा निर्णय भएको मितिदेखि अमान्य र बदर घोषित गर्ने असाधारण अधिकार सर्वोच्च अदालतलाई हुनेछ।

९२) यस संविधानद्वारा प्रदत्त मौलिक हकको प्रचलनको लागि वा अर्को उपचारको व्यवस्था नभएको वा अर्को उपचारको व्यवस्था भएको पनि सो उपचार अपर्याप्त वा प्रभावहीन देखिएको अन्य कुनै कानूनी हकको लागि वा सार्वजनिक हक वा सरोकारको कुनै विवादमा समावेश भएको कुनै संवैधानिक वा कानूनी प्रश्नको निरूपणको लागि आवश्यक उपयुक्त आदेश जारी गरी त्यस्तो हकको प्रचलन गराउने वा विवाद टुङ्गो लगाउने असाधारण अधिकार सर्वोच्च अदालतलाई हुनेछ। सो प्रयोजनको लागि पूर्ण रूपमा न्याय गरी उचित उपचार प्रदान गर्न सर्वोच्च अदालतले बन्दीप्रत्यक्षीकरण, परमादेश, उत्प्रेषण, प्रतिषेध, अधिकारलगायत जुनसुकै उपयुक्त आदेश जारी गर्न सक्नेछ।

तर अधिकार क्षेत्रको अभाव भएकोमा बाहेक व्यवस्थापिका-संसादले चलाएको विशेषाधिकारको कारबाही र तत्सम्बन्धमा तोकेको सजायमा यस धारा अन्तर्गत सर्वोच्च अदालतले हस्तक्षेप गर्ने छैन।

९३) सर्वोच्च अदालतलाई कानूनमा व्यवस्था भए बमोजिम सुरु मुद्दा हेर्ने, पुनरावेदन सुन्ने, साधक जाँच्ने, मुद्दा दोहोर्‍याउने वा निवेदन सुन्ने अधिकार हुनेछ।

९४) सर्वोच्च अदालतले कानूनद्वारा तोकिएका अवस्था र शर्तमा आफ्नो फैसला वा अन्तिम आदेशको पुनरावलोकन गर्न सक्नेछ। यसरी पुनरावलोकन गर्दा पहिला फैसला गर्दाका न्यायाधीश बाहेक अन्य न्यायाधीशले गर्ने छन्।

९५) सर्वोच्च अदालतको अन्ड अधिकार तथा कार्यविधि कानूनद्वारा तोकिए बमोजिम हुनेछ।

परिच्छेद-३

स्थलगत अध्ययनबाट संकलित तथ्यांकको

व्याख्या र विश्लेषण

यस परिच्छेद अन्तर्गत मुद्दाका पक्षहरू वा पीडितहरूसँग प्रत्यक्ष सम्पर्क गरी विकल्प सहितको सोधिएको प्रश्नावली (Multiple choice question) को आधारमा पाइएका सूचनाका व्याख्या र विश्लेषण गरिएको छ। यस अध्ययनको प्रमुख अंगको रूपमा मानिएको यस परिच्छेदमा एउटा मुद्दाका पक्ष वा पीडितले न्याय पाउनको लागि गर्नु पर्ने विभिन्न प्रकारका खर्चहरूलाई विभिन्न शीर्षकमा विभाजन गरी तथ्याङ्कीय तरिका प्रयोग गरी व्याख्या र विश्लेषण गर्न खोजिएको छ। तथ्याङ्कको प्रस्तुतीबाट अध्ययन गर्नलाई सजिलो हुन्छ भने पक्ष वा पीडितले कुनै खास कामको लागि बढीमा कति रकम र घटीमा कति रकम सम्म खर्च गर्नु पर्ने रहेछ भन्ने कुराको बारेमा थाहा पाउन सकिने छ।

यस परिच्छेदमा तथ्याङ्कको संकलन कसरी गरिएको थियो भन्ने बारेमा यसै प्रतिवेदनको परिच्छेद १ को “अनुसन्धानमा प्रयोग भएको विधि” शीर्षक अन्तर्गत विस्तृत रूपमा छलफल उल्लेख गरिएको छ। तथ्याङ्क संकलन गर्नको लागि मात्र नभई संकलित तथ्याङ्कको विश्लेषण गर्न वैज्ञानिक पद्धतिको प्रयोग गरिएको थियो। तथ्यांकको व्याख्या र विश्लेषण गर्न Special Package for Social science (SPSS) भन्ने Software प्रयोगमा ल्याइएको थियो। जुन तथ्यांकको व्याख्या र विश्लेषणका लागि अति वैज्ञानिक पद्धति मानिन्छ।

तथ्याङ्कको व्याख्या र विश्लेषण गर्ने क्रममा मुख्य गरी तथ्याङ्क संकलन गरिएका जिल्लाहरूको विवरण, उत्तरदाताको उमेरको विवरण, लिङ्गका आधारमा उत्तरदाताको वर्गीकरण, उत्तरदाताको वैवाहिक स्थितिको आधारमा वर्गीकरण, पेशाको आधारमा उत्तरदाताको वर्गीकरण, धर्मको आधारमा वर्गीकरण, जातजातिको आधारमा वर्गीकरण, शैक्षिक योग्यताको आधारमा वर्गीकरण, पारिवारिक स्थिति, कानून व्यवसायीलाई दिने फी/खर्चका सम्बन्धमा,

अदालतको दस्तुरको स्थिति, अदालतको दस्तुरको उपयुक्तता, मिलापत्र गर्दा लाग्ने बक्सौनीको उपयुक्तता, चलन चलाउँदा लाग्ने दस्तुरको सम्बन्धमा, नक्कल वा फोटोकपी गर्दा लाग्ने दस्तुरको सम्बन्धमा, अदालतको दस्तुर तिर्न नसकेर लिखत दर्ता भए-नभएको, स्थानीय निकायको सिफारिसबाट मुद्दा दर्ता हुने बारेमा थाहा भए नभएको, थाहा पाउने मध्येबाट स्थानीय निकायको सिफारिसबाट मुद्दा दर्ता भए नभएको, अदालतमा लाग्ने कानूनी खर्च बाहेकका अन्य खर्चका सम्बन्धमा, फैसला कार्यान्वयन गर्दा हुने खर्च, अदालत बाहिर हुने खर्च, विचौलियाको उपस्थिति, विचौलियाको कारणले भएको खर्च, विचौलिया कसरी मुद्दामा काम गर्दछन् भन्ने सम्बन्धमा, विचौलियाको भनसुनले मुद्दामा परेको प्रभाव, वकील राख्न दिएको सल्लाह, विवादको सम्बन्धमा न्यायाधीसँग लिएको सल्लाह, मिलापत्रका लागि न्यायाधीशको प्रयास, प्रतिनिधित्वका लागि न्यायाधीशको सहयोग, मुद्दा फैसलाको किसिम लगायतका शीर्षकमा उत्तरदाताले दिएका जवाफहरूलाई तथ्याङ्कीय ढंगले विश्लेषण गरिएको छ।

हुन त पीडितलाई नेपालको फौजदारी न्याय प्रशासनले एउटा सहयोगीको रूपमा मात्रै भूमिका दिएको पाइन्छ र मुद्दाका सम्पूर्ण जिम्मेवारी राज्यले आफ्नै काँधमा राखेको छ। तर पीडितले चाहदा नचाहदै पनि तत्काल विद्यमान परिस्थितिको कारण राज्यको उपस्थिति हुँदा हुँदै न्याय पाइन्छ वा पाइँदैन भन्ने अनिश्चित अवस्थाको कारण ऊ आफैँ पनि न्याय पाउँन अगाडी बढ्छ। त्यसैले यस परिच्छेदमा पीडितलाई राज्यले प्रत्यक्ष रूपमा न्याय दिलाउन हरेक तहबाट सहयोग र संरक्षण गर्दागर्दै पनि उसले व्यक्तिगत हिसाबले गरेको खर्चको पनि यहाँ उतिकै सान्दर्भिक भएकोले त्यस सम्बन्धमा पनि यहाँ व्याख्या र विश्लेषण गरिएको छ। त्यसैले यस परिच्छेदमा पीडितहरूको विवरण, अदालत आउँदा जाँदा लाग्ने खर्च, कानून व्यवसायीको सेवा पाए नपाएको, कानून व्यवसायीको सेवा लिन सल्लाह पाए-नपाएको, प्रहरीमा उजुरी गर्दा धम्की पाए-नपाएको, बयान गराउने पदाधिकारी, अदालतबाट पाएको क्षतिपूर्ति र साक्षी आउँदा जाँदा पीडितले गरेको खर्चहरूको सम्बन्धमा समेत यहाँ व्याख्या र विश्लेषण गरिएको छ।

माथि उल्लेखित विभिन्न मुख्य-मुख्य शीर्षकहरूको बारेमा तलका विभिन्न तालिका चित्रहरूद्वारा व्याख्या र विश्लेषण गरिएको छ।

३.१ तथ्याङ्क संकलन गरिएका जिल्लाहरूको विवरण

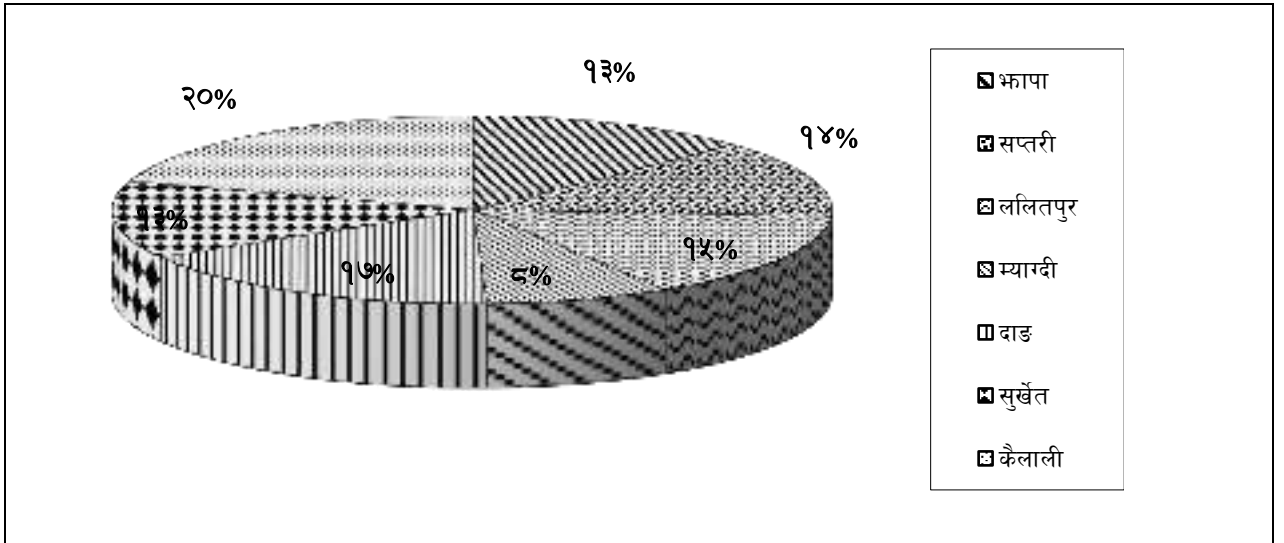

तालिका चित्र नं. १

यस अध्ययनको लागि तथ्याङ्क संकलन गर्न नमुना जिल्लाको रूपमा प्रत्येक प्रदेशबाट एक/एक जिल्ला पर्ने गरी सातवटा जिल्लाहरू छानिएको थियो। जसअन्तर्गत तराईका तीनवटा जिल्लाहरू, भित्री मधेसका दुईवटा, काठमाडौँ उपत्यकाबाट एउटा र पहाडबाट एउटा जिल्ला रहेको थियो। हिमाली क्षेत्रका जिल्लामा मुद्दाको संख्या ज्यादै न्यून रहेकोले यस क्षेत्रबाट कुनै पनि जिल्ला छनौटमा परेन। छनौटमा परेका जिल्लाहरूमा प्रदेश नं. १ बाट झापा, प्रदेश नं. २ बाट सप्तरी, प्रदेश नं. ३ बाट ललितपुर, प्रदेश नं. ४ बाट म्याग्दी, प्रदेश नं. ५ बाट दाङ, प्रदेश नं. ६ बाट सुर्खेत र प्रदेश नं. ७ बाट कैलाली जिल्ला थिए। यी जिल्ला छनौट गर्नुको उद्देश्य मुद्दाको संख्या, सातवटै प्रदेशबाट समानुपातिक प्रतिनिधित्व र भौगोलिक स्थिति समेत नछुटोस भन्ने नै थियो। सातवटा नमुना जिल्लाहरूमा तथ्याङ्क संकलन गर्न मुद्दाको संख्याको आधारमा प्रश्नावली वितरण गरिएको थियो। उत्तरदाता १८० जना मुद्दाका पक्ष वा पीडितमा झापा जिल्लाबाट १३ प्रतिशत, सप्तरी जिल्लाबाट १३ प्रतिशत, ललितपुर जिल्लाबाट १५ प्रतिशत, म्याग्दी जिल्लाबाट ८ प्रतिशत, दाङ जिल्लाबाट १७ प्रतिशत, सुर्खेत जिल्लाबाट १३ प्रतिशत र कैलाली जिल्लाबाट २१ प्रतिशत रहेका थिए। माथिको तालिका चित्रमा देखाइएको प्रतिशतको आवृत्ति वितरण क्रमशः २३, २४, २७, १५, ३१, २४ र ३६ जना रहेका थिए।

३.२ उत्तरदाताको उमेरको विवरण:

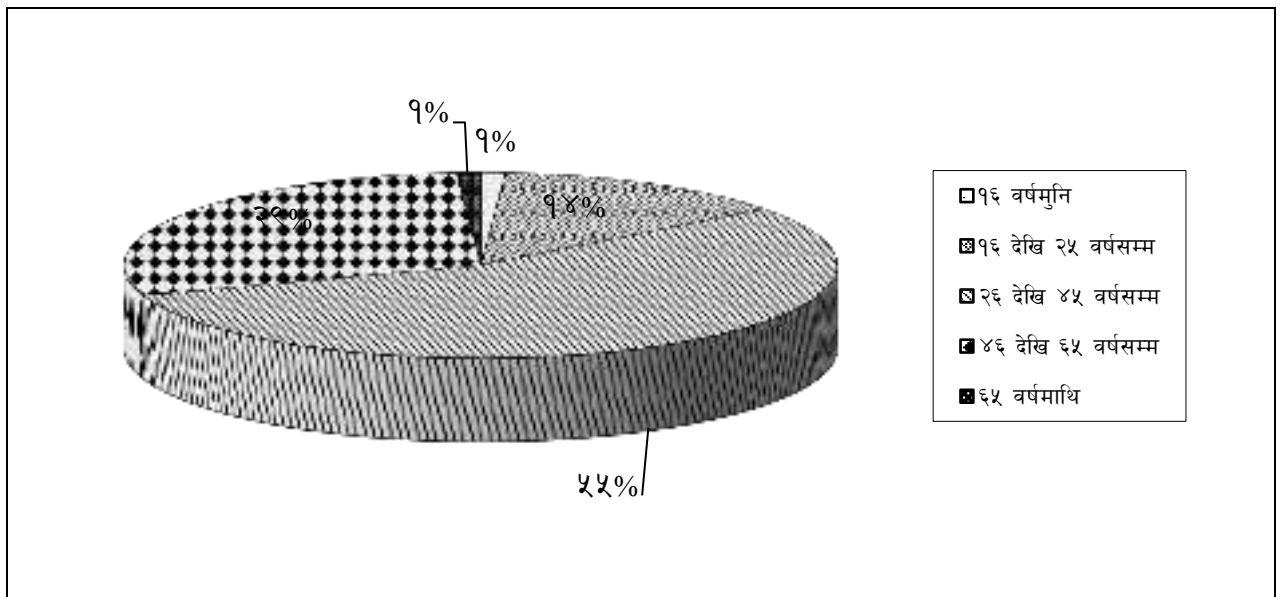

तालिका चित्र नं.२

त्यस्तै तथ्याङ्क संकलन गर्दा उत्तरदाताको उमेरका सम्बन्धमा माथिको तालिका चित्र नं. २ बाट थाहा पाउन सकिन्छ। उत्तरदाताहरू १६ वर्षमुनिका संख्या ९ प्रतिशत, १६ वर्षदेखि २५ वर्षसम्मका ९४ प्रतिशत, २६ वर्षदेखि ४५ वर्षसम्मका ५५ प्रतिशत, ४६ देखि ६५ वर्षसम्मका २९ प्रतिशत र ६५ वर्षमाथिका ९ प्रतिशत रहेका थिए। माथिको तालिकाबाट के प्रष्ट हुन्छ भने उमेरको आधारमा मुद्दा गर्ने मानिसहरूको संख्या २६ वर्षदेखि ४६ वर्ष बीचका मानिसहरू बढी नै रहेको पाइयो। तर १६ वर्षमुनि र ६५ वर्ष माथिका मानिसहरूको संख्या एकदम न्यून रहेको पाइयो।

३.३ लिङ्गको आधारमा वर्गीकरण:

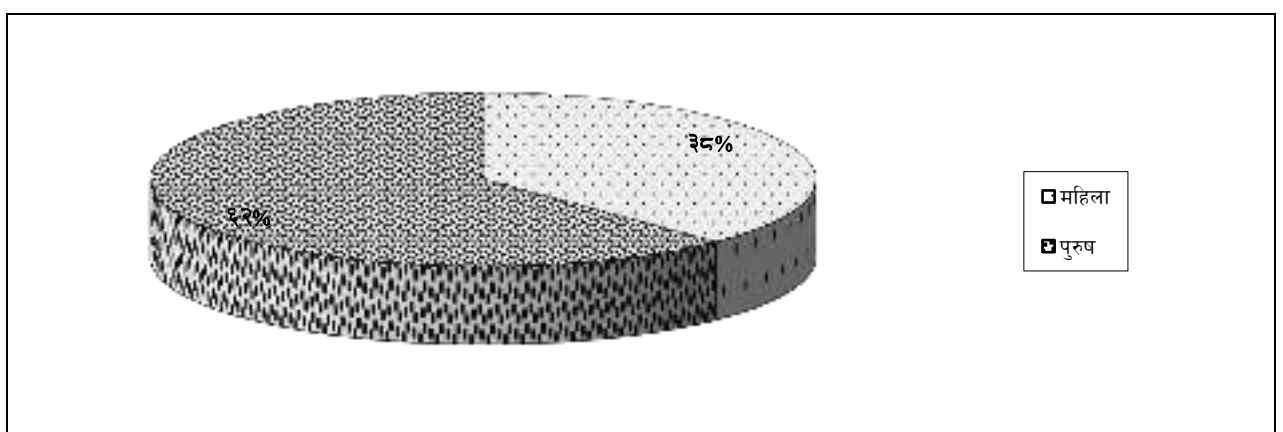

तालिका चित्र नं.३

उत्तरदातालाई लिङ्गको आधारमा समेत वर्गीकरण गरेका छौं। मुद्दा गर्नेहरूमा पुरुषको तुलनामा महिलाको संख्या कम रहेको पाइयो। माथिको तालिका नं. ३ बाट के प्रष्ट हुन्छ भने मुद्दा गर्नेहरूमा महिलाको संख्या ३८ प्रतिशत रहेको पाइयो भने पुरुषको संख्या ६२ प्रतिशत रहेको पाइयो। यसमा कुल उत्तरदाताहरूमा ६८ जना महिला थिए भने ११२ जना पुरुष रहेको थिए।

३.४ वैवाहिक स्थितिको आधारमा वर्गीकरण:

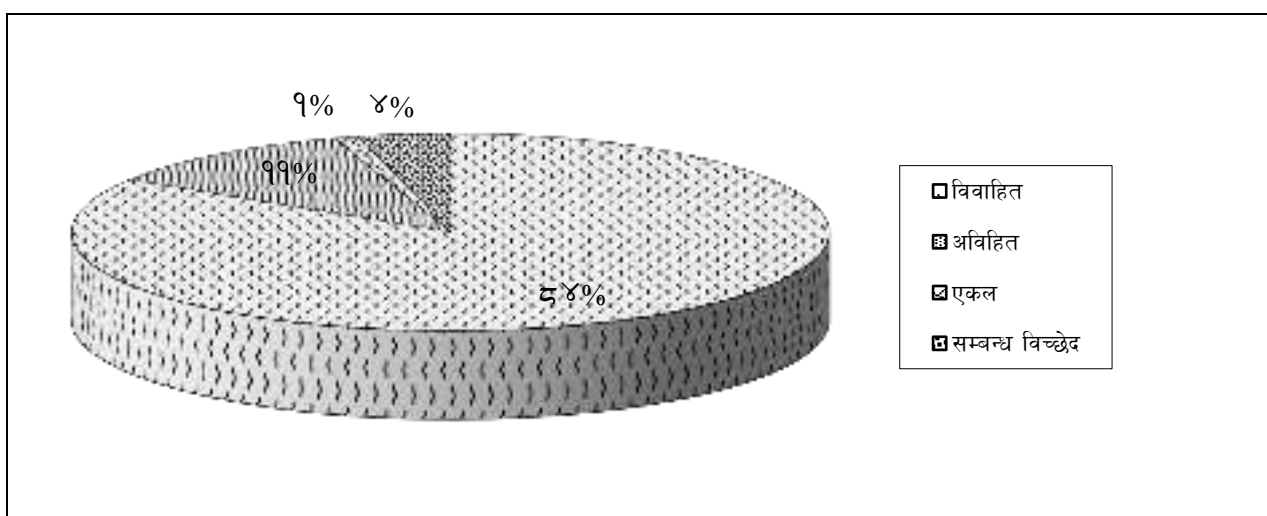

तालिका चित्र नं.४

मुद्दा गर्नेहरूलाई वैवाहिक स्थितिको आधारमा समेत वर्गीकरण गरी अध्ययन गर्ने विषयवस्तु बनाइएको थियो। जसअन्तर्गत विवाहित, अविवाहित, एकल र सम्बन्ध विच्छेदको आधारमा वर्गीकरण गरिएको थियो। माथिको तालिका नं. ४ र अन्य तथ्याङ्कीय चार्टबाट के प्रष्ट हुन्छ भने मुद्दा गर्नेहरूमा विवाहितको संख्या बढी रहेको पाइयो भने एकल महिलाको संख्या कम रहेको पाइयो। अर्थात विवाहितको संख्या ८४ प्रतिशत रहेको छ भने एकल महिलाको ९ प्रतिशत रहेको पाइयो। त्यस्तै अविवाहितको संख्या ११ प्रतिशत रहेछ भने सम्बन्ध विच्छेद भएका महिलाको संख्या ४ प्रतिशत रहेको छ। यसबाट के प्रष्ट हुन्छ भने विवाहितहरूले बढी मुद्दा गर्दछन्।

३.५ पेशाको आधारमा वर्गीकरण:

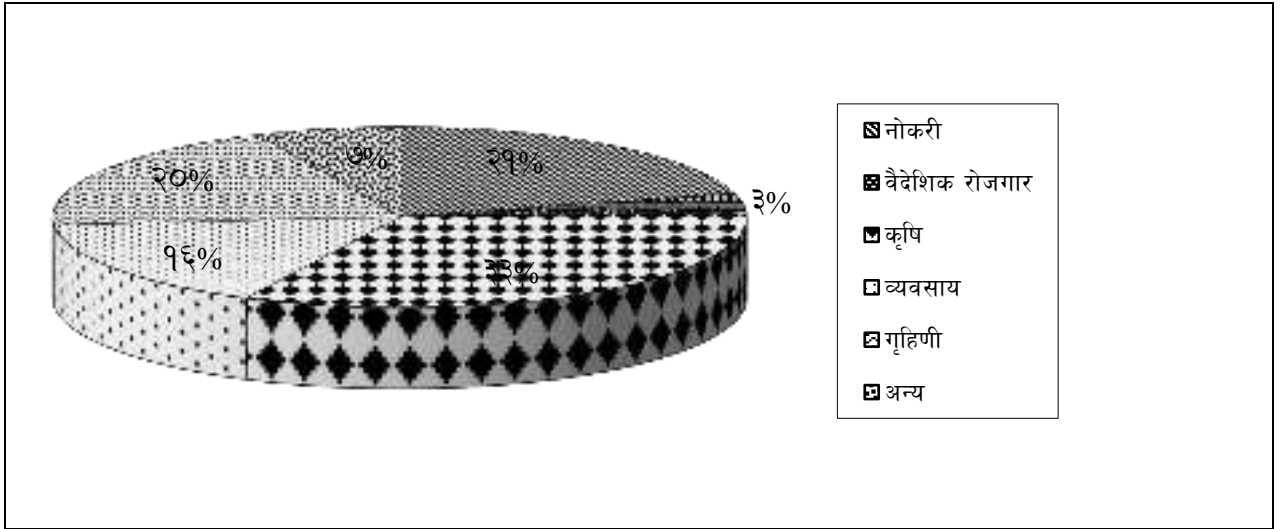

तालिका चित्र नं.५

यस अध्ययन गर्ने क्रममा मुद्दा गर्नेहरूलाई पेशाको आधारमा समेत वर्गीकरण गरिएको थियो। जसअन्तर्गत नोकरी गरेका, वैदेशिक रोजगारमा गएका, कृषि पेशा गरी जीवन चलाएका, व्यापार व्यवसाय गरी बसेका, गृहिणी भई काम गरेका र अन्य भनी वर्गीकरण गरिएको थियो। उत्तरदाताहरू कृषि पेशा अगाल्नेको संख्या सबैभन्दा बढी रहेको पाइयो भने वैदेशिक रोजगारमा गएको संख्या सबभन्दा कम रहेको पाइयो। कृषि पेशामा आधारित व्यक्तिको संख्या ३३ प्रतिशत, वैदेशिक रोजगारमा गएको संख्या ३ प्रतिशत, नोकरीमा रहेका मानिसको संख्या २९ प्रतिशत, व्यवसाय-व्यापार गरेको संख्या ९६ प्रतिशत, गृहिणीको संख्या २० प्रतिशत र अन्यको संख्या ७ प्रतिशत रहेको पाइयो जुन कुरा तालिका नं. ५ मा उल्लेख गरिएको छ।

३.६ धर्मको आधारमा वर्गीकरण:

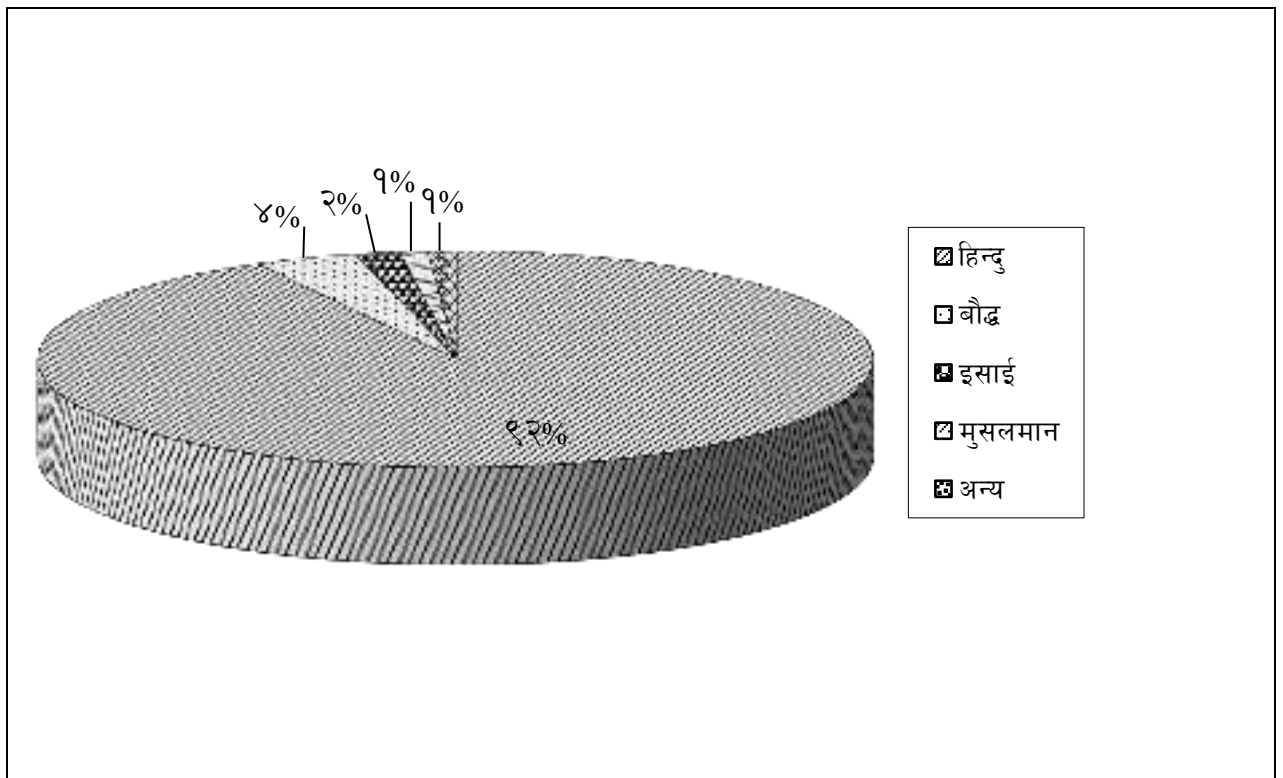

तालिका चित्र नं.६

मुद्दाका पक्ष वा पीडितलाई अध्ययन गर्ने क्रममा यस उत्तरदाताहरूलाई धर्मको आधारमा समेत वर्गीकरण गरिएको छ। धर्मको आधारमा वर्गीकरण गर्दा हिन्दू धर्मका अनुयायीहरूको संख्या सबभन्दा बढी रहेको छ। अर्थात् ९२ प्रतिशत हिन्दू, ४ प्रतिशत बौद्ध, २ इसाई धर्माबलम्बी रहेको पाइयो। सबैभन्दा कम मुसलमान र अन्य धार्मिक समुदायका मानिस रहेछन जसको प्रतिशत १/१ रहेको पाइयो।

३.७ जातजातिको आधारमा वर्गीकरण:

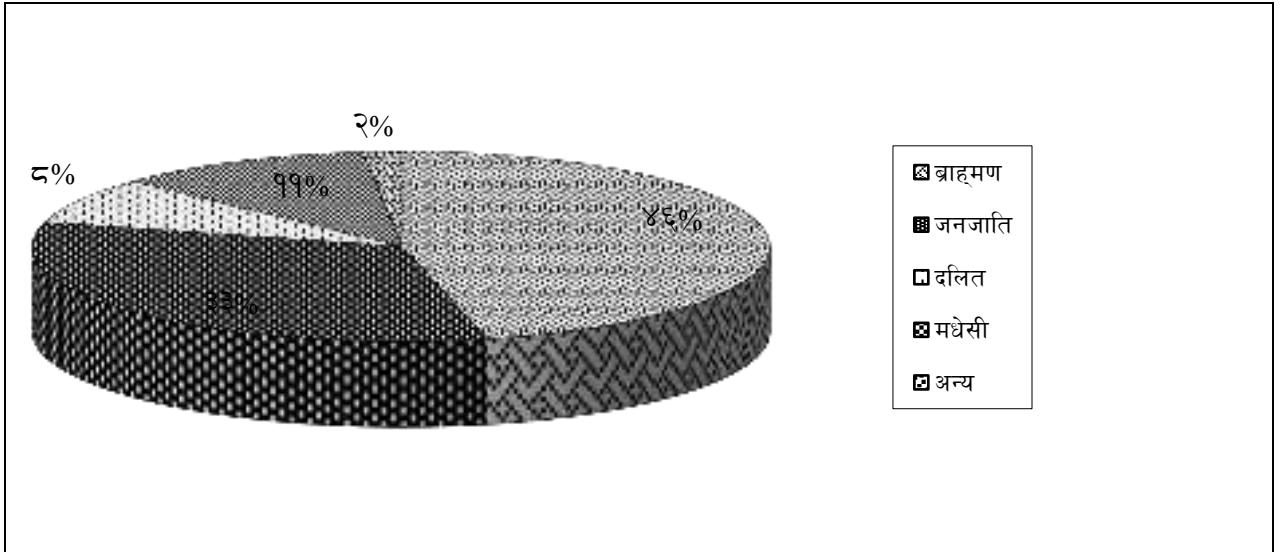

तालिका चित्र नं.७

माथिको तालिका नं. ७ हेर्ने हो भने संकलित तथ्याङ्कको आधारमा के देखिन्छ भने सबभन्दा ठूला संख्यामा मुद्दा गर्ने ब्राह्मण जातका मानिस देखिन्छन अर्थात उनीहरूको संख्या ४६ प्रतिशत रहेको छ। त्यसपछि आदिवासी/जनजातिको संख्या दोस्रो स्थानमा रहेको छ र उनीहरूको प्रतिशत ३३ रहेको छ। तेस्रो स्थानमा मधेसी समूदायका मानिस रहेका छन्। उनीहरूको संख्या ९९ प्रतिशत रहेको छ भने दलितको संख्या ५ प्रतिशत रहेको छ। अन्य जातिको संख्यालाई हटाई दिने हो भने मुद्दा गर्ने मानिसको संख्यामा दलितको संख्या सबैभन्दा कम रहेको छ।

३.८ शैक्षिक योग्यताको आधारमा वर्गीकरण:

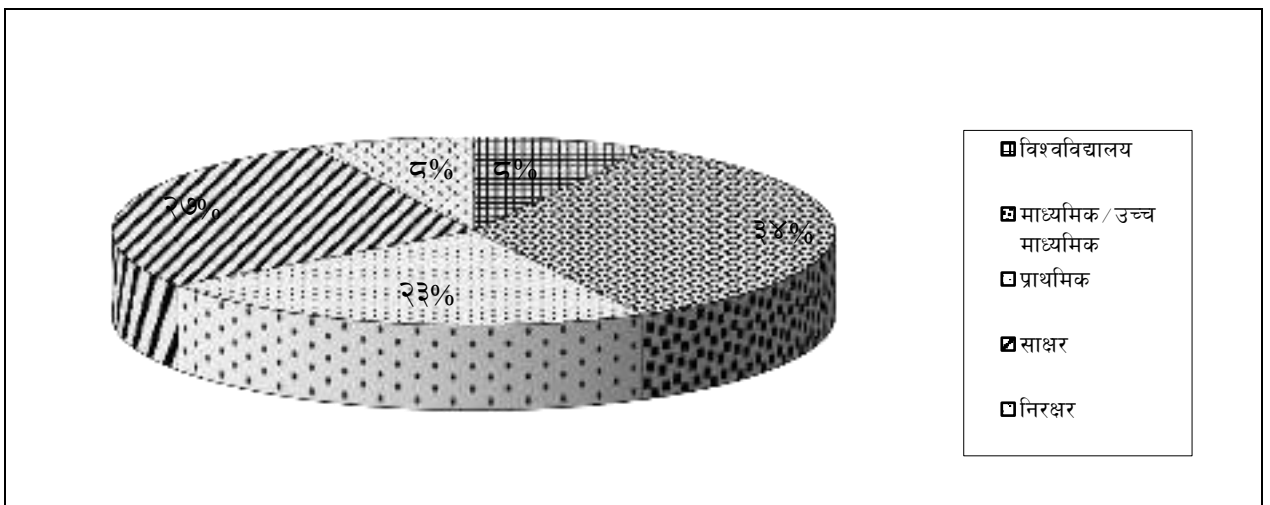

तालिका चित्र नं.८

तालिका नं. ८ लाई हेर्ने हो भने विश्वविद्यालय तहको शिक्षा हासिल गरेका मुद्दाको पक्ष वा पीडितको संख्या ८ प्रतिशत रहेको छ भने निरक्षरको प्रतिशत ७ रहेको छ। त्यस्तै माध्यमिक/उच्च माध्यमिक तहको शिक्षा हासिल गरेको संख्या ३५ प्रतिशत रहेका छन् भने प्राथमिक तहको शिक्षा हासिल गरेको पक्ष वा पीडितको संख्या २३ प्रतिशत रहेको छ। त्यस्तै साक्षरहरूको संख्या २७ प्रतिशत रहेको छ।

३.९ पारिवारिक स्थिति:

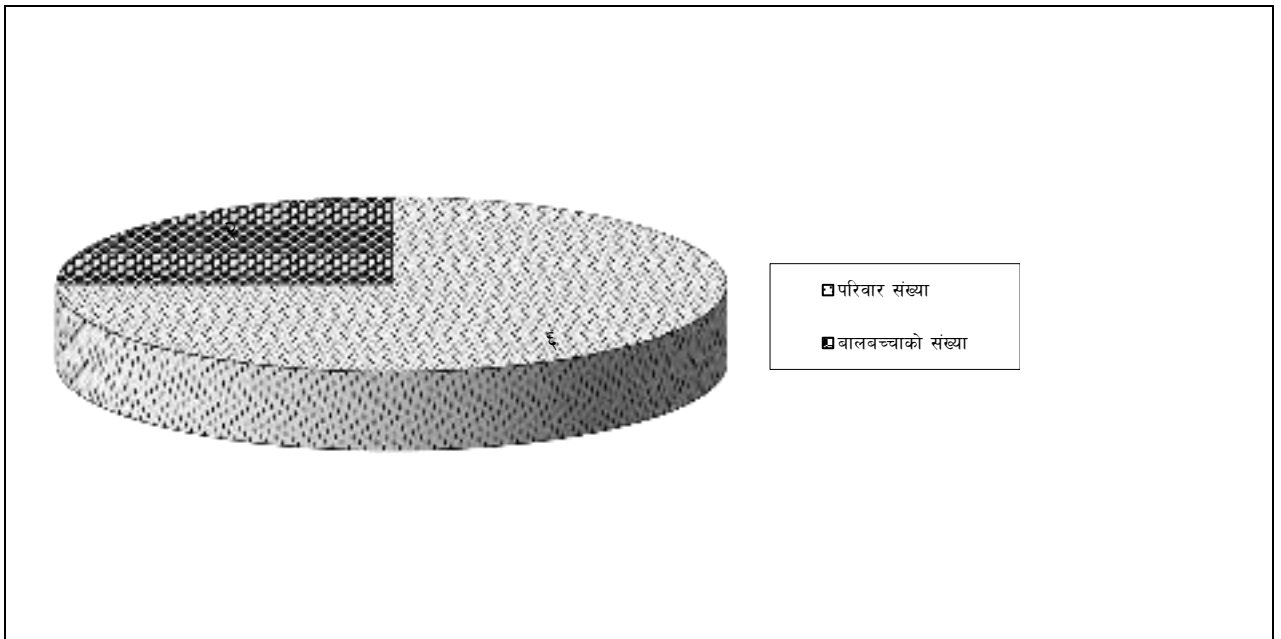

तालिका चित्र नं. ९

परिवारको संख्या र उसमा निर्भर बालबालिकाको संख्याले पनि मुद्दामा प्रभाव पारिरहेको हुन्छ। एउटा मुद्दाका पक्षको औसत पारिवारिक सदस्य संख्यालाई हेर्ने हो भने उसको घरको सदस्य संख्या ६ जना रहेको पाइयो भने बालबच्चाको औषत संख्या २ जना रहेको पाइयो।

३.१० न्यायिक निकायमा हुने खर्चहरूको विवरण:

माथि मुद्दाका पक्ष वा पीडितहरूको आर्थिक अवस्था, उनीहरूको शिक्षा, जातजाति, उमेर, लिङ्ग, पेशा आदि के रहेछ भन्ने विषयमा विश्लेषण गरियो। कस्ता किसिमका मानिसहरू मुद्दा गर्न आउने गरेका रहेछन्, उनीहरूको आर्थिक अवस्था र मुद्दा मामिलामा रहँदा लाग्ने खर्च बीच तालमेल छ वा छैन, खर्चकै कारण अन्याय सहेर बसेका वा मुद्दा न्यायिक निकायसम्म लैजान सकेका छैनन् त्यसको लागि पक्षको बारेमा विस्तृत जानकारी भएको अवस्थामा मात्रै

न्यायमा पहुँच र खर्च बीचको सन्तुलनको बारेमा थाहा पाउन सकिन्छ। यस अध्ययनको उद्देश्य मुद्दाको खर्च पत्ता लगाउनु हो। त्यसै उद्देश्यले यो अनुसन्धान गरिएको हुनाले तलका तालिकाहरूमा मुद्दाका पक्षले के कामका लागि कति खर्च गर्छन् भन्ने ब्याख्या र बिश्लेषण गरिएको छ।

३.१०.१ कानून व्यवसायीलाई दिने फीको सम्बन्धमा

क्र. स.	खर्चको शीर्षक	न्यूनतम खर्च रु.	अधिकतम खर्च रु.	औषत खर्च रु.
१	कानून व्यवसायीसँग परामर्श गर्नको लागि	३००।-	३५,०००।-	६,८९५।-
२	ल फर्ममा मुद्दा दर्ता गर्न	५०।-	४०,०००।-	८,६५९।-
३	फिरादपत्र/प्रतिउत्तरपत्रको मस्यौदा गर्न	१००।-	६०,०००।-	८६२७।-
४	अदालतमा मुद्दा दर्ता गर्न	५०।-	३२९२२।-	३,१८९।-
५	मिसिल झिकाउने/आदेश गराउन	२००।-	९,०००।-	१,५१९।-
६	बहस गर्न	१,०००।-	७५,०००।-	१०,१५१।-
७	पेशी लिन	२००।-	१५,०००।-	३,७४०।-
८	फाँटवालाको लागि	२००।-	७,०००।-	१,८२९।-
९	मिसिलको फोटोकपी लिन	१०।-	१५,०००।-	१,१२०।-
१०	कैफियत प्रतिवेदन पठाउन	५००।-	१२,०००।-	४,३३३।-
११	म्याद तामेलीको लागि	२००।-	३,०००।-	१,४००।-
१२	पेशी स्थगनको लागि	२०।-	३००।-	११४।-
१३	रोक्का राख्न	१०।-	११,०००।-	१,८५६।-
१४	रोक्का फुकुवा गर्न	१००।-	२,०००।-	१,०२५।-
१५	जेथा जमानी राख्न	१,०००।-	१५,०००।-	७,२५०।-
१६	वारेश राख्न	१००।-	१३,०००।-	३,७९७।-
१७	अन्य	५००।-	२,००,०००।-	५२,३००।-
जम्मा		४,७४०।-	५,४५,२२२।-	१,१७,८०४।-

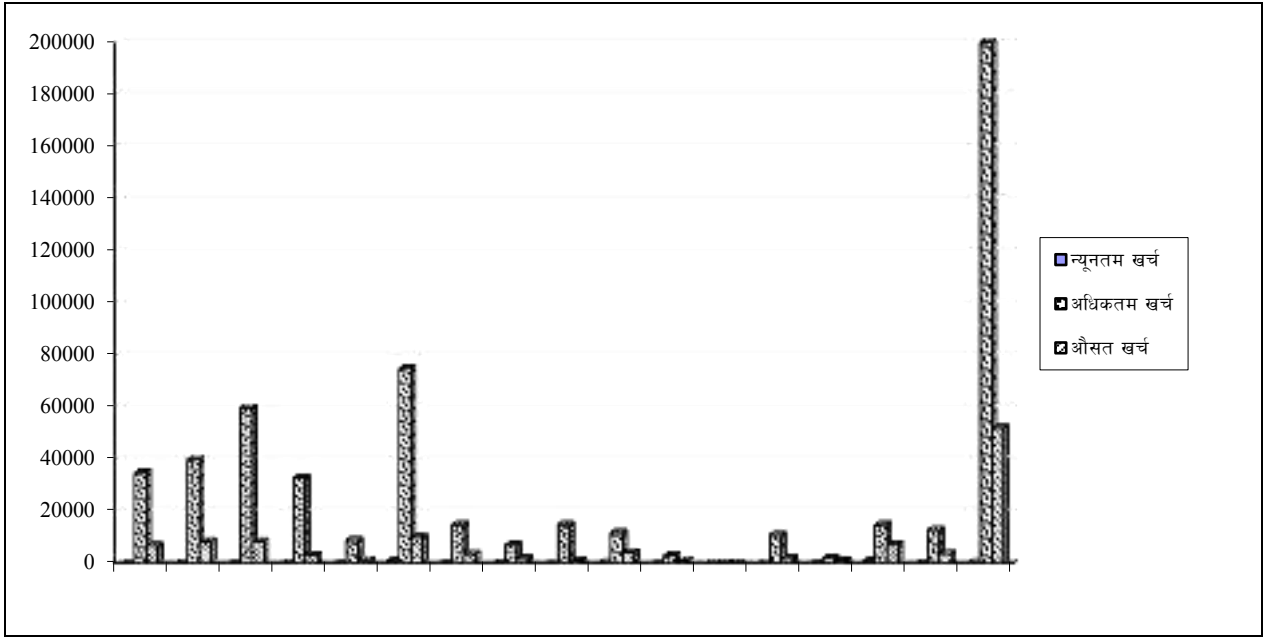

तालिका चित्र नं. १०

कानून व्यवसायीले एउटा मुद्दामा कुन कुन कामको लागि कति फी लिन्छन भन्ने कुरा माथिको तालिका नं. १० बाट देखिन्छ। कानून व्यवसायीको फीको बारेमा सोधिएको प्रश्नलाई विभिन्न शीर्षकहरूमा विभाजन गरिएको थियो जुन माथिको तालिकाबाट थाहा पाउन सकिन्छ। जसअन्तर्गत एउटा मुद्दाका पक्षले एउटा कानून व्यवसायीलाई विभिन्न सेवाहरूको नाममा न्यूनतम रु४,७४०।- रूपैयाँ फी तिरेको रहेछ भने अधिकतम रु५,४५,२२२।- रूपैयाँ फी तिरेको रहेछ। त्यस्तै औसत खर्च रु१,१७,८०४।- फी तिरेको देखिन्छ। कानून व्यवसायीले परामर्शवापत न्यूनतम रु३००।- लिने गरेको पाइयो भने अधिकतम रु३५,०००।- सम्म लिने गरेको जवाफ उत्तरदाताहरूबाट पाइयो।

वकिलको अफिसमा मुद्दा दर्ता गर्न न्यूनतम रु५०।- लाग्दो रहेछ भने अधिकतम रु४०,०००।- लाग्ने रहेछ। फिरादपत्र/प्रतिउत्तरपत्रको मस्यौदा गर्न न्यूनतम रु१००।- लिएका रहेछन भने अधिकतम रु६०,०००।- लिने गरेको पाइयो। अदालतमा मुद्दा दर्ता गर्न न्यूनतम रु५०।- लिने गरेको जवाफ पाइयो भने अधिकतम रु३२,९२२।- खर्च हुने गरेको पाइयो। कानून व्यवसायीले मिसिल झिकाउन/आदेश गराउनको लागि न्यूनतम रु२००।- र अधिकतम रु९,०००।- लिने गरेको जवाफ पाइयो। त्यस्तै वहसको लागि

न्यूनतम रु१,०००।- खर्च हुने गरेको पाइयो भने अधिकतम रु७५,०००।- सम्म लिने गरेको जवाफ दिएको पाइयो।

पेशी लिनको लागि न्यूनतम रु२००।- र अधिकतम रु१५,०००।- लिएको भन्ने जवाफ उत्तरदाताबाट आएको छ। त्यस्तै फाँटवालालाई दिनको लागि न्यूनतम रु२००।- र अधिकतम रु७,०००।- सम्म दिने गरेको जवाफ पाइयो। मिसिल फोटोकपी गर्न न्यूनतम रु१०।- र अधिकतम रु१५,०००।- लिएको पाइयो। कैफियत प्रतिवदेन झिकाउन न्यूनतम रु५००।- र अधिकतम रु१२,०००।- खर्च हुने जवाफ उत्तरदाताबाट आयो।

म्याद तामेलीको लागि न्यूनतम रु२००।- र अधिकतम रु३,०००।- खर्च लाग्ने रहेछ। पेशी स्थगित गर्नको लागि न्यूनतम रु२०।- र अधिकतम रु३००।- खर्च रु११४।- भएको पाइयो।

कानून व्यवसायीले रोक्काको नाममा न्यूनतम रु१०।- र अधिकतम रु११,०००।- लिएको पाइयो। जग्गाको रोक्का फुकुवा गर्नलाई न्यूनतम रु१००।- र अधिकतम रु२,०००।- लिएको पाइयो।

जेथा जमानीको नाममा न्यूनतम रु१,०००।- र अधिकतम रु१५,०००।- लिएको पाइयो। त्यस्तै वारेश राख्नको लागि न्यूनतम रु१००।- र अधिकतम रु१३,०००।- लिएको पाइयो। उत्तरदाताहरूले माथि उल्लेखित शीर्षकहरू बाहेक अन्य शीर्षकहरूमा पनि खर्च हुने गरेको बताए। जुन अंक उल्लेखनीय नै रहेको छ। यसमा न्यूनतम रु५००।- र अधिकतम रु२,००,०००।- सम्म रहेछ। यी खर्च हुनुको पछाडि केही कारण देखिँदैन तर विभिन्न कामको नाममा लिएको देखिन्छ। यस्ता शीर्षक विहिन खर्चहरूले पनि पक्षहरूलाई न्याय पाउनमा अवरोध सृजना गरिरहेको छ। कानून व्यवसायीले विभिन्न शीर्षकमा एकमुष्ट रकम लिने गरेको पनि देखिन आयो जसले न्याय पाउनमा बाधा अवरोध खडा मात्रै गर्दैन कि ऊ यस्ता खर्चहरूबाट मुद्दाका पक्ष सधैँ ठूलो मारमा पर्ने गरेको पाइयो।

३.११ कोर्ट फीको सम्बन्धमा:

३.११.१ अदालतको दस्तुरको सम्बन्धमा ब्यक्त विचार:

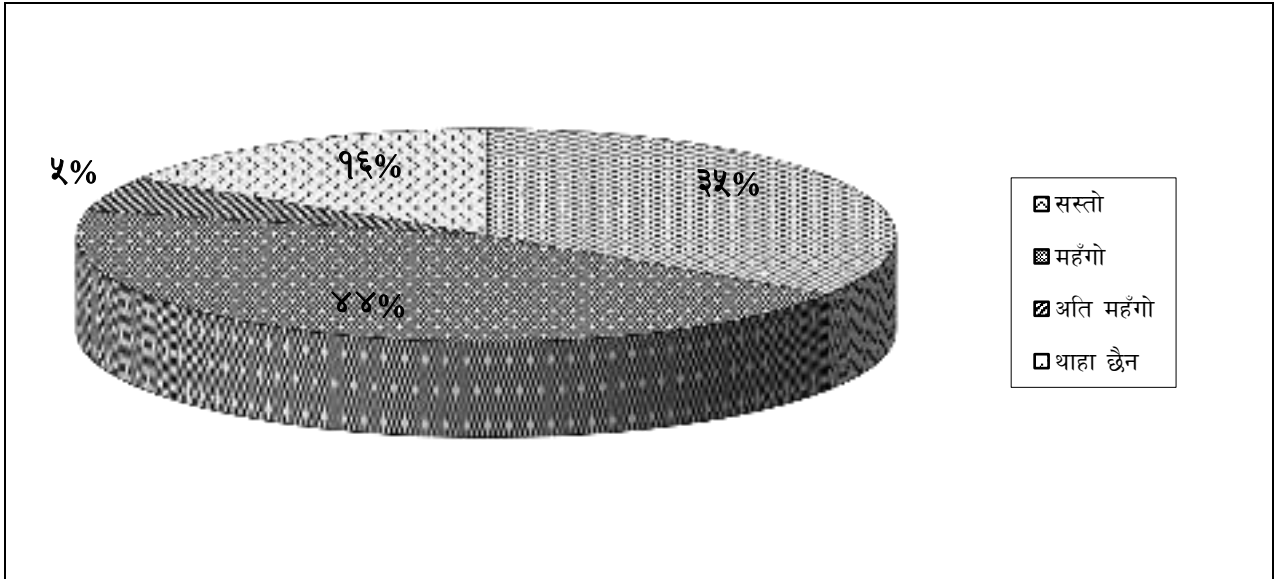

तालिका चित्र नं.११

अदालतको कोर्ट फीलाई कसैले न्यायको मूल्यको रूपमा लिन्छ भने कसैले यसको औचित्यमाथि प्रश्न उठाएको पाइन्छ। यस्ता सैद्धान्तिक कुराले छलफल गर्नको लागि ठाउँ त दिन्छ नै तर यसको बारेमा मुद्दाका पक्षको भनाई के रहेको छ भनी उत्तरदाताहरूको जवाफ रहेको थियो। कोर्ट फी वा अदालती दस्तुर सस्तो छ भन्नेको संख्या ३४ प्रतिशत रहेको पाइयो। त्यस्तै कोर्ट फी माथि प्रश्न उठाउँदै यो महँगो छ भन्ने संख्या ४५ प्रतिशत रहेको पाइयो। अति महँगो भन्नेहरूको संख्या ५ प्रतिशत रहेको पाइयो। त्यस्तै कोर्ट फीको उपयुक्तता वा अनपुयुक्तताको बारेमा थाहा छैन भन्नेको संख्या १६ प्रतिशत पाइयो। यसबाट के प्रष्ट छ भने नेपालमा कोर्ट फी/अदालती दस्तुर पनि न्याय पाउनको लागि बाधा वा अवरोध नै रहेको र पक्षको लागि यो थप आर्थिक भारको रूपमा रहेको बुझिन आयो।

३.११.२ अदालतमा लाग्ने दस्तुरको उपयुक्तता:

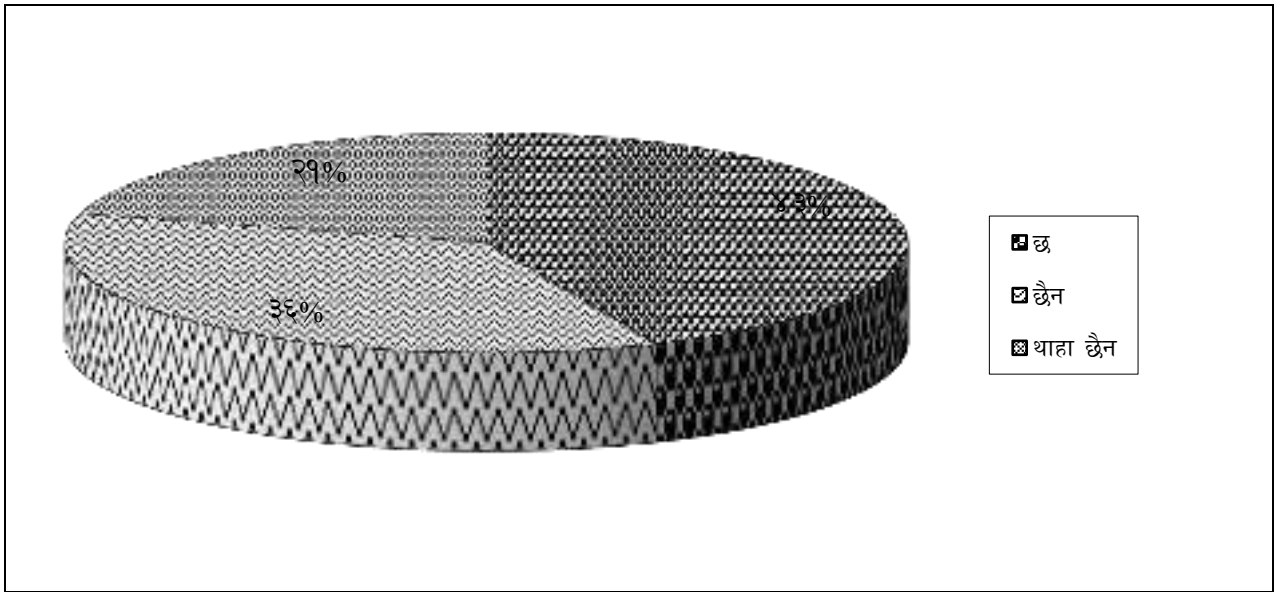

तालिका चित्र नं.१२

अदालतको दस्तुर आफैमा ठिक हो वा होइन भन्ने कुराहरूको बारेमा पनि फरक फरक विचार रहेको पाइन्छ। यस सम्बन्धमा पनि उत्तरदाताहरूलाई प्रश्न सोधिएको थियो। यस प्रश्नको जवाफमा उपयुक्त छ भन्नेको संख्या ४३ प्रतिशत रहेको छ भने उपयुक्त छैन भन्नेहरूको संख्या ३६ प्रतिशत रहेको छ। त्यस्तै थाहा छैन भन्नेहरूको संख्या २१ प्रतिशत रहेको पाइन्छ।

३.११.३ मिलापत्र गर्दा लाग्ने बक्सौनीको उपयुक्तता:

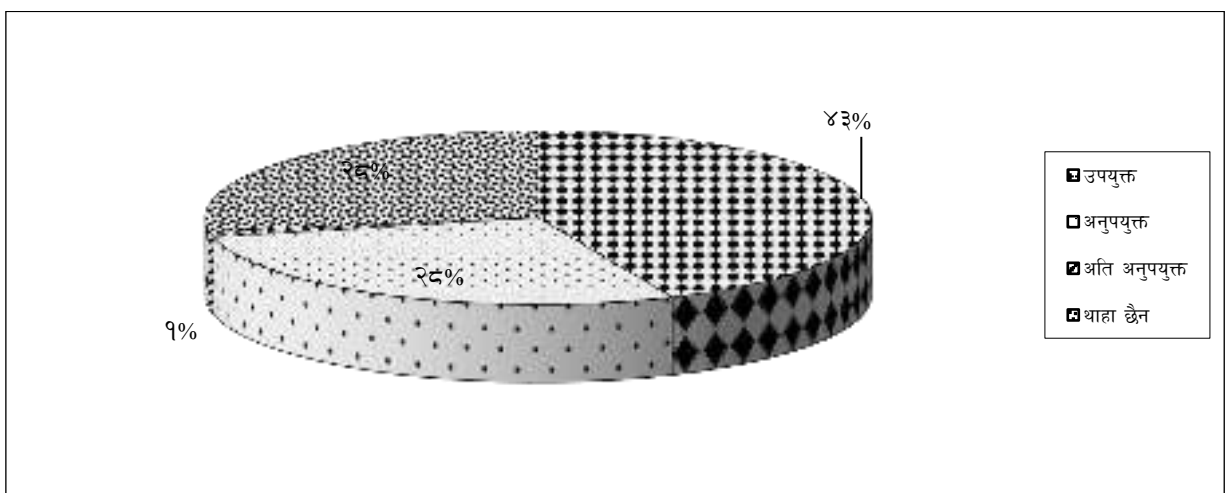

तालिका चित्र नं.१३

मिलापत्र गर्दा लागने बक्सौनीका सम्बन्धमा प्रश्न सोधदा उपयुक्त छ भन्नेहरूको संख्या ४३ प्रतिशत रहेको पाइयो भने अनुपयुक्त छ भन्नेहरूको संख्या २८ प्रतिशत रहेको पाइयो। त्यस्तै अति अनुपयुक्त भन्नेहरूको संख्या १ प्रतिशत रहेको पाइयो भन्ने थाहा छैन भन्नेहरूको संख्या २८ प्रतिशत रहेको पाइयो। यसबाट उपयुक्त छ भन्नेको संख्या नै बढी रहेको पाइयो।

३.११.४ चलन चलाउँदा लागने दस्तूरका सम्बन्धमा:

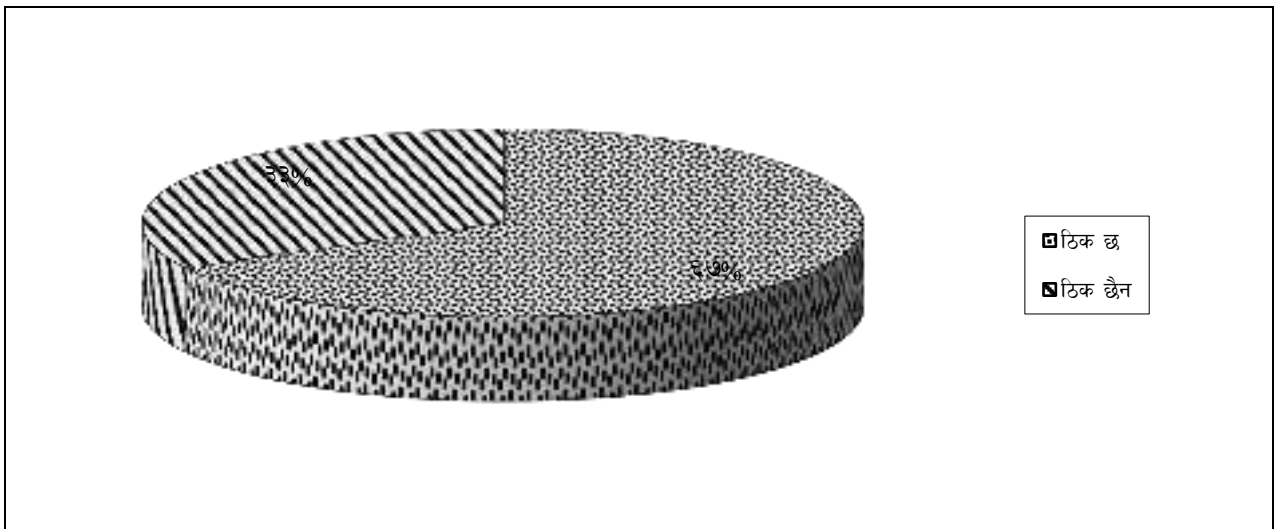

तालिका चित्र नं.१४

नेपाली कानूनीहरूमा रहेको अर्को कानूनी व्यवस्था भनेको चलन चलाउँदा लागने दस्तुर हो। त्यस सम्बन्धमा प्रश्न सोधदा ठिक छ भन्नेहरूको संख्या ६७ प्रतिशत र ठिक छैन भन्नेहरूको संख्या ३३ प्रतिशत रहेको पाइयो।

३.११.५ नक्कल गर्दा लागने दस्तुरको सन्दर्भमा:

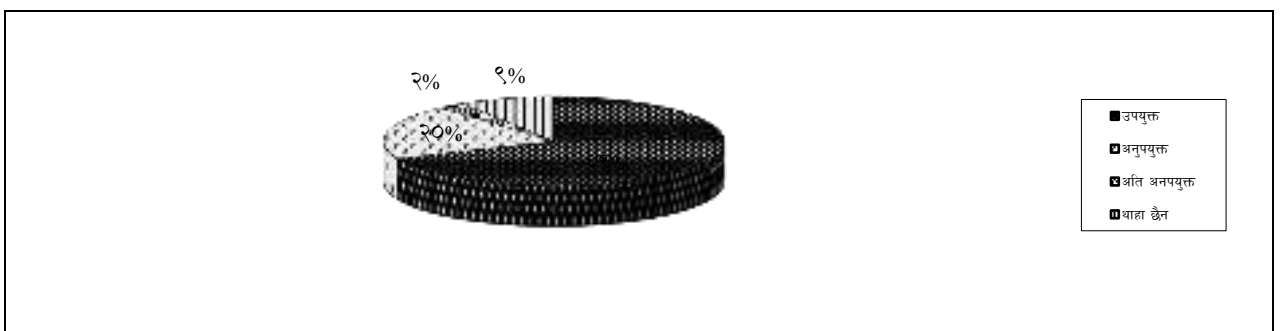

तालिका चित्र नं.१५

अदालतमा रहेका लिखतहरूको नक्कलका नाममा चाहे त्यो अदालतका कर्मचारी होस् वा कानून व्यवसायी होस्, मुद्दाका पक्षहरूसँग पटक पटक रकम लिएको देखिन्छ। यसको मुख्य कारण हो- कानूनमा नक्कल लिँदा केही न्यूनतम शुल्क बुझाउनु पर्ने व्यवस्था। यस कारण पक्षले पटक पटक रकम बुझाउनु पर्छ। यसबाट पनि पक्षमाथि व्ययभार बढेको पाइयो। यस सन्दर्भमा उक्त कानूनको बारेमा पक्षलाई सोधदा ६८ प्रतिशतले उपयुक्त छ भनी जवाफ दिएको र २० प्रतिशतले अनुपयुक्त छ भनी जवाफ दिएको पाइयो। त्यस्तै अति अनुपयुक्त छ भन्नेको संख्या ३ प्रतिशत र थाहा छैन भन्नेको संख्या ९ प्रतिशत रहेको पाइयो।

३.११.६ कोर्ट फीको कारण मुद्दा दर्ता भए/नभएको:

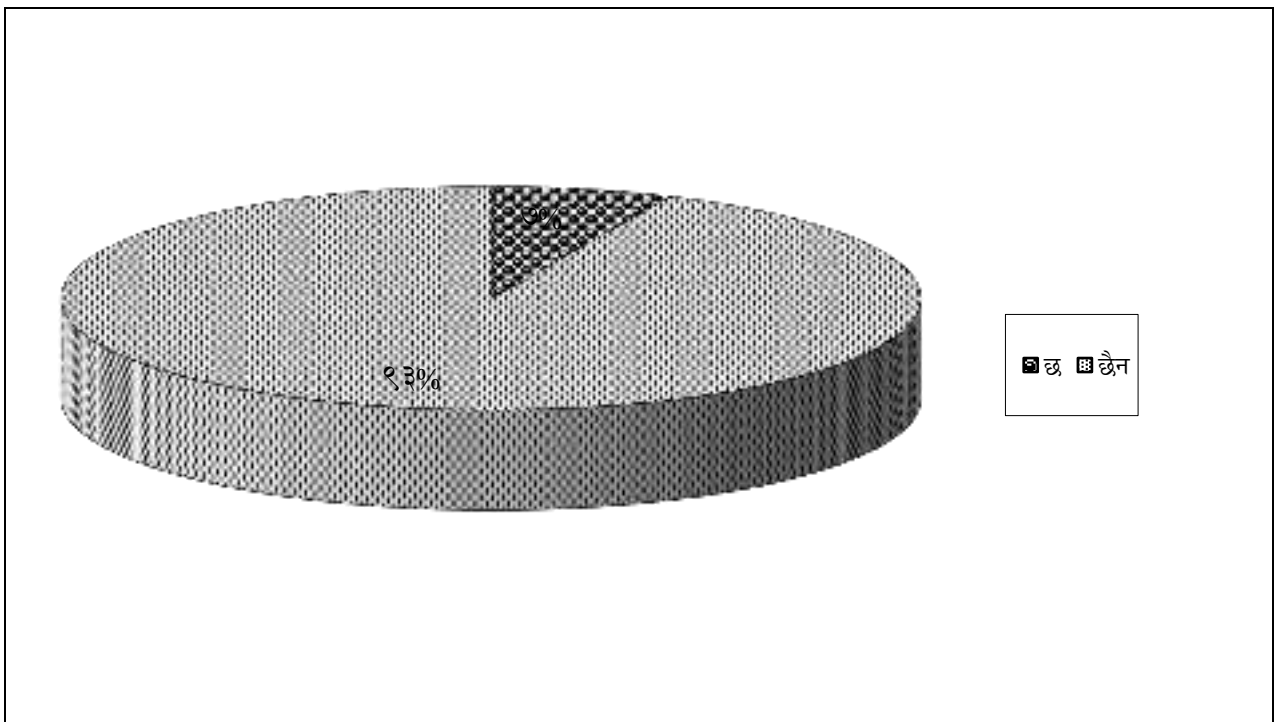

तालिका चित्र नं.१७

कोर्ट फी वा अदालती दस्तुर तिर्न नसकेर मुद्दा दर्ता भएन भन्नेको ९३ प्रतिशत रहेको पाइयो भने मुद्दा दर्ता भएको भन्नेको संख्या ७ प्रतिशत छ।

३.११.७ स्थानीय निकायको सिफारिसबाट मुद्दा दर्ता हुने बारेमा थाहा भए/नभएको:

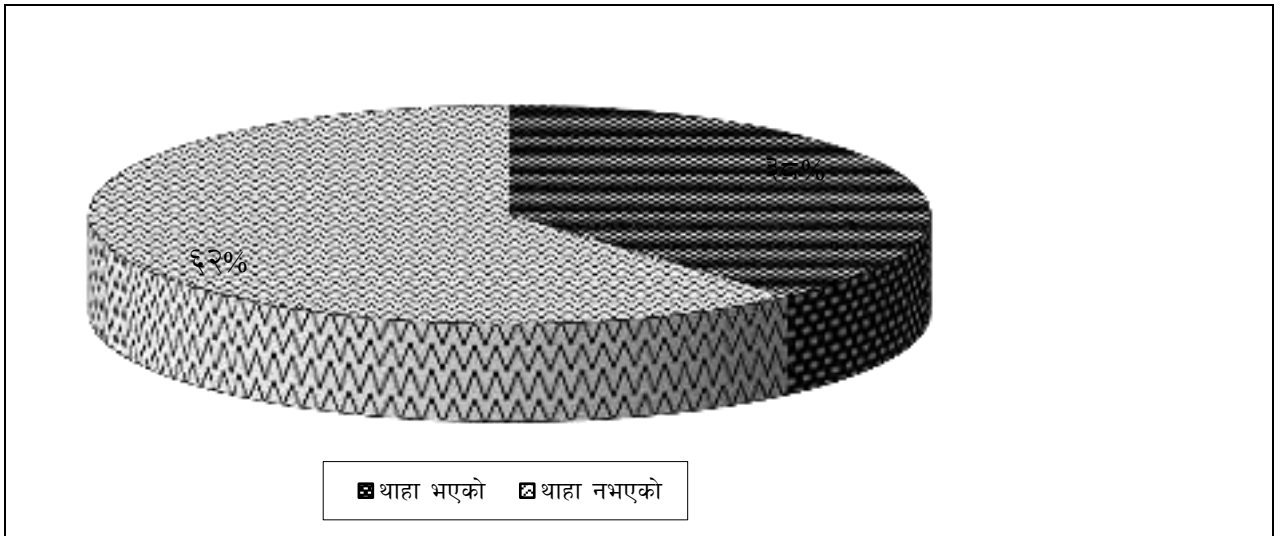

तालिका चित्र नं. १७

स्थानीय निकायबाट सिफारिस लिएर आएको अवस्थामा तत्काल कोर्ट फी नलाग्ने भन्ने सम्बन्धमा कति मुद्दाका पक्षलाई थाहा छ भन्ने सम्बन्धमा प्रश्न सोधदा थाहा छ भन्ने संख्या ३९ प्रतिशत र थाहा छैन भन्नेको संख्या ६१ प्रतिशत रहेको पाइयो।

३.११.८ थाहा पाउने मध्येबाट स्थानीय निकायको सिफारिसबाट मुद्दा दर्ता गराएको:

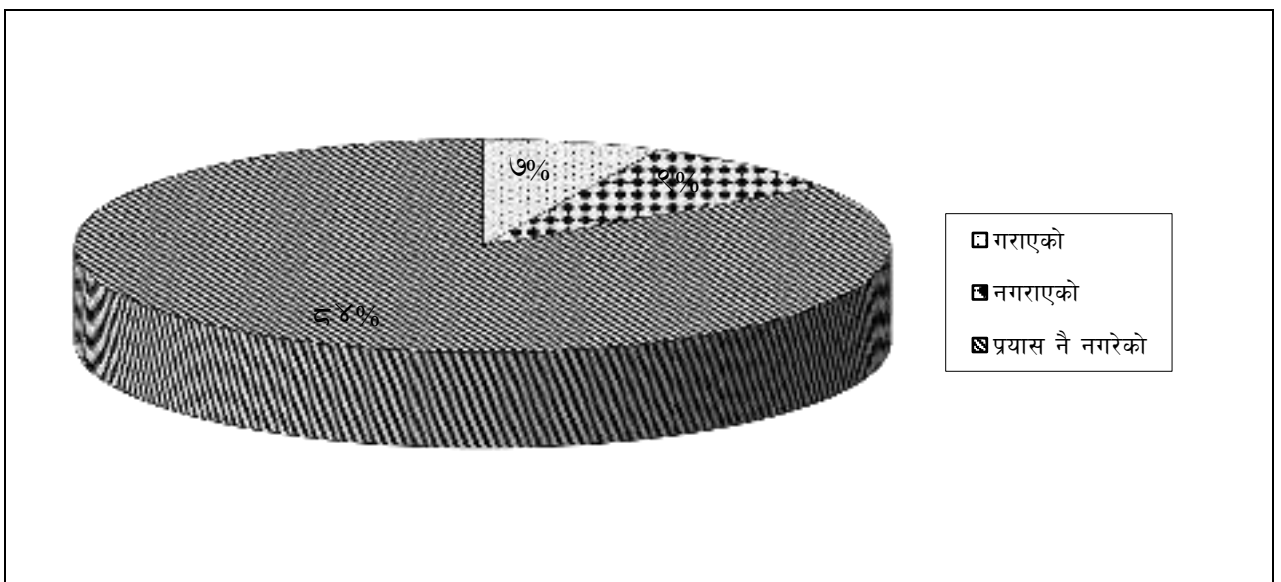

तालिका चित्र नं. १८

उक्त सिफारिस सम्बन्धी कानूनको बारेमा थाहा पाउने मध्येबाट कति प्रतिशतले स्थानीय निकायको सिफारिसबाट मुद्दा दर्ता गरेका रहेछन् भन्ने सम्बन्धमा प्रश्न सोधदा सिफारिसबाट

मुद्दा दर्ता भएको संख्या ७ प्रतिशत, दर्ता नभएको भन्ने ८ प्रतिशत र थाहा भएर पनि प्रयास नगरेको भन्ने संख्या ८५ प्रतिशत रहेको पाइयो।

३.१२ अदालतमा लाग्ने कानूनी खर्च बाहेक अन्य खर्चको विवरणः

माथिका शीर्षकहरूमा व्याख्या र विश्लेषण गरिएका खर्च प्रचलित कानून अन्तर्गत हुने खर्च हुन। जसअन्तर्गत मुद्दाका पक्ष वा पीडितले कानून अनुसार अदालतमा लाग्ने दस्तुर वा फी तिर्नुपर्ने हुन्छ। कानून अन्तर्गत भएका खर्चहरू पक्षको लागि बाध्यकारी मानिन्छ चाहे त्यसको प्रभाव पक्षमाथि सकारात्मक होस वा नकारात्मक होस। यस खर्चलाई मुद्दाका पक्षले नकार्न सक्दैन। उल्लिखित खर्चहरूलाई कानूनी खर्चको रूपमा स्वीकार गरी पक्षहरू न्यायिक निकाय समक्ष आउने गर्दछन्। हाम्रा न्यायिक निकायमा ती खर्चहरू मात्रै हुँदैन वा ती देखिने खर्चहरू भन्दा केही यस्ता नदेखिने खर्चहरू छन् जसको मात्रा देखिने भन्दा कयौं गुणा बढी हुन्छ। त्यस्ता खर्चहरू पनि पक्षले न्याय पाइन्छ भन्ने हेतुले नै गरिरहेको हुन्छ। तर ती खर्चहरू कानून भन्दा बाहिरका खर्च हुन। यस्ता खर्चहरू एउटा पक्षले अर्को पक्षको विरुद्धमा गर्दछन्। त्यसमध्ये एउटा पक्ष अन्यायमा परेकै हुन्छ भने अर्को अन्यायी हुन्छ। अन्यायीले त अरूलाई अन्याय गर्ने भन्ने हिसाबले खर्च गर्छन्। उसको लागि त केही फरक परेन तर जो अन्यायमा पहिले नै परिरहेको छ र अदालतमा न्याय माग्न आउँदा झन नदेखिने खर्चहरू गर्नुपर्ने भने उसको अवस्था के होला? यसबाट न्यायको अवस्था कहाँ पुग्ने हो? यसले न्यायमा पहुँचको अवस्थालाई कहाँ पुर्याउछ? अदालतमा लाग्ने नियमबमोजिमको खर्च बाहेक के के मा गर्नु पर्ने रहेछ भनी मुद्दाका पक्ष रहेका उत्तरदातालाई सोधिएकोमा जवाफ यस प्रकार हरेको पाइयो।

क्र.सं.	खर्चका शीर्षकहरू	न्यूनतम खर्च रु.	अधिकतम खर्च रु.	औषत खर्च रु.
१	म्याद तामेलीको लागि	२००१-	४,०००१-	८६६१-
२	मुद्दा दर्ता गर्न	५०१-	२९,०००१-	२,२६८१-
३	तारेख लिन	५०१-	१,०००१-	३९२१-

४	पेशी लिनका लागि	१००१-	१,०००१-	४००१-
५	आदेश कार्यान्वयनको लागि	२००१-	५००१-	४००१-
६	मिसिलको फोटोकपी गर्नका लागि	१६१-	५,०००१-	६३९१-
७	बयान गराउन	२००१-	५,०००१-	१,४४०१-
८	साक्षीको बकपत्र गराउन	१०१-	७,०००१-	१,२८५१-
९	फैसला तयार गर्न	५००१-	५,०००१-	२,७५०१-
जम्मा		१,३२६१-	५७,५००१-	१०,४४३१-

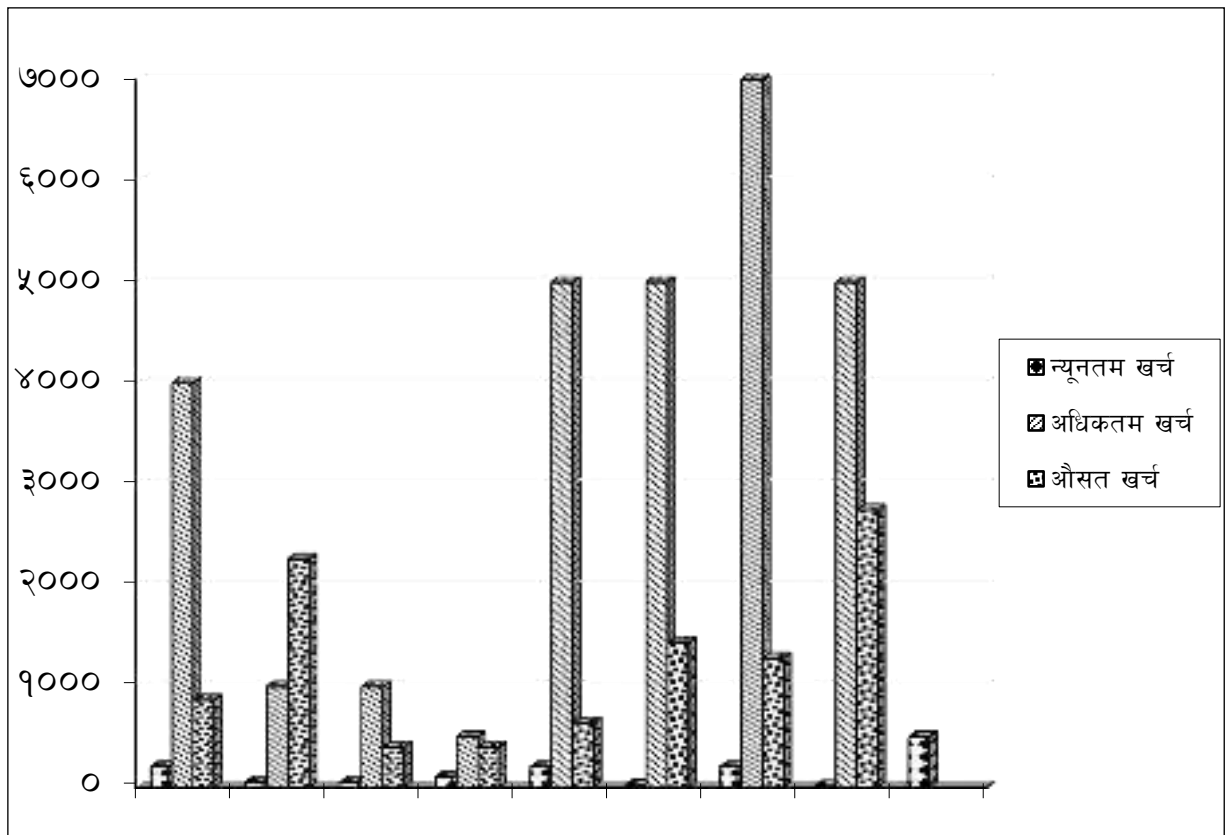

तालिका चित्र नं.१९

अदालतमा लाग्ने कानूनी खर्च बाहेक अन्य खर्चका सम्बन्धमा कुरा गर्ने हो भने ती खर्चहरू कानूनी खर्च होइन। जुन कामका लागि पक्षले खर्च गर्छन् त्यो कानूनी रूपले बाध्यकारी पनि छैन। तर अदालत भित्रका कर्मचारी प्रशासनको कमजोरीको कारण पक्षको अवस्था हेरी गैरकानूनी रूपले पक्षसँग पैसा लिन्छन् र नाजायज फाइदा उठाउँछन्। माथिको तालिका नं. १९ अनुसार एउटा पक्षले उल्लेखित तत् काममा कतिसम्म खर्च गर्ने गर्दछन् भन्ने सम्बन्धमा मात्रै यहाँ उल्लेख गरिएको छ। पक्षले वा पीडितले म्याद तामेलीको लागि न्यूनतम रु२००।- र अधिकतम खर्च ४,०००।- रूपैयाँ खर्च गरेको पाइयो। त्यस्तै मुद्दा दर्ता गर्नको लागि न्यूनतम रु५०।- र अधिकतम रु२९,०००।- खर्च गरेको पाइयो। तारेख लिनको लागि न्यूनतम रु५०।- र अधिकतम रु१,०००।- खर्च गरेको पाइयो।

पेशी लिनको लागि न्यूनतम रु१००।- र अधिकतम रु१,०००।- खर्च गरेको पाइयो। आदेश कार्यान्वयनका लागि न्यूनतम रु२००।- र अधिकतम रु५००।- तथा औसत रु४००।- खर्च गरेको पाइयो। त्यस्तै मिसिल फोटोकपी गर्नका लागि न्यूनतम रु१६।- र अधिकतम रु५,०००।- खर्च गरेको पाइयो। बयान गराउनका लागि न्यूनतम रु२००।- र अधिकतम रु५,०००।- खर्च रु१,४४०।- गरेको पाइयो। त्यस्तै साक्षीको बकपत्र गराउन न्यूनतम रु१०।- र अधिकतम रु७,०००।- सम्म खर्च गरेको जवाफ पाइयो। त्यस्तै फैसला चाँडै लेख्न/तयार गर्न न्यूनतम रु५००।- लिएको देखियो भने अधिकतम रु ५,०००।- सम्म लिएको पाइयो।

माथि उल्लेखित गैरकानूनी खर्चहरूलाई जोडेर हेर्ने हो भने एउटा पक्षले अदालतका कर्मचारीलाई न्यूनतम रकम रु१,३२६।- र अधिकतम रु५७,५००।- सम्म बुझाउनु परेको उत्तरदाताको जवाफ रहेको पाइयो। यसलाई औसत रकममा परिणत गर्दा रु१०,४४३।- हुन आयो।

३.१३ फैसला कार्यान्वयन गर्दा हुने खर्चहरूको विवरणः

क्र.सं.	खर्च शीर्षक	न्यूनतम खर्च रू.	अधिकतम खर्च रू.	औषत खर्च रू.
१	फैसलाको प्रतिलिपि लिनको लागि	७१-	२,०००१-	४३५१-
२	डोर खटाउनको लागि	१,०००१-	६,०००१-	४०००१-
३	अमिनको लागि	२,०००१-	३,५००१-	२९००१-
४	सरजमिन गराउनको लागि	५००१-	१४०००१-	८८७५१-
५	कर्मचारीलाई लिएर जानको लागि	५००१-	१५,०००१-	६६८७१-
जम्मा		४,००७१-	४०,५००१-	२२, ८९८१-

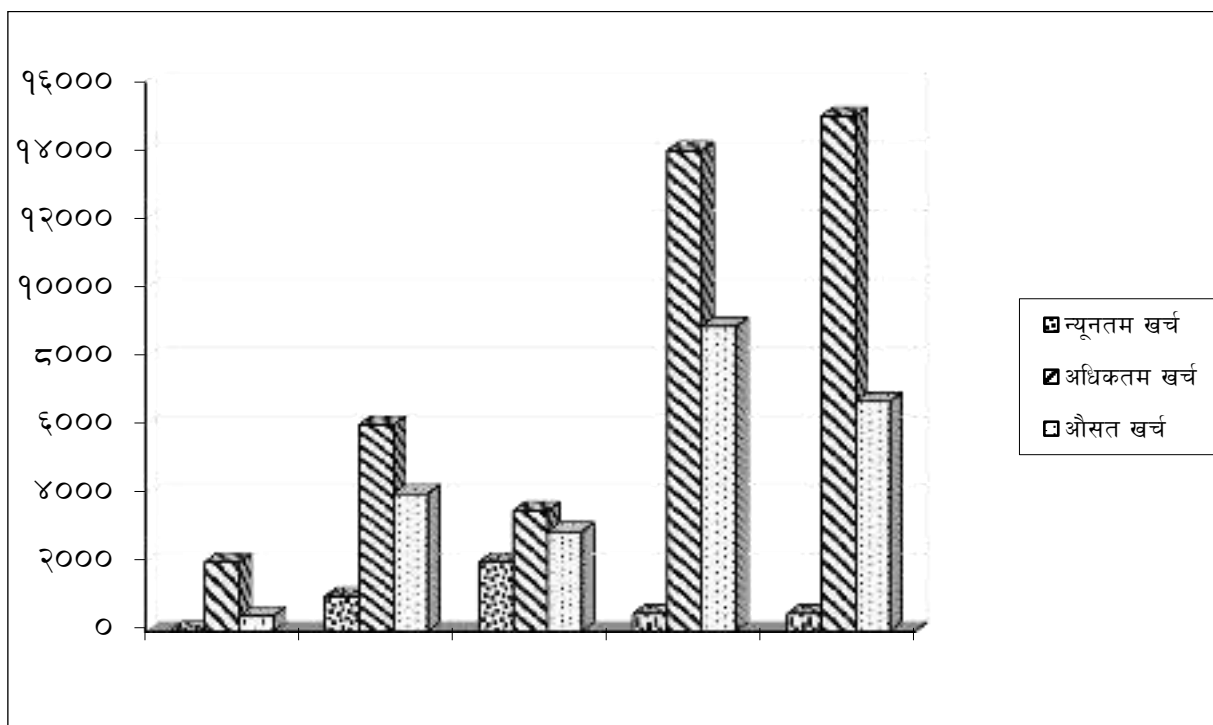

तालिका चित्र नं.२०

मुद्दाको फैसला भए पछि जित्ने पक्ष फैसला कार्यान्वयनको लागि अदालतमा पुनः प्रवेश गर्नु पर्छ। यो फैसला कार्यान्वयनको चरण त कहिलेकाहींले अदालतको फैसला हुनुभन्दा अगाडिको चरणभन्दा लामो, झन्झटिलो र दुःखदायी हुन जान्छ। नेपालको अदालती/न्यायिक इतिहासमा सफला देवीको घटना हामी समक्ष जगजाहेर छ। तालिका नं. २० मा फैसला कार्यान्वयनको तहमा एउटा पक्षले कुन-कुन शीर्षकमा कति-कति रकम खर्च गर्नुपर्छ भन्ने सम्बन्धमा उल्लेख गरिएको छ। यी खर्चहरू पनि गैरकानूनी हुन र यस्ता खर्च वा रकम पक्षले अदालतका कर्मचारीलाई न्याय पाउनको लागि बुझाउनुपर्छ।

फैसलाको प्रतिलिपि लिनको लागि न्यूनतम रु.७१- र अधिकतम रु.२,०००१- सम्म लिएको पाइन्छ। डोर खटाउन अदालतका कर्मचारी वा तहसिल शाखाले न्यूनतम रु.१,०००१- र अधिकतम रु.६,०००१- सम्म लिएको पाइयो। त्यस्तै जग्गा नाप जाँच/बाँडफाँडको लागि न्यूनतम रु.२,०००१- र अधिकतम रु.३,५००१- सम्म लिएको पाइयो। सरजमिनका नाममा न्यूनतम रु.५००१- र अधिकतम रु.१४,०००१- सम्म लिएको पाइयो। कर्मचारी वा खटिएका कर्मचारीलाई लिएर जानको लागि न्यूनतम रु.५००१- र अधिकतम रु.१५,०००१- सम्म लिएको पाइयो। फैसला कार्यान्वयनमा हुने विभिन्न शीर्षकका खर्चलाई जोडेर हेर्ने हो भने एउटा पक्षले न्यूनतम रु.४,००७१- र अधिकतम रु.४०,५००१- सम्म खर्च गरेको उत्तरदाताको जवाफबाट पाइयो।

३.१४ अदालत बाहिर हुने खर्चहरूको विवरण:

अदालत भित्र हुने गैरकानूनी खर्च भन्दा पनि अदालत बाहिर हुने खर्च पक्षको लागि घातक देखिन्छ। यस्ता खर्चलाई न त कानूनी भन्न मिल्छ न त गैरकानूनी दुवै अवस्थाको मिश्रण पाइन्छ। पक्षले आफ्नो मुद्दाको लागि अदालत आफै आउँदा जाँदा, साक्षीलाई उपस्थित गराउँदा, साक्षीको माग बमोजिम लुगा किन्दा, होटलमा बास बसाउँदा आदिमा खर्च गरेका हुन्छन्।

क्र.सं.	खर्च शीर्षक	न्यूनतम खर्च रु	अधिकतम खर्च रु	औषत खर्च रु
१	तारेख लिन आउँदा	५०१-	२५,०००१-	१,८६६१-
२	साक्षी उपस्थित गराउन	२००१-	५०,०००१-	२,३९३१-

३	साक्षीलाई खाना खुवाउन	१००१-	६८,०००१-	१,२०३१-
४	साक्षीलाई लुगा किन्न	५००१-	१,५००१-	१,०००१-
५	साक्षीलाई राख्न	५००१-	२,०००१-	१,१८७१-
६	यातायात खर्च	३०१-	३०,०००१-	२,३३६१-
७	बसोवास	१,०००१-	७०,०००१-	१२,०००१-
८	अन्य	५००१-	३,०००१-	१,५७६१-
जम्मा		२,९८०१-	२,३०,००८१-	३०,५९८१-

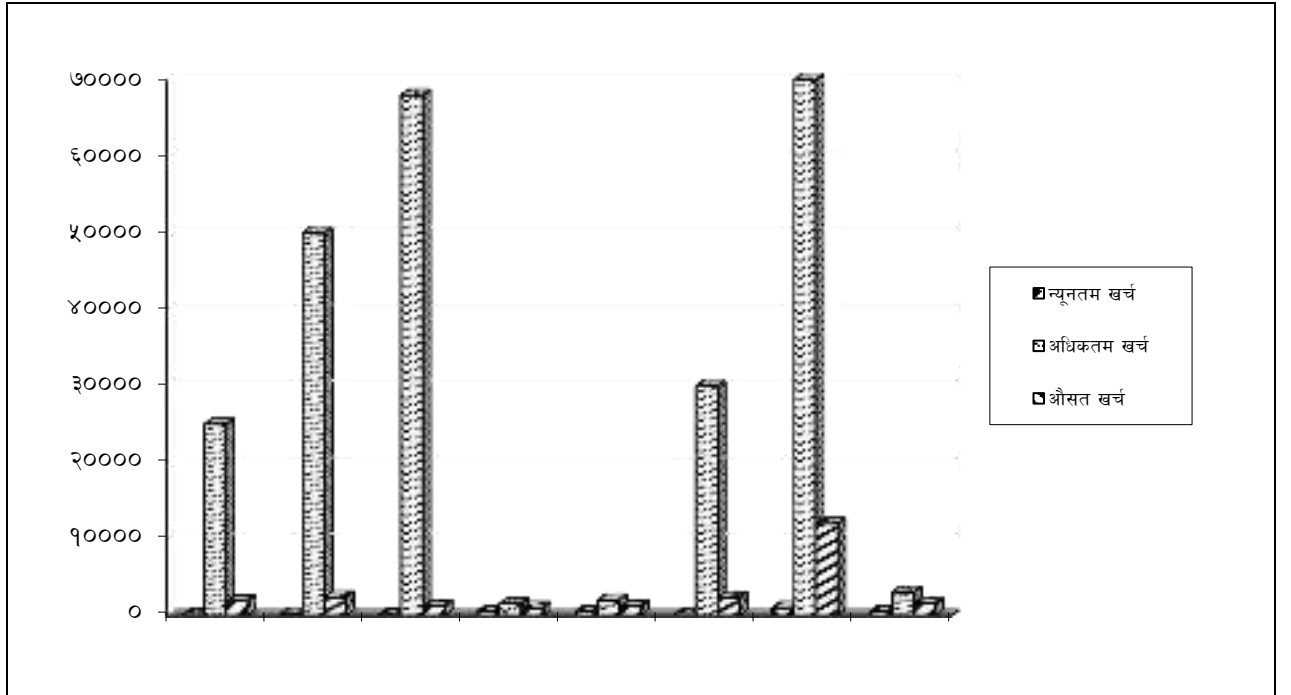

तालिका चित्र नं.२१

अदालत बाहिर कुन-कुन संभावित शीर्षकहरूमा कतिसम्म खर्च हुन्छन् भन्ने सम्बन्धमा पक्षलाई प्रश्न सोधदा उनीहरूको जवाफ यस प्रकार रहेको पाइन्छ। तारिख लिन आउँदा न्यूनतम खर्च रु.५०१- र अधिकतम खर्च रु.२५,०००१- सम्म खर्च हुन्छ भन्ने जवाफ पाइयो। साक्षी उपस्थित गराउँदा न्यूनतम रु २००१- र अधिकतम रु५०,०००१- सम्म खर्च हुने गरेको जवाफ उत्तरदाताको थियो। बसोबासमा न्यूनतम खर्च रु.१,०००१- तथा

अधिकतम रू.७०,०००।- सम्म खर्च हुने गरेको जवाफ पाइयो। अन्य खर्चहरूमा न्यूनतम रू.५००।- तथा अधिकतम रू३,०००।- खर्च हुने गरेको पाइयो। यति ठूलो रकम पक्षले न्याय पाउने क्रममा नै लागि खर्च गर्ने गरेको पाइयो।

३.१५ विचौलिया मार्फत हुने खर्चहरूको विवरण:

अदालतमा सबभन्दा बढी चलन चल्तीमा रहेको शब्द विचौलिया हो जसलाई अर्को शब्दमा दलाल पनि भनिन्छ। यसै विचौलियाको कारण नेपालको न्याय प्रशासन बदनाम भएको छ। विचौलियाले मुद्दा जिताइदिन्छु भनी पक्षसँग पैसा लिन्छ र मुद्दाका पक्ष पनि विश्वासमा परी पैसा दिन्छ। तर यसको सत्य तथ्य के हो? त्यो अझै प्रष्ट छैन। विचौलियालाई पैसा बुझाउदा अन्तोगत्वा यसको भार मुद्दाको पक्षमाथि नै पर्छ। यसै तथ्यको बारेमा बुझ्नका लागि मुद्दाका पक्षहरूलाई विचौलियाको बारेमा प्रश्न सोधिएको थियो जसको उत्तर यस प्रकार रहेको छ।

३.१५.१ मुद्दामा विचौलियाको प्रयोग:

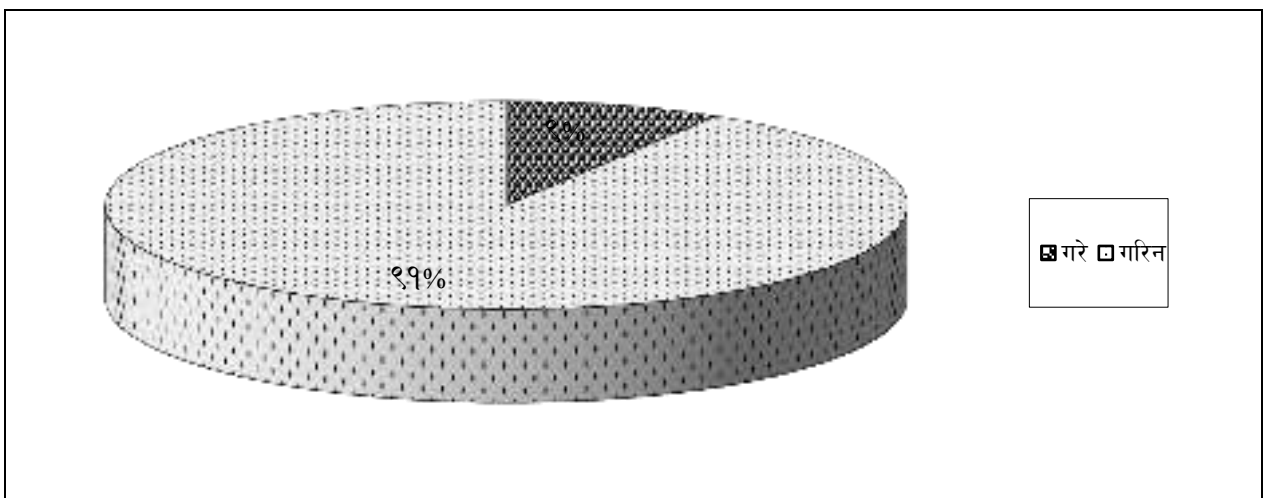

तालिका चित्र नं.२२

अदालतमा न्याय माग्न आउने पक्षहरू मध्ये कति प्रतिशतले विचौलियासँग सम्पर्क गरे वा उनीहरूको सम्पर्कमा आई प्रयोग गरे भनी हेर्दा विचौलियासँग काम लिनेको संख्या ९ प्रतिशत रहेको पाइयो भने विचौलियालाई प्रयोग नगर्नेको संख्या ९१ प्रतिशत रहेको

पाइन्छ। बिचौलियाको सहयोग नलिई मुद्दाको कारवाहीमा सहभागि हुनेको संख्या बढी नै देखिए पनि ८.७ प्रतिशतले भने बिचौलिया माथि विश्वास गरेको पाइयो।

३.१५.२ विचौलियाका कारण भएका खर्चहरू:

क्र.सं.	खर्च शीर्षक	न्यूनतम खर्च रू.	अधिकतम खर्च रू.	औषत खर्च रू.
१	भनसुन गर्नको लागि वा मुद्दा मिलाइ दिनका लागि	२००१-	१६,०००१-	९,४८५१-
२	न्यायाधीशलाई दिनका लागि	५,०००१-	५०,०००१-	२८,७५०१-
३	भोजभतेर गर्नका लागि	२,०००१-	५,०००१-	३५,०००१-
४	अन्य	५,०००१-	३०,०००१-	१८,३३३१-
जम्मा		१२,२००१-	१,०१,०००१-	६०,०६९१-

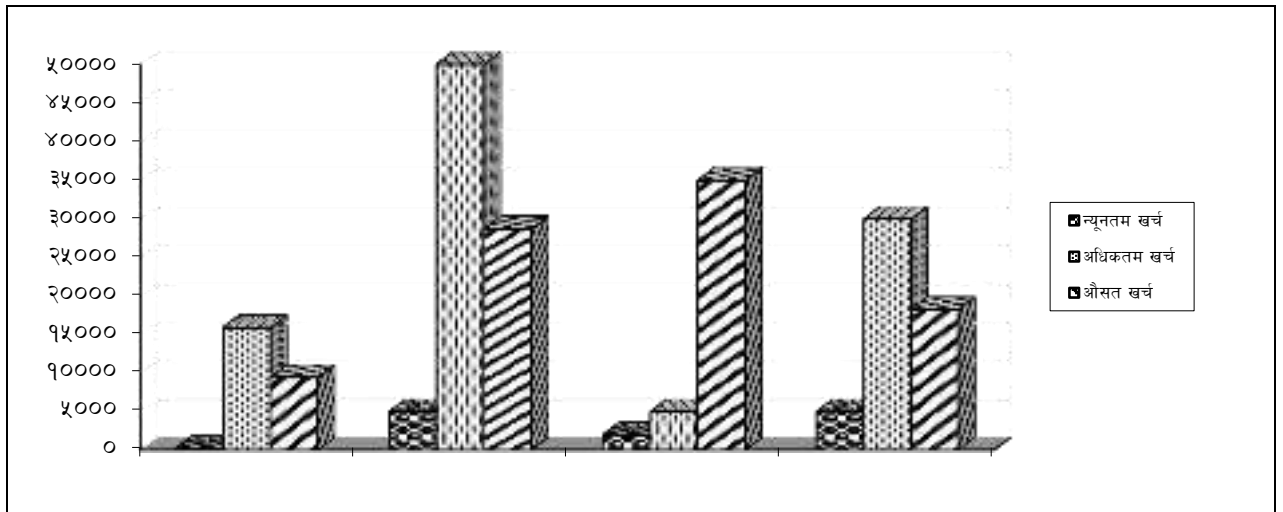

तालिका चित्र नं.२३

विचौलियाको सम्पर्कमा आई उनीहरूले भनेको कुरामा विश्वास गर्नेहरूले कति पैसा खर्च गरेका होलान त? यस सन्दर्भमा हेर्दा भनसुन गर्नको लागि वा मुद्दा मिलाई दिनको लागि न्यूनतम रकम रू.२००१- बुझाएको पाइयो भने अधिकतम रकम रू.१६,०००१- बुझाएको पाइयो। त्यस्तै न्यायाधीशलाई दिने भनेर न्यूनतम रकम रू.५,०००१- र

अधिकतम रकम रू.५०,०००।- दिएको देखियो। भोज भतेर गर्न भनेर न्यूनतम रकम रू.२,०००।- र अधिकतम रू.५,०००।- गरेको पाइयो। तर शीर्षक नखुलेको कामको लागि न्यूनतम रू५,०००।- र अधिकतम रू.३०,०००।- गरेको पाइयो। अर्थात विचौलियाको नाममा एउटा पक्षले न्यूनतम रू.१२,२००।- र अधिकतम रू.१,०१,०००।- खर्च गरेको पाइयो।

३.१५.३ विचौलिया कस-कसको मुद्दामा काम गर्दछन्-

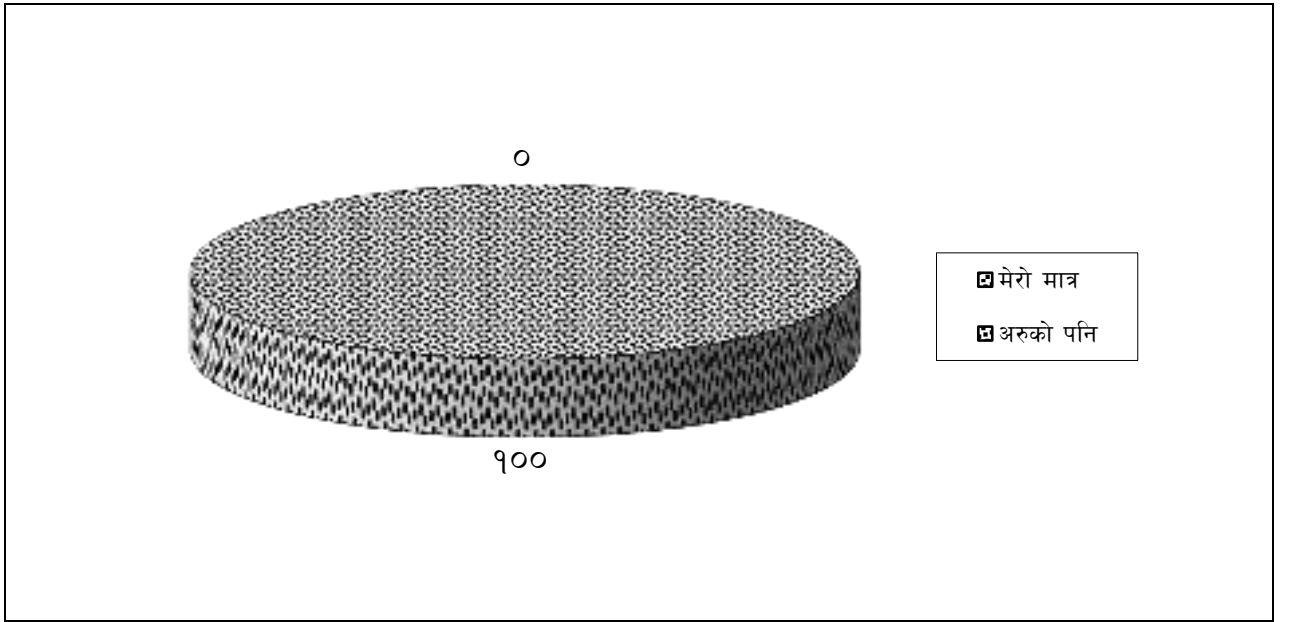

तालिका चित्र नं.२४

विचौलियाले कस-कसको लागि काम गर्दछ भन्दा खेरी सबैको लागि काम गरेको पाइयो। जसको संख्या १०० प्रतिशत रहेको छ। अर्थात उनीहरू पैसाको नाममा जसको लागि पनि काम गर्दछन्।

३.१५.४ विचौलियाको भनसुनले मुद्दा जिते नजितेको:

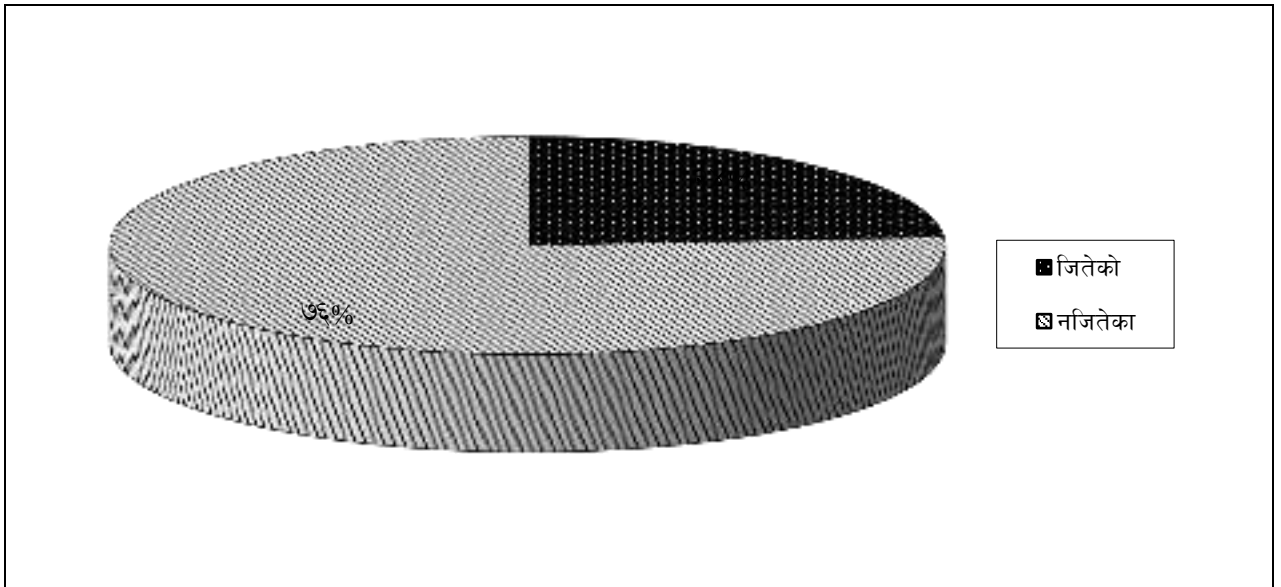

तालिका चित्र नं.२५

विचौलियासँग सम्पर्क गरि पैसा खर्च गरेको आधारमा मुद्दा जिते वा हारेको सन्दर्भमा प्रश्न सोधदा जितेको भन्नेको संख्या २४ प्रतिशत रहेको पाइयो भने विचौलिया प्रयोग भए पनि हारेको संख्या ७६ प्रतिशत रहेको पाइयो। अर्थात विचौलियाको नाममा लेनदेन त हुन्छ तर त्यसको प्रभाव हार जितमा कम देखिई विचौलियाले मुद्दाका पक्षलाई ठग्ने काम गरिरहेको पाइयो।

३.१६ वकिल राख्न कसैले सल्लाहको सम्बन्धमा:

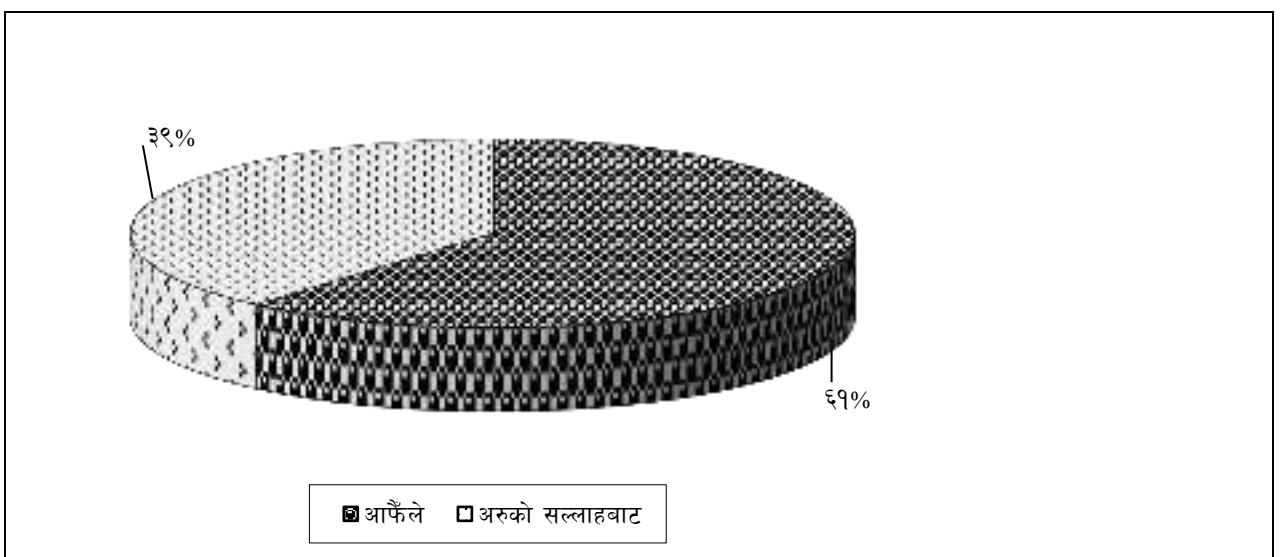

तालिका चित्र नं. २६

न्यायिक निकाय समक्ष मुद्दा दायर भएपछि सही प्रतिनिधित्वको लागि कानून व्यवसायी चाहिन्छ वा राख्नु पर्छ भन्ने सल्लाह कसैले दियो वा आफैले राखेको हो भन्ने सन्दर्भमा प्रश्न गर्दा आफैले राखेको भन्नेको संख्या ६१ प्रतिशत र अरूले दिएको सल्लाहबाट कानून व्यवसायी राखेको भन्नेको संख्या ३९ प्रतिशत रहेको पाइयो। यसलाई संख्यामा राख्दा आफैले राखेको भन्ने ९५ जना र अरूको सल्लाहमा राखेको भन्नेको संख्या ६० जना थिए।

३.१७ तपाईंको प्रतिनिधित्वको लागि न्यायाधीशले सहयोग लिए/नलिएको:

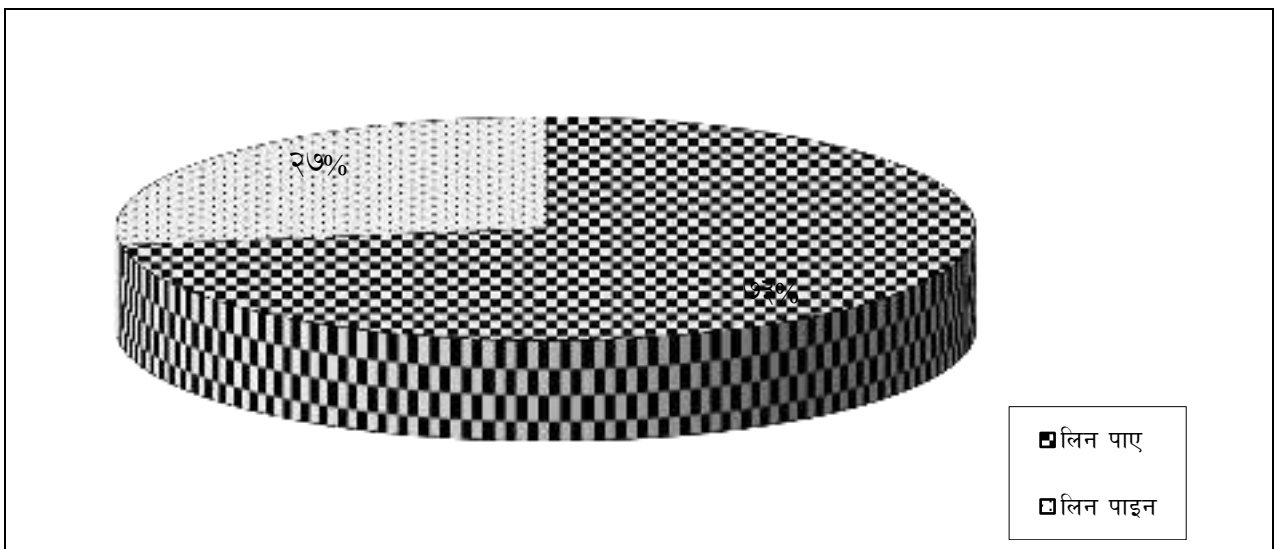

तालिका चित्र नं. २७

न्यायको कुरा गर्दा न्यायाधीशको भूमिका महत्वपूर्ण हुन्छ। यसमा न्यायाधीश कस्तो हो, अर्थात् ऊ खुलेर पक्षसँग कुरा गर्छ वा आफूलाई Reserve राख्छ भन्ने कुरा पनि उत्तरदातासँग जिज्ञासा राखिएको थियो।

न्यायाधीशसँग सल्लाह लिन पाएको वा नपाएको सन्दर्भमा पक्षसँग कुरा गर्दा ७३ प्रतिशतले सल्लाह पाएको भनेर जवाफ दिए भने सल्लाह लिन पाइएन भन्नेको संख्या २७ प्रतिशत रहेको पाइयो जुन तथ्य तालिका नं. २७ मा देखाइएको छ। यसलाई संख्यामा राखी हेर्दा न्यायाधीशसँग आफ्नो विषयमा कुरा राख्न पाएको भन्ने १८० मा १२२ जना रहेछन भने कुरा राख्न पाइन भन्ने ४७ जना रहेका थिए।

३.१८ मिलापत्रको लागि न्यायाधीशको प्रयासः

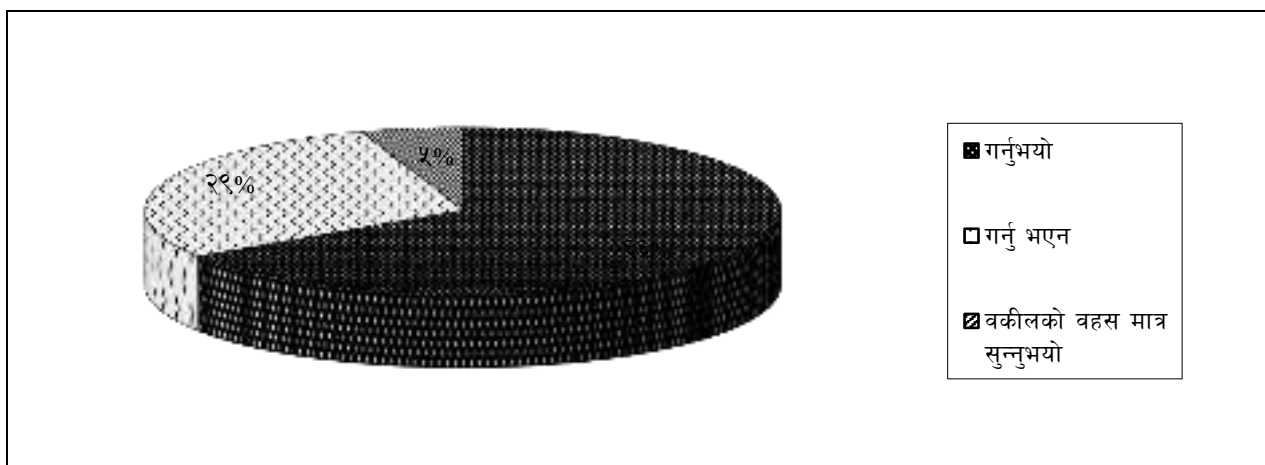

तालिका चित्र नं.२८

न्याय प्रशासनमा मुद्दाका पक्षका बीच मिलापत्र गर्ने कुरा न्यायको अभिन्न अंग बनिसकेको छ। यसले पनि पक्षको आर्थिक अवस्था वा उसको खर्च कम गराउनमा मद्दत गर्दछ किनभने यसबाट पक्षका मुद्दाको प्रक्रिया छोटो, सरल र सहज हुन जान्छ। यसै सन्दर्भमा पक्षलाई न्यायाधीशले मुद्दा मिलापत्र गर्न प्रयास गरे वा प्रयास नै गरेन भन्ने कुरा उत्तरदातालाई सोधदा ६६ प्रतिशतले प्रयास गर्नुभयो भन्ने उत्तर दिए भने २९ प्रतिशतले प्रयास गर्नु भएन भन्ने जवाफ दियो। त्यस्तै ५ प्रतिशतले न्यायाधीशले वकीलको वहस मात्र सुन्नुभयो भनी जवाफ दिएको पाइयो।

३.१९ मुद्दामा प्रतिनिधित्वको लागि सहयोग:

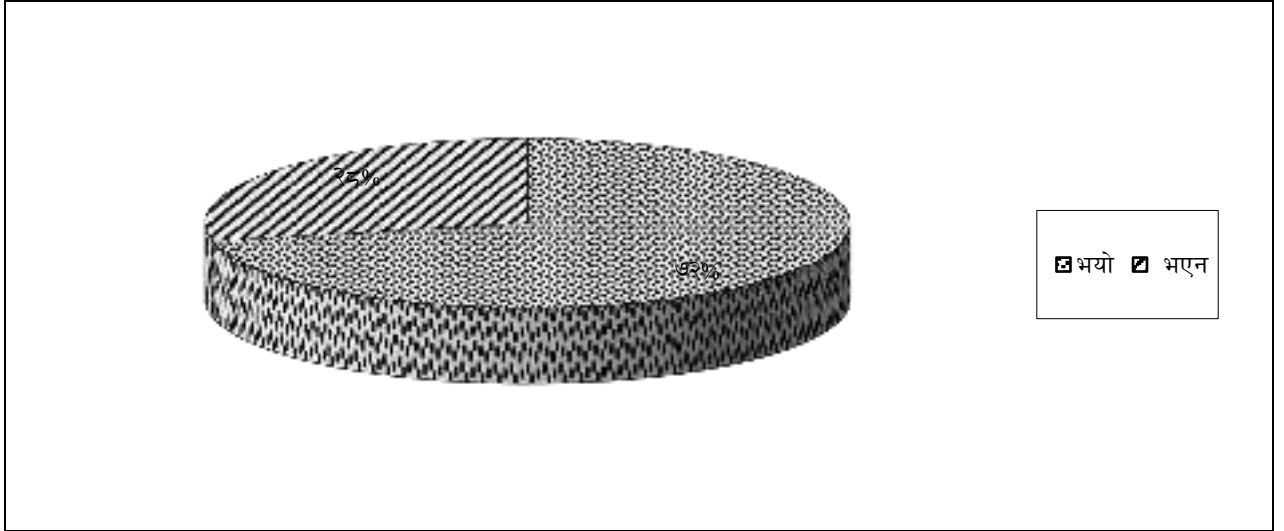

तालिका चित्र नं.२९

मुद्दामा पक्षको सही प्रतिनिधित्व हुनु भनेको उसले आधा न्याय पाए सरह हुन्छ। यस्तो अवस्थामा प्रतिनिधित्वको महत्व सजिलै थाहा पाउन सकिन्छ। मुद्दामा सही—प्रतिनिधित्व नहुनु भनेको उसको अधिकार उल्लंघन हुनु हो। यसमा अदालतको प्रशासन, अर्थात् खास गरी न्यायाधीशको भूमिका यहाँ पनि उतिकै महत्वपूर्ण हुन्छ। यस सन्दर्भमा न्यायाधीशले सहयोग गरे वा गरेनन भन्ने प्रश्न सोधदा ७२ प्रतिशतले सहयोग गरे भन्ने उत्तर दिए भने २८ प्रतिशतले सहयोग गरेनन भनी उत्तर दिएका थिए। खासगरी कारागारमा जेल जीवनयापन गरी रहेका कैदीहरूमध्ये धेरैले सही प्रतिनिधित्व नभएकै कारण जेल/सजाय भएको सुनाए। जवाफदाताहरू मध्ये ७६ जनाले सहयोग पाएको र ३० जनाले सहयोग नपाएको भनी जवाफ दिएका थिए।

३.२० मुद्दा फैसलाको तरिका:

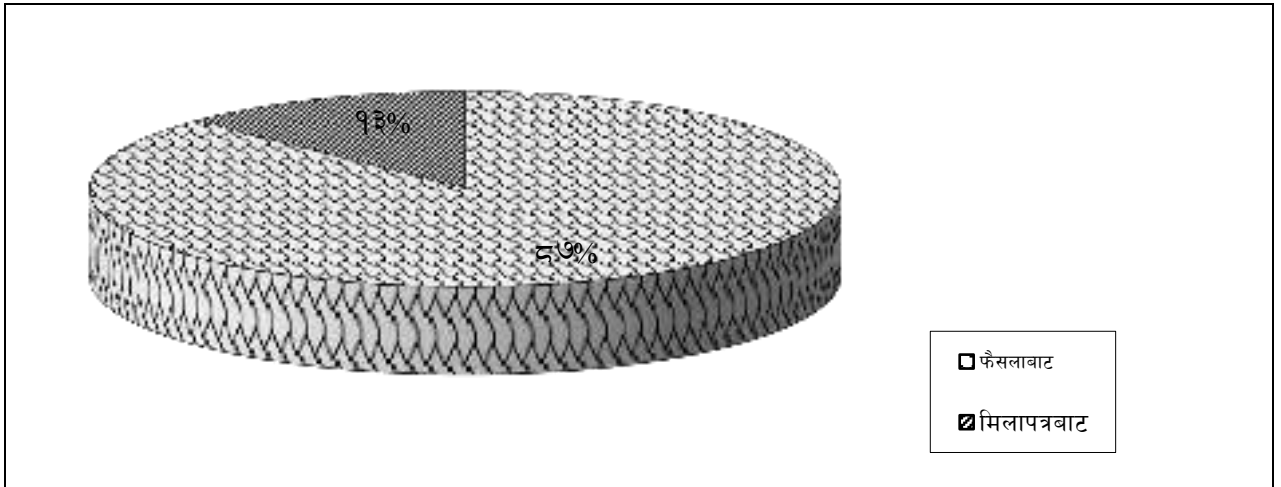

तालिका चित्र नं.३०

मुद्दाको फैसला कुन विधिबाट भएको हो भन्ने सोधदा ८७ प्रतिशतले फैसलाबाट र ९३ प्रतिशतले मिलापत्रबाट विवाद टुङ्गो लागेको बताएका थिए। न्यायाधीशबाट फैसला भएको भन्नेको संख्या ७३ जना र मिलापत्रबाट फैसला भएको भन्नेको संख्या ९ जनाको रहेको थियो।

३.२१ पीडितहरूको बारेमा विवरण:

नेपालको फौजदारी न्याय प्रशासनले सरकारवादी हुने मुद्दाहरूको अभियोजन, प्रतिरक्षा र पुनरावेदन गर्ने जिम्मेवारी नेपाल सरकारलाई दिएको छ। फौजदारी न्याय प्रशासनमा पीडितको भूमिका भनेको केवल साक्षीको रूपमा मात्रै हुन्छ। यति हुँदाहुँदै पनि फौजदारी न्याय प्रशासनको प्रभावकारी कार्यान्वयनमा भएको कमीको कारण पीडितहरूले न्याय पाउनका लागि आफैँ पनि प्रयासरत हुन्छन्। यस्तो अवस्थामा उसको व्यक्तिगत खर्च हुनु स्वाभाविक हो। त्यसैले फौजदारी न्याय प्रशासनको जिम्मेवारी नेपाल सरकारले लिएको त्यसको एउटा पक्ष सरकार भए पनि पीडितले जाहेरी लेखाउँदाको अवस्थामा होस् वा कानून व्यवसायीबाट प्रतिरक्षा गराउँदाको अवस्थामा होस् उसको पनि खर्च हुने गर्दछ। पीडितले गर्ने खर्च र उनीहरूको सामाजिक, आर्थिक र सांस्कृतिक अवस्थाको बारेमा जानकारी हुनु न्याय प्रशासनको लागि आवश्यक हुन्छ। त्यसैले तलका हरफहरूमा उनीहरूको बारेमा व्याख्या र विश्लेषण गरिएको छ।

पीडितहरूको विवरण		प्रतिशत
लिङ्गका आधारमा बर्गीकरण	महिला	८०.८
	पुरुष	१९.२
पेशाको आधारमा बर्गीकरण	वैदेशिक रोजगार	४.८
	कृषि	२८.०
	व्यवसाय/व्यवसाय	३२.०
	गृहिणी	४.०
	अन्य	३२.०
जातजातीको आधारमा बर्गीकरण	ब्राहमण	४०.०
	जनजाती/आदीवासी	२४.०
	दलित	३२.०
	मधेशी	४.०

माथिको तालिका नं. ३१ बाट के स्पष्ट हुन्छ भने महिला पीडितको संख्या ८०.८ प्रतिशत रहेको देखिन्छ। अर्थात् पीडित हुनेहरूमा महिलाको संख्या तुलनात्मक रूपमा पुरुषभन्दा चार गुणा भन्दा बढी देखिन्छ भने पुरुषको संख्या १९.२ प्रतिशत रहेको छ।

पेशाको आधारमा बर्गीकरण गर्दा कृषि, व्यापार/व्यवसाय, गृहिणी, अन्यको आधारमा बर्गीकरण गरिएको थियो। पीडितलाई पेशाको आधारमा बर्गीकरण गर्दा कृषि पेशा अँगाल्नेको संख्या २८.० प्रतिशत रहेको पाइयो भने व्यापार/व्यवसाय गरेको भन्नेको संख्या ३२.० प्रतिशत रहेको पाइयो। त्यस्तै गृहिणीको संख्या ४.० प्रतिशत र अन्यको संख्या ३२.० प्रतिशत रहेको पाइयो।

पीडितमा मधेसी पीडित ४.० प्रतिशत, आदिवासी जनजाति २४.० प्रतिशत, दलित ३२.० प्रतिशत, बाह्य ४०.० प्रतिशत रहेको अध्ययनबाट देखिन आयो।

३.२१.१ पीडित अदालतमा आउँदा जाँदा हुने खर्च:

क्र.सं.	खर्चको शीर्षक	न्यूनतम खर्च रु.	अधिकतम खर्च रु.	औषत खर्च रु.
१	जाहेरी गर्दा	१,०००।-	५,५००।-	२,०२५।-
२	साक्षी उपस्थित गराउँदा	१००।-	१५,०००।-	३,२७८।-
३	यातायात	१००।-	२,०००।-	१,३८१।-
४	खानापिन	१,०००।-	५,०००।-	२,०५४।-
५	बसोबास	१,८००।-	१,८००।-	१,८००।-
६	मिसिलको नक्कल लिँदा	१२४।-	३,०००।-	८७८।-
७	फैसला कार्यान्वयन	७,०००।-	७,०००।-	७,०००।-
८	अन्य	१,५००।-	१०,०००।-	२९,६११।-
जम्मा		१२,६२४।-	१,३९,३००।-	४८,०२९।-

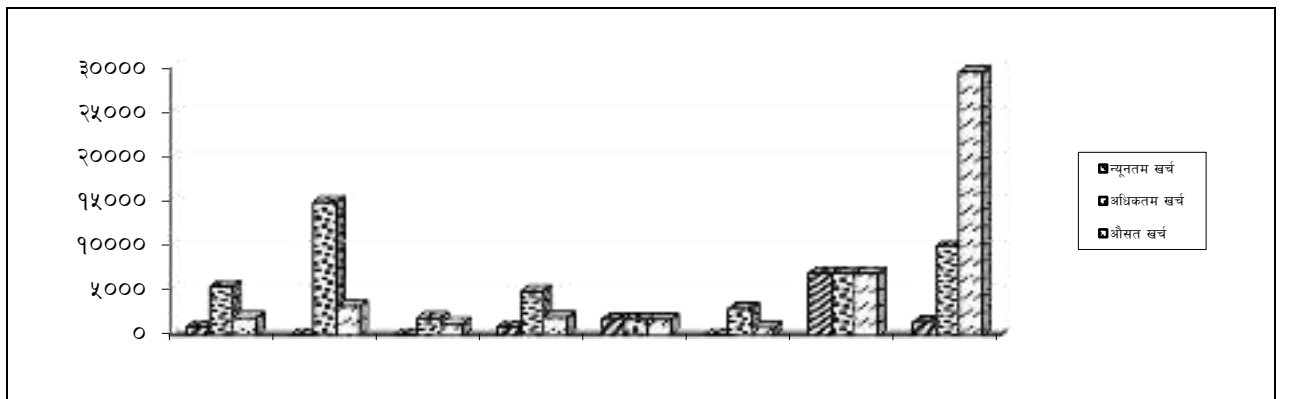

तालिका चित्र नं.३१

पीडितलाई न्याय प्रदान गर्ने सबै जिम्मेवारी नेपाल सरकारले लिएको भए पनि त्यो कुरा संविधान र कानूनमा मात्रै सीमित रहेको तथ्य तालिका नं. ३२ बाट प्रष्ट हुन्छ। पीडितले जाहेरी गर्दा न्यूनतम रु.१,०००।- र अधिकतम रु.५,५००।- सम्म खर्च गरेको पाइयो।

त्यस्तै जाहेरीको औसतमा रु.२,०२५।- खर्च गरेको पाइयो। सरकारी साक्षी उपस्थित गराउँदा न्यूनतम रु.१००।- र अधिकतम रु.१५,०००।- सम्म खर्च गरेको पाइयो।

यातायातको लागि न्यूनतम रु.१००।- र अधिकतम रु.५,०००।- खर्च भएको पाइयो। त्यस्तै खानपिनमा न्यूनतम खर्च रु.१,०००।- र अधिकतम खर्च रकम रु.५,०००।- खर्च हुने गरेको देखिन आयो। पीडित न्याय माग्न आउने जाने क्रममा बसोबासको लागि पनि खर्च गर्नुपर्ने बाध्यता छ जो न्यायिक प्रक्रियामा रहेको ढिलाईको कारण हो। यसको लागि पीडित होटलमा वास बस्दा अधिकतम रु १,८००।- सम्म खर्च हुने गरेको पाइयो।

मिसिलको नक्कल लिनलाई न्यूनतम रु१२४।- र अधिकतम रु.३,०००।- तथा औसतमा रु. ८७८।- खर्च गरेको पाइन्छ। फैसला कार्यान्वयन गर्न रु.७,०००।- सम्म खर्च गरेको पाइयो भने अन्य नदेखिने शीर्षकहरूमा न्यूनतम रु१,५००।- र अधिकतम रु.१०,०००।- सम्म खर्च हुने गरेको पाइयो।

माथिको विभिन्न शीर्षकहरूमा पीडितले गरेको खर्चलाई जम्मा गरी भन्ने हो भने न्यूनतम रु.१२,६२४।- खर्च गरेको देखियो भने अधिकतम रु.१,३९,३००।- सम्म खर्च गरेको देखियो। जसको औसत खर्च रु.४८,०२९।- हुन जान्छ। यी सबै खर्चहरू पक्षले गर्नु पर्ने होइन। तर उसले यी खर्च गर्न बाध्य छ।

३.२१.२ कानून व्यवसायीको सेवा पाए/नपाएको:

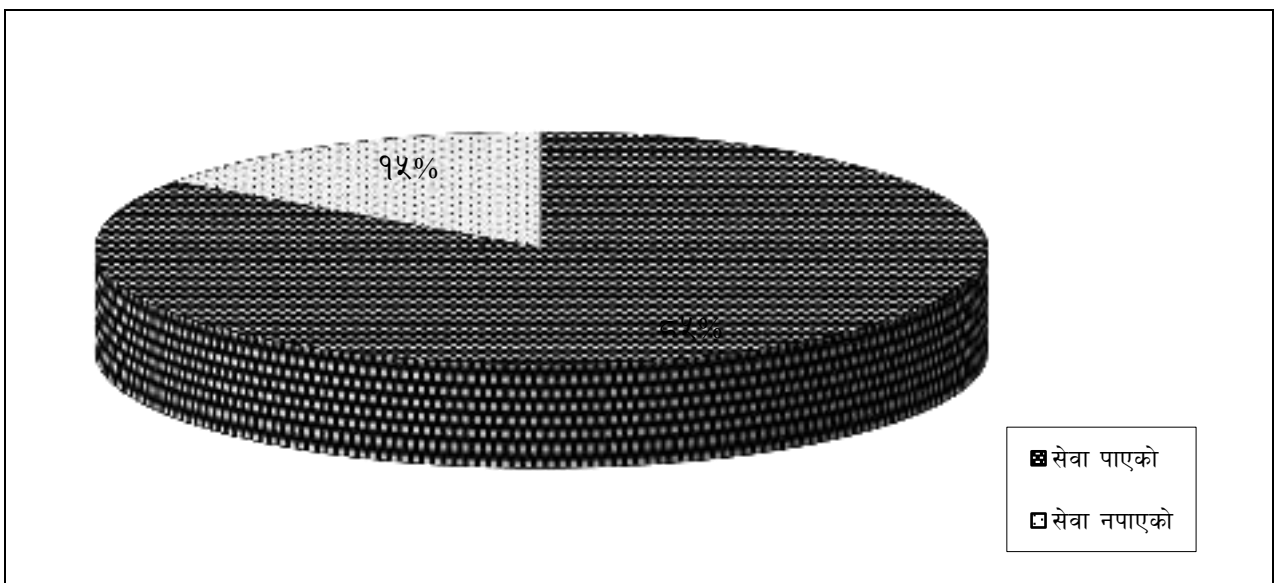

तालिका चित्र नं.३२

पीडितको लागि कानून व्यवसायीको उचित प्रतिनिधित्व हुनु अति आवश्यक हुन्छ। सही प्रतिनिधित्व नभएको कारण धेरै पीडित न्याय पाउनबाट वञ्चित भएको पाइन्छ। यस अध्ययनबाट के पाइयो भने ८५ प्रतिशतले कानून व्यवसायीको प्रतिनिधित्व गराएको पाइयो भने १५ प्रतिशतले कानून व्यवसायीको प्रतिनिधित्व गराउन सकेको पाइएन। के कति कारणबाट प्रतिनिधित्व हुन सकेको रहेनछ छुट्टै अध्ययनको विषय हुन सक्छ।

३.२१.३ कानून व्यवसायीको सल्लाह लिनु पर्ने सम्बन्धमा पूर्व जानकारी भएको :

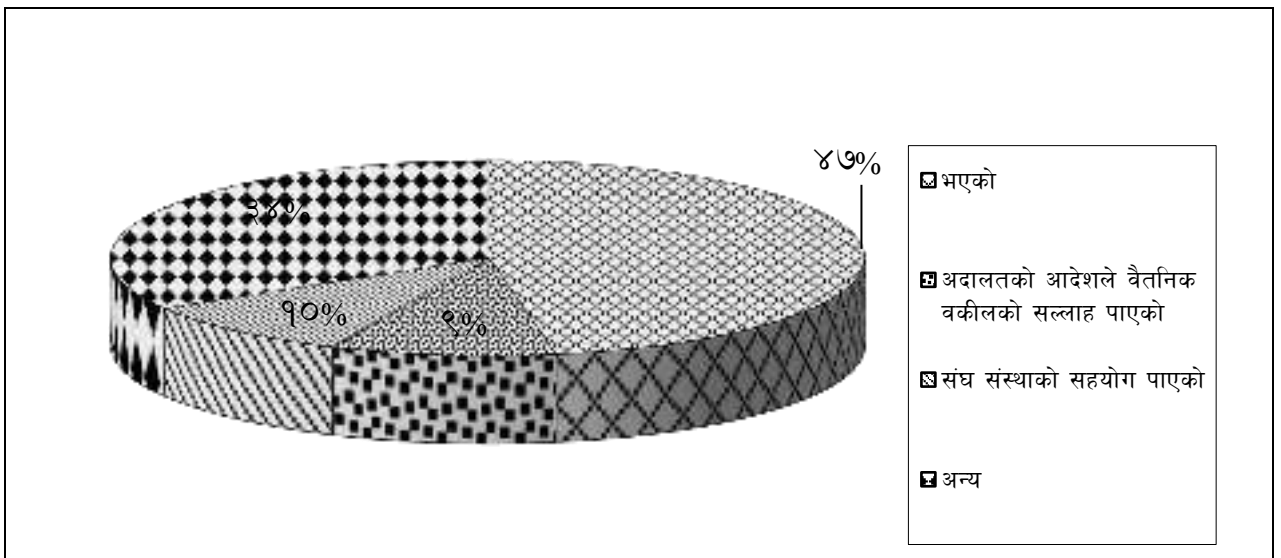

तालिका चित्र नं. ३३

कानून व्यवसायीसंग सल्लाह लिन पाउने हरेक पक्षको संबैधानिक अधिकार हो। कानून व्यवसायीको सल्लाह लिन पाएको अवस्थामा न्याय पाउनमा सजिलो हुन्छ भन्ने ज्ञान हुनु पीडितको लागि आवश्यक हुन्छ। यसको अज्ञानताको कारण ऊ न्यायबाट वञ्चित हुन सक्छ। यस सन्दर्भमा कानून व्यवसायीको सेवा लिन कसैले सल्लाह दियो वा दिएन वा आफैले सल्लाह लिएको सन्दर्भमा पीडितलाई प्रश्न सोधदा आफैले कानून व्यवसायीको सल्लाह लिए भन्नेको संख्या ४६ प्रतिशत, अदालतको आदेशले वैतनिक कानून व्यवसायीको सल्लाह लिएँ भन्ने पीडितको संख्या १० प्रतिशत, अन्य संघसंस्थाबाट सहयोग पाए भन्ने अभियुक्तको संख्या १० प्रतिशत र अन्यको भन्नेको संख्या ३४ प्रतिशत रहेको पाइयो।

३.२१.४ प्रहरीमा उजुरी गर्दा धम्की पाए/नपाएको:

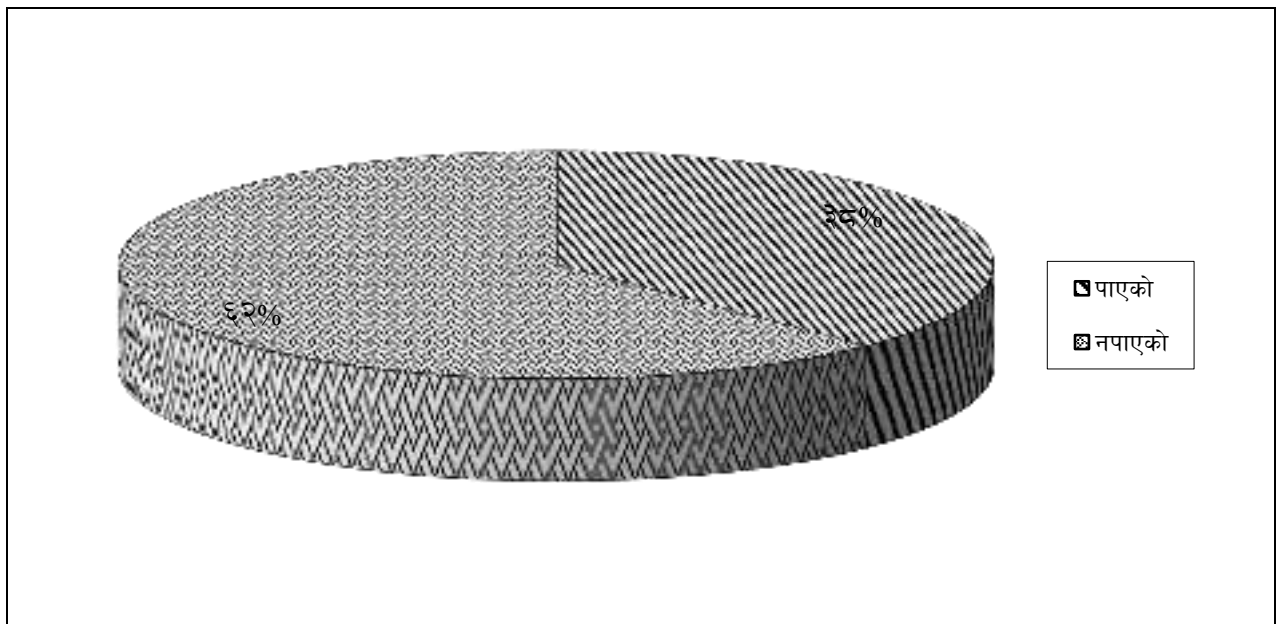

तालिका चित्र नं.३४

प्रहरीमा उजुरी गर्दा धम्की पाएको वा नपाएको सन्दर्भमा प्रश्न सोधदा धम्की पाएको भन्नेको संख्या ३७ प्रतिशत रहेको पाइयो भने पाइएन वा दिएन भन्नेको संख्या ६२ प्रतिशत रहेको पाइयो।

३.२१.५ बयान गराउने पदाधिकारी:

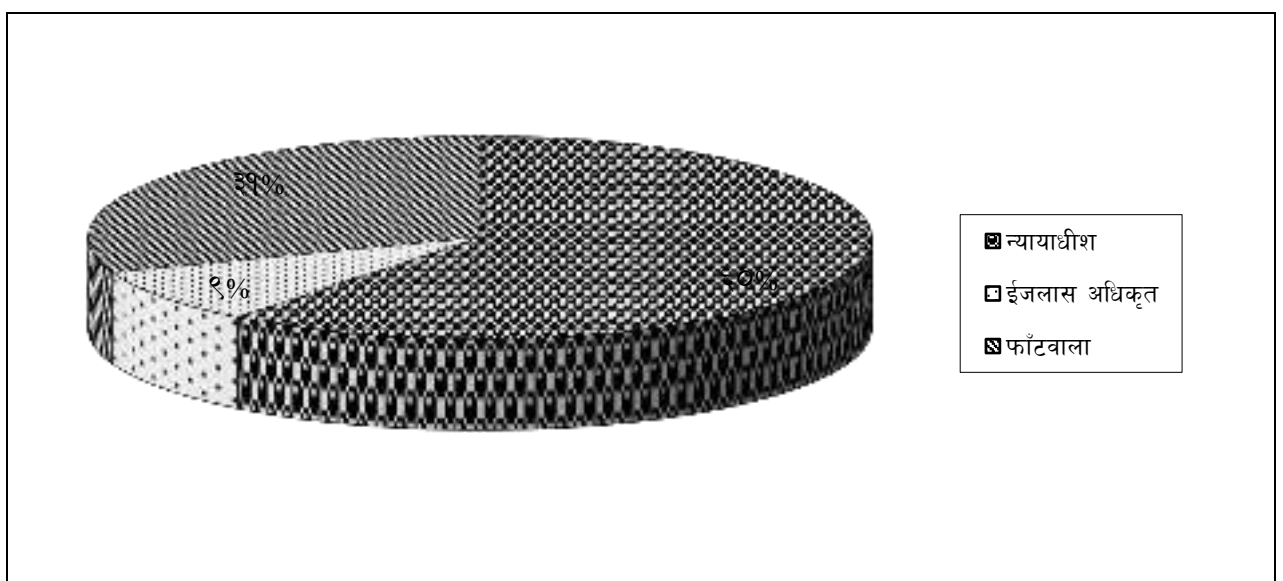

तालिका चित्र नं.३५

अदालतमा बयान गराउने काम न्यायाधीशकै भएको कुरा कानूनमा नै छ। तर यसको पालना पूर्णरूपमा भएको पाइएन। उत्तरदाता मध्ये ६० प्रतिशत न्यायाधीश आफैले बयान गराएको भने, ९ प्रतिशतले इजलास अधिकृतले र ३१ प्रतिशतले फाँटवालाले बयान गराएको भन्ने जवाफ रहेको पाइयो।

३.२१.६ पीडितलाई अदालतको आदेशले भराइदिएको क्षतिपूर्तिको अवस्था:

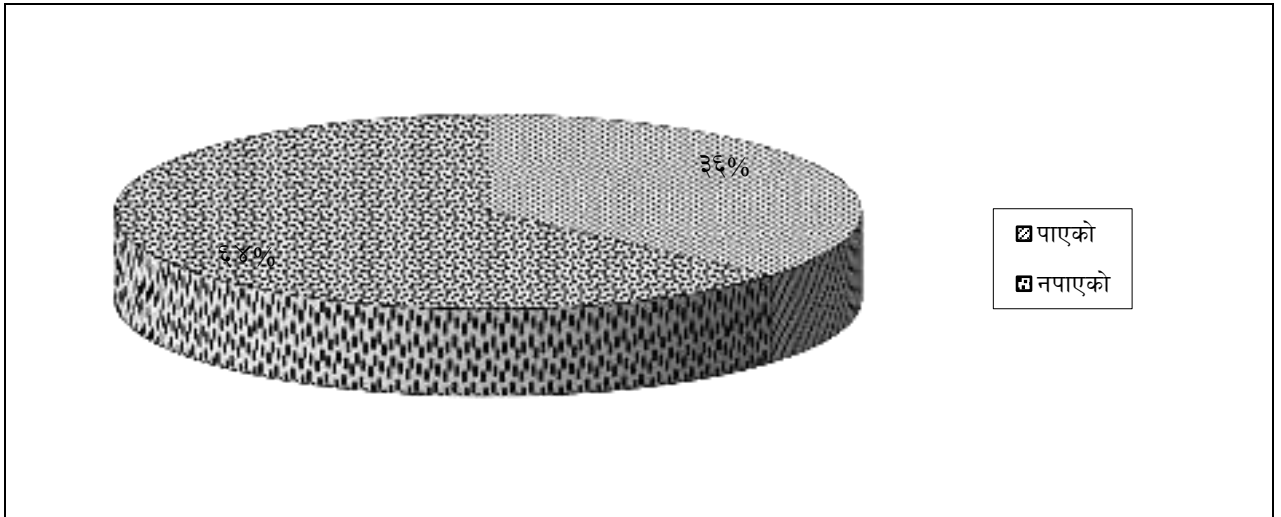

तालिका चित्र नं.३६

पीडितले फैसला अनुसार क्षतिपूर्ति पाएको वा नपाएको सन्दर्भमा प्रश्न गर्दा ३६ प्रतिशतले क्षतिपूर्ति पाएको भनी उत्तर दिए भने ६४ प्रतिशतले नपाएको भनी जवाफ दिए।

३.२१.७ साक्षीलाई भराइएको खर्चको अवस्था:

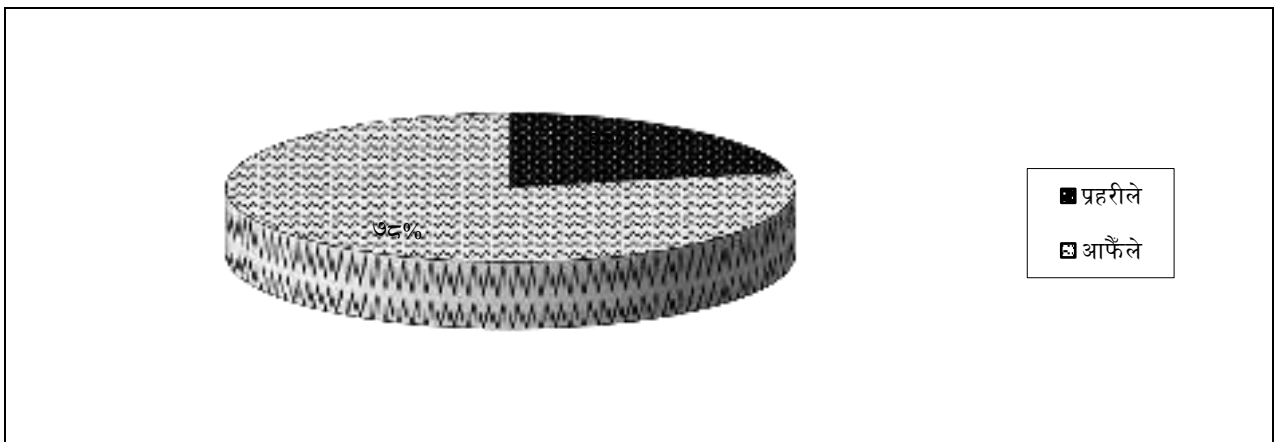

तालिका चित्र नं.३७

पीडित वा पीडित पक्षका साक्षीको खर्च व्यहोर्ने काम प्रहरीद्वारा नेपाल सरकारको हो। यो कानूनद्वारा बाध्यकारी पनि छ। तर कानून र अभ्यास विल्कुल उल्टो छ। पीडित त आफैं अपराधबाट पीडित भइरहेको हुन्छ त्यसपछि उसले साक्षी उपस्थित गराउँदा सम्पूर्ण खर्च आफैले व्यहोर्ने अवस्था नेपालको फौजदारी न्याय प्रशासनको नकारात्मक विशेषता नै रहेको छ।

२२ प्रतिशत पीडितले साक्षी उपस्थित गराउँदा प्रहरीले खर्च उपलब्ध गराएको भनी जवाफ दिए भने ७८ प्रतिशत पीडित स्वयंले खर्च व्यहोरेको भनी जवाफ दिएको पाइयो।

परिच्छेद चार

अनुसन्धानबाट पाइएका तथ्य र सुझावहरू

४.१ कोर्ट फी र दैदस्तुरको सम्बन्धमा:

१. एउटा सेवाग्राही अदालतमा मुद्दा गर्दा वा खेप्दा उसले विभिन्न शीर्षकमा खर्चहरू गर्नुपर्ने हुन्छ वा गर्नुपर्छ। त्यसमध्ये एउटा हो कानून अनुसार दाखिला गर्नु पर्ने हुन्छ।
२. कोर्ट फीको सन्दर्भमा आ-आफ्नै किसिमका भनाइहरू रहेको पाइन्छ। यो प्रत्येक देशको आ-आफ्नै नीतिमा भरपर्ने कुरा हो। कसैले यसलाई न्यायको लागि मूल्य हो भन्छ त कसैले यसलाई सेवाको दस्तूरका रूपमा लिने गरेको पाइन्छ। यी यस्ता कुराहरू सैद्धान्तिक र नीतिगत भएपनि गरीब र विपन्न नागरिक माथि पर्ने असरलाई नजर अन्दाज गर्न सकिदैन।
३. संकलित तथ्यांकबाट कोर्ट फीका सम्बन्धमा धेरैले नकारात्मक विचार व्यक्त गरेको पाइएन। तर यसलाई न्यायमा पहुँको लागि अवरोध हो भन्न गाह्रो छैन। किनभने पक्षले दाबी गरेको सम्पत्ति वा रकम कानूनबमोजिम कोर्ट फी राख्नु पर्ने व्यवस्थाले त्यो रकम अदालतबाट अन्तिम फैसला नभएसम्म फिर्ता लैजान सक्दैन। परिणामतः आफ्नो सम्पत्ति आफैँ उपयोग तथा उपभोग गर्न नपाइ बन्देज लगाइएको पाइन्छ। हुन त कोर्ट फी ऐन, २०१७ ले आर्थिक रूपमा कमजोर ब्यक्तिका लागि विशेष व्यवस्था गरेको पाइन्छ। यदि कसैले कोर्ट फी दाखिला गर्न नसक्ने अवस्था भए उसले स्थानीय निकायको सिफारिस ल्याएमा कोर्ट फी तत्कालका लागि दाखिला गर्नु पर्दैन। स्थानीय निकायको सिफारिस लिनु पनि चुनौतिपूर्ण रहेको छ। कोर्ट फी ऐन २०१७ लाई गरीब र विपन्नमैत्री बनाउनु पर्छ। धनी र गरीबलाई एउटै कित्तामा राखी समानताका आधारमा कोर्ट फी लिने व्यवस्था न्यायसंगत देखिदैन।
४. विशेष ब्यक्ति विमर्शका क्रममा एक जिल्लाका माननीय जिल्ला न्यायाधीशले कोर्ट फीको सम्बन्धमा व्यक्त गरेको कुरा एकदमै मार्मिक पाइयो। उहाँका अनुसार

“अदालतमा लाग्ने कोर्ट फी हटाई दिनुपर्छ ताकि अदालतमा लाग्ने फीको सम्बन्धमा रहेको शंका उपशंकाको अन्त्य हुनेछ। यदि पैसा नै उठाउने उद्देश्य हो भने हार्ने पक्षसँग पैसा उठाउने कानूनी व्यवस्था हुनुपर्छ। यदि कोर्ट फी नलाग्ने व्यवस्था भइदियो भने वकीलले पनि पक्षसँग कुनै प्रकारको फी उठाउन पाउने थिएन” उहाँको बिचारबाट समेत कोर्ट फी ऐनमा सुधार हुनु पर्ने देखिन्छ।

५. अदालतमा वा न्यायिक निकायमा पक्ष वा पीडितहरूले आफ्नो मुद्दासँग सम्बन्धित मिसिल वा अन्य कागजातको प्रतिलिपि लिँदा त्यसको लागि पनि उसले कानून अनुसार केही निश्चित रकम जम्मा गर्नुपर्छ। अनि मात्रै उसले त्यस्ता मिसिल वा कागजातको प्रतिलिपि पाउँछ। यस्ता किसिमको कानूनी व्यवस्थाको कारणले पक्षहरू आर्थिक रूपले साह्रै अ्ठ्यारोमा त पर्दैँन तर न्यायका लागि थप आर्थिक भार भने पक्कै हो। यस्तो कानूनी व्यवस्थाको कारण पक्षहरूले सेवा दिनेलाई कानूनी दस्तुर बाहेक नदेखिने अन्य दस्तुर पनि बुझाउनुपर्ने बाध्यता हुन्छ किनभने पक्ष हतारमा हुन्छ। ऊ सेवा चाँडो लिन चाहन्छ तर सेवा दिनेले ढिलाई गरिरहेको हुन्छ। त्यसैले गरीब र विपन्न वर्गलाई लिखतको प्रतिलिपि लिँदा दस्तुर नलाग्ने गरी कानूनमा परिमार्जन गर्नु पर्छ।
६. फैसला कार्यान्वयन गर्दा कानून अनुसार अढाई प्रतिशत दस्तुर लाग्ने ब्यवस्था छ। यो दस्तुर जित्ने पक्षले भन्दा हार्ने पक्षमाथि लगाउनु उचित देखिन्छ तर कानून जित्ने पक्षबाट लिने ब्यवस्थालाई संशोधन गरी हार्ने पक्षबाट लिइने ब्यवस्था गर्नु पर्छ।
७. ऋणी/असामी वा टाट पल्टेको मानिसलाई पनि कोर्ट फी लिने गरिन्छ। दामासाही गराउन आउने पक्षसँग कोर्ट फी दाखिला गर्न लगाउने व्यवस्था विवेकसम्मत छैन।

४.२ कानूनी व्यवसायीको फी सम्बन्धमा:

१. नेपालमा न्यायमा पहुँचको लागि रहेका प्रमुख बाधकहरू मध्येको एउटा कानून व्यवसायीले लिने फी पनि हो। नेपालमा कानून व्यवसायीको फी कति हुने हो कुनै कानूनद्वारा तोकिएको छैन। निर्देशितका पनि छैन र कतैबाट नियन्त्रित पनि छैन। कानून व्यवसायीले एउटा मुद्दामा उसले सेवा दिए वापत कति फी लिने भन्ने कुराको उल्लेख कही कतै नभएकोले कानून व्यवसायीको फी अनिश्चत र अपारदर्शी हुदै

गएको छ। जति लिए पनि जे गरे पनि हुने अवस्था छ। यसबाट पक्ष/पीडित इन पीडित बन्न गएको अवस्था छ। यसकारण न्याय पहुँचमा अवरोध खडा गरेको छ। यसले अराजकताको अवस्था पनि सृजना गरेको छ। कहिले काही पक्ष त कानून व्यवसायीको फीकै कारण मुद्दा नगरी अन्याय सहेर बस्नु पर्ने वा फी कैं कारण बीचैमा मुद्दा छाडिदिएको पनि सुनिन्छ। यस्तो अवस्थामा अब के गर्ने? यसलाई कसरी कानूनको दायरामा ल्याउने? यसलाई कसरी नियमित गरी पक्षको न्याय पाउने अधिकारलाई सुनिश्चित गर्ने जस्ता मुख्य प्रश्नहरू हाम्रो अगाडि रहेको छ। यस सम्बन्धमा आ-आफ्नै किसिमको विचार र अवधारणाहरू रहेको पाइन्छ। जस्तै-

क) कानून व्यवसायीको फी सम्बन्धमा कानून बनाउने कुरा विवादमा रहेको छ। यस्तो कुरालाई केही कानून व्यवसायीले भित्रैदेखि विरोध गरिरहेका छन्। यस्तो अवस्थामा कानून बनाउन कुन निकायले पहल गर्ने भन्ने प्रश्न पनि उत्तिकै महत्वपूर्ण रहेको देखिन्छ। यस सम्बन्धमा पनि दुई किसिमको धारणा वा विचार व्यक्त भएको पाइन्छ। पहिलो - यसको उत्तरदायित्व वा पहल स्वयं नेपाल बार एसोसिएशन वा नेपाल कानून व्यवसायी परिषदले गर्नुपर्छ। अर्को मान्यता हो न्यायको अन्तिम अभिभारा न्यायपालिकाकै भएकोले न्यायपालिकाको अग्रसरता हुनु पर्छ। अथवा कानून बनाएर कानून व्यवसायीको फीलाई नियमित बनाउन सकिन्छ। यसको लागि कानून मन्त्रालयको सक्रियता आवश्यक छ।

ख) एउटा कानून व्यवसायीले बहस गरे बापत वा मुद्दाको फिरादपत्र वा प्रतिउत्तरपत्र लेखिदिए बापत दिइने फी निश्चित गरी करको दायरामा ल्याउनु पर्छ। तर यसको अर्थ यो होइन कि सबै तहको कानून व्यवसायीको फी एउटै हुनुपर्छ भन्ने पनि होइन। Senior Advocate, Advocate र Pleader को फीको संरचना तोकिएको जसरी डाक्टरले दिने सेवाको फी तोकिएको छ। डाक्टरले दिने सेवाको फी डाक्टरको लेभल अनुसार कम बेसी त छ तर अपादर्शी भने पक्कै छैन।

२. कानून व्यवसायीले फी लिएपछि अनिवार्य बील दिनु पर्ने र सो बील मुद्दाका पक्षले आफ्नो लिखतका साथ अदालतमा पेश गर्नु पर्ने कानूनी व्यवस्था हुनु पर्छ।

३. केही वर्ष पहिले अख्तियार दुरूपयोग अनुसन्धान आयोगले एउटा ल फर्ममा छपा मारी हरहिसाबको खाता बही जफत गरेको थियो। यसको कारण हो कानूनको प्रभावकारी ढंगले पालना नहुनु। त्यसैले कानून व्यवसायीलाई करको दायरामा ल्याउन उनीहरूको लागि विशेष कानूनको व्यवस्था हुनु अति आवश्यक रहेको देखिन्छ। नेपाल सरकारले हरेक कानून व्यवसायीको अभिलेख नेपाल कानून व्यवसायी परिषदबाट लिई उनीहरूलाई करमा दर्ता भए नभएको बारेमा खोजी गरिनु पर्छ। साथै उनीहरूको Liscense (लाइसेन्स) नम्बर अनुसार करमा दर्ता भए-नभएको अवस्था थाहा पाउने पद्धतिलाई स्थापित गर्नुपर्छ। करमा दर्ता भएको नपाइएमा कारबाही पनि गर्नुपर्छ। बिल-भर्पाई बही खाता दुरुस्त राखे-नराखेको सम्बन्धमा नियमित अनुगमन गर्नुपर्छ।
४. कानून व्यवसायी वा अन्यले अदालतको नाममा फी लिएको पाइएमा कानूनद्वारा दण्डनीय बनाई त्यस्ता व्यक्तिलाई कारबाहीको व्यवस्था गरी कडाइका साथ लागू गरिनु पर्छ।
५. कानून सुधार गर्ने, न्यायको लागि लड्ने काममा संसारभरि कानून व्यवसायीले पनि गरेको पाइन्छ। यसको नेतृत्वदायी भूमिकामा Bar कै हुन्छ। यसको प्रष्ट उदाहरण हो- संयुक्त राज्य अमेरिका, जहाँ न्यायपालिका न्याय दिनबाट आनाकानी वा अनिश्चित न्याय दिने अवस्था आएको कारण American Bar Association ले महत्वपूर्ण भूमिका खेलेको थियो र न्यायपालिकालाई ठिक ठाउँमा ल्याएको थियो। यसमा नागरिक समाजको भूमिका पनि उतिकै महत्वपूर्ण हुन्छ। तर न्यायपालिका वा न्यायमा सुधार ल्याउन Agenda प्रस्तुत गर्ने काम जहिले पनि Bar कै हुन्छ। यसका लागि वार सकारात्मक रूपमा अगाडी बढ्नु पर्छ।

४.३ कानूनी सहायता र पीडितसँग सम्बन्धित:

१. नेपालको फौजदारी न्याय प्रशासनले अपराधबाट पीडित व्यक्तिको संरक्षण दिने र न्याय दिलाउने सम्पूर्ण जिम्मेवारी राज्यलाई दिएको छ। राज्यले गरिरहेको अवस्था पनि छ। तर कानून अनुसार फौजदारी न्याय प्रणालीले पीडित पक्षको हक अधिकार पूर्ण रूपमा सुरक्षित हुन नसकेको कारण उसको राज्यप्रति र न्यायपालिकाप्रति

विश्वासमा कमी आएको छ। यसकारण पक्ष न्याय पाउन अन्य निकायको सहारा लिन चाहन्छ यसबाट उसको खर्च बढ्न जान्छ। जस्तै : वैतानिक वकीलले दिने कानूनी सेवाको स्तरीयताको बारेमा कसैलाई थाहा छैन। त्यसैले पीडित पक्ष आफैँ कानून व्यवसायी कहाँ गएर आफ्नो वचाउको लागि अनुरोध गर्छ। यस्तो अवस्थामा थुनछेक गर्दा होस वा बयान/वकपत्र वा फैसला/आदेश आदिको लागि Private Lawyer लाई जाहेरवालाले फी तिर्न मजबुर हुन्छ। एकजना जिल्ला न्यायाधीशले "वैतानिक वकीलको बारेमा यसरी उल्लेख गर्नु भएको थियो वैतानिक वकील लोकल घोडा हो। ऊ अरबी घोडा होइन। त्यसैले लोकल घोडाबाट अरबी घोडाको जस्तो सेवा कहाँ पाइन्छ। लोकल घोडामा अरबी घोडा जतिको दौड्ने क्षमता नै हुँदैन। त्यसैले उसबाट धेरै आशा गर्नु बेकार हो" त्यसैले बैतनिक वकिलको नियुक्ति गर्दा योग्य र क्षमतावान कानून व्यवसायीलाई नियुक्त गरिनु पर्छ।

२. दाङ्गमा एउटा बलात्कारको पीडितबाट जाहेरी लेखाउन कानून व्यवसायीले रु५,०००। फी लिएको कुरा अनुसन्धानकर्ताले प्रश्नावली भराउदा सेवाग्राही/उत्तरदाताबाट जानकारी भयो। प्रहरीले जोहरी लेख्ने गरेको वा लेख्न मद्दत गरेको कुरा विरलै मात्र जानकारी पाइयो। प्रहरी जाहेरी लेख्न डराउने गर्छन् किनभने पीडित/जाहेरवाला कहिलेकाहीं Hostile भई दिन्छन्। प्रहरीलाई किन जाहेरी लेखिदिन मद्दत नगरेको भनी जिज्ञासा राखदा आफूले नभनेको कुरा लेखिदियो भनी आरोप लगाउने भएकोले वकिलबाट लेखाई ल्याउने सल्लाह दिने गरेको भनी जवाफ दिने गरेको पाइयो। कानून बमोजिम लिखत लेख्न नजान्ने पक्षको जाहेरी दरखास्त प्रहरी कार्यालयले लेखिदिने वा निःशुल्क लेखिदिने स्थानमा पठाउने व्यवस्था मिलाउनु पर्ने देखियो।

३. कारागारमा रहेका कैदीलाई भेट्ने क्रममा थुनामा रहेका झण्डै ९० प्रतिशत कैदी गरीब र विपन्न रहेको देखिन आयो। उनीहरूसँग जिज्ञासा राखदा आफ्नो आर्थिक अवस्था कमजोर भएकोले राम्रो वकिल राख्न सकिन र मुद्दा हारेर भनी जवाफ दिएका थिए। अदालतले राख्ने बैतनिक वकिल र कानूनी साहायता समितिबाट तोकेका वकिलबाट दिएको सेवाबाट सेवाग्राही सन्तुष्ट रहेको पाइएन। यस कारण अदालतले बैतनिक वकिल नियुक्त गर्दा र कानूनी साहायता समितिबाट वकिल

तोक्दा दक्ष र क्षमतावान वकिलमार्फत सेवाग्राहीलाई सेवा उपलब्ध गराउनु पर्ने देखिन आयो।

४. नेपाल सरकारले गरीब र विपन्न जनतालाई दिएको कानूनी सहायता उनीहरूले पाएका छन वा छैनन भन्ने विषयमा केन्द्रीय कानूनी सहायता समितिले अनुगमन गरेको पाइँदैन। कानूनी सहायताको माग र आपूर्तिको अवस्था के रहेको छ? यस सम्बन्धमा अध्ययन भएको पनि पाइँदैन। यस्ता समस्यालाई सही ढंगले निवारण गर्ने हो भने कानून व्यवसायीले दिने कानूनी सहायताको विकल्प खोज्ने पर्छ अनि मात्रै गरीब र विपन्न वर्ग न्यायबाट वञ्चित हुनुपर्ने अवस्था आउदैन। त्यसैले कानूनी सहायताका केही विकल्पहरू यहाँ प्रस्तुत गरिएको छ। ती हुन् : Para-legal, Law School Clinics र Pro-bono Service.

(क) Para-legal: Para-legal कानूनी सहायताको महत्वपूर्ण विकल्पको रूपमा अगाडि बढिरहेको छ। यसलाई नेपाल सरकारले कानून व्यवसायीको विरोधका कारण वा विरोध गर्न सक्छ भन्ने कारणले लागू गर्न सकेको अवस्था छैन। तर यो कानूनी सहायता भन्दा सस्तो र प्रभावकारी देखिन्छ। यसलाई South Africa मा प्रभावकारी किसिमले लागू गरेको छ। Para-legal अर्ध दक्ष जनशक्ति हो। यो त्यस्तो व्यक्तिको लागि महत्वपूर्ण हुन्छ जसलाई कानून व्यवसायीको तत्काल आवश्यकता छैन। तर कतिपय देशमा Para-legal लाई लिखत मस्यौदा गर्ने देखि केही खास किसिमका मुद्दाहरूमा अदालतमा प्रतिनिधित्व गर्ने अधिकार पनि दिएको पाइन्छ। केही जिल्लाहरूमा दातृ निकायको सहयोगमा Para-legal कार्यक्रम मार्फत सेवा दिइरहेको देखिन्छ। यो प्रभावकारी र लोकप्रिय पनि हुँदै गइरहेको छ। त्यसैले यस अनौपचारिक अभ्यासलाई नेपाल सरकारले कानून बनाई औपचारिकता दिएमा यसले कानूनी मान्यता पाउने र कमजोर वर्गलाई हरेक दृष्टिबाट फाइदा पुग्थ्यो। यस किसिमको सेवाले पक्ष वा पीडितलाई धेरै राहत पुग्ने छ र तुलनात्मक रूपले उनीहरूले सहूलियत दरमा कानूनी सेवा पाउन सक्ने छन साथै न्यायमा पहुँचको अवस्थामा पनि सुधार आउने छ।

(ख) Law School Clinic: कानूनी सहायताको अर्को प्रमुख विकल्पहरूमध्ये Law School Clinic पनि एक हो। यस अभ्यासलाई नेपाल सरकारले खासै ध्यान दिएको छैन। यदि यस किसिमको Clinic लाई प्रचलनमा ल्याउने हो भने यसबाट एकैचोटि दुईवटा फाइदा हुने देखिन्छ-पहिलो गरीब र विपन्न सेवाग्राहीले निःशुल्क वा कम खर्चमा राम्रो सेवा पाउन सक्छ भने दोस्रो Law School का विद्यार्थीहरूले आफ्नो सिनियरसँग सेवा दिने क्रममा सेवा दिने तरिका सिक्छ। यसबाट विद्यार्थीमा कानूनी सेवा दिने Skill को विकास हुन्छ। त्यसैले नेपाल सरकार, विश्वविद्यालय र नेपाल बार एसोसिएशनले यसतर्फ तत्कालै ध्यान दिनुपर्छ। यो सेवा विश्वासिलो, भरपर्दो र कम खर्चिलो पनि हुन्छ। यसलाई USA, South Africa, Philippines र India मा त्यहाँ विश्वविद्यालयहरूले प्रमुखताका साथ लागू गरेको देखिन्छ र जनताले पनि यसलाई सकारात्मक रूपमा लिएका छन्।

(ग) Pro-bono Service: Pro-bono Service कानूनी सहायताको तेस्रो विकल्पको रूपमा देखिएको छ। यस सम्बन्धमा नेपालमा कानूनको अभाव छ भने नेपाल बार एसोसिएशनले यसतर्फ खासै ध्यान दिएको देखिँदैन। यो सेवा निःशुल्क सेवा हो। तर यसलाई अभ्यासमा ल्याउन कुनै न कुनै किसिमको नियम त हुनैपर्छ। यो सेवा निःशुल्क भए पनि कानून व्यवसायीको निगाहमा चलने भएकोले यसलाई नेपाल सरकारले उनीहरूसँग जबर्जस्ती सेवा लिन सक्दैन। त्यसैले यसको लागि नेपाल बार एसोसिएशनको भूमिका महत्वपूर्ण देखिन्छ। USA मा American Bar Association ले ल फर्मको अवस्था हेरेर एक वर्षमा एउटा ल फर्मले कति घण्टा Pro-bono Service दिनुपर्ने भनी कानूनमा नै तोकिदिएको छ। नेपालमा पनि बार एसोसिएशनले यस किसिमको नियम बनाई यसलाई लागू गर्ने तर्फ अग्रसर हुनुपर्छ। यो सेवा लागू भएको अवस्थामा पक्षले निःशुल्क रूपमा स्तरीय सेवा पाउन सक्छ।

४.४ विचौलिया/दलालसँग सम्बन्धित:

१. मुद्दाका पक्षहरूमा अदालत बाहिर वा भित्रका मानिसलाई विचौलियाको रूपमा प्रयोग गरेर मुद्दा जित्न सकिन्छ कि भन्ने प्रवृत्तिको विकास भएको छ। यो कार्य अत्यन्त खर्चिलो र जोखिम पूर्ण रहेको छ।
२. तराईका जिल्लामा KII का क्रममा स्थानीय प्रधानपञ्चदेखि शिक्षकसम्मका व्यक्तिहरूले ब्यक्तिलाई मुद्दा गर्न प्रेरित गर्ने र वकिलको अफिसमा पठाई दिन्छन। मुद्दा पठाई दिए वापत वकिलबाट ५० प्रतिशतसम्म कमिशन कमिशन लिने गर्दछन भनी बताएका थिए। यसलाई न्युनीकरणका लागि राज्यका अङ्गले सचेतनाका कार्यक्रम चलाउन आवश्यक देखिन्छ।
३. अदालत बाहिरका विचौलियालाई रोक्न सेवाग्राहीको लागि परिचयपत्रको व्यवस्था गर्नुपर्छ र अन्यलाई अदालतभित्रको प्रवेशमा रोक लगाउनुपर्छ। यो परिचयपत्र फिरादपत्र/प्रतिउत्तरपत्र दर्ता हुने बेलामा नै उपलब्ध गराउनुपर्छ। यसले विचौलियाहरू आफैँ निरूत्साहित भएर जानेछन।
४. कानून व्यवसायी अथवा विचौलिया/दलालको कारण सम्बन्धित पक्षले आफ्ना कुराहरू अदालतमा राख्न सक्ने अवस्था आउन सकेको छैन। यिनीहरूले न्यायाधीशलाई नभेट्न सल्लाह पनि दिन्छन र पक्ष न्यायाधीशलाई भेट्न पनि जादैनन। पक्षको खर्च घटाउन पनि पक्षले न्यायाधीशलाई सजिलैसँग भेट्न पाउने व्यवस्था हुनु पर्ने देखिन्छ।

४.५ कार्यविधि कानून र अदालत व्यवस्थापनसँग सम्बन्धित:

१. नेपाल सरकारले सरकारी साक्षीको हकमा अदालतमा वकपत्र गर्न उपस्थित भएबापत आवतजावत खर्चको व्यवस्था गरेको छ। यस्तो रकम जिल्ला प्रहरी कार्यालयबाट दिने व्यवस्था गरेको छ। अदालत वा न्यायिक निकाय समक्ष उपस्थित भएर पनि कुनै कारणले वकपत्र नभएमा आवतजावत खर्च पाउदैन। साक्षीलाई दिने भनिएको सुविधा कति प्रभावकारी छ भन्ने प्रश्न पनि छ। तर साक्षी र पीडितलाई उपस्थित गराउने काम जिल्ला प्रहरी कार्यालयको मात्रै होइन,

इलाका प्रहरी कार्यालयले पनि गराउँछ। यस्तो रकम इलाका प्रहरी कार्यालयमा नहुने जिल्ला प्रहरी कार्यालयलाई खर्च हुन नसकी बचेको रकम इलाका प्रहरीमा बजेट स्थानान्तरण गर्न नमिल्ने भनी जिल्ला प्रहरी प्रमुखबाट अनुसन्धानका क्रममा व्यक्त भएको थियो। साक्षीले बकपत्र गर्दा साथ अदालत वा सरकारी वकिल कार्यालय मध्येबाट उपलब्ध हुने व्यवस्था भएमा पीडितको खर्चमा घट्न सक्छ।

२. एउटा सामान्य प्रकृतिको मुद्दादेखि गम्भीर प्रकृतिको मुद्दामा दुई तह पुनरावेदन गर्न पाउने र मुद्दा दोहर्याई हेर्न पनि पाउने कानूनी व्यवस्था छ यसलाई संशोधन गरिनु पर्छ। यसले पक्षको खर्च बढाउन झन मद्दत गर्छ। यसबाट न्याय दिने निकायको र मुद्दाका पक्ष दुवैको समय र पैसा बर्बाद हुन्छ। यसको कारण अन्य सेवाग्राही न्याय पाउनबाट वञ्चित हुन जान्छ। यदि नजीर, कानून र संविधानको त्रुटिपूर्ण व्याख्या भएको छैन भने सामान्य किसिमको मुद्दामा पहिलो तहको फैसलालाई नै अन्तिम फैसला मान्नी पुनरावेदन गर्नबाट रोक लगाइनुपर्छ।
३. मुद्दा कार्यान्वयनको कुरा गर्ने हो भने त कहिलेकाही एउटा मुद्दा फैसला हुन जति समय लाग्छ त्यो भन्दा बढी समय कार्यान्वयनमा लागिरहेको पाइन्छ। यसलाई छिटो, छरितो र सरल बनाउनु पर्छ। त्यसको लागि जिल्ला अदालत नियमावली २०५२ को नियम ८० देखि ८१ लाई समय सापेक्ष बनाउनु पर्छ।
४. सर्वोच्च अदालतको पञ्चवर्षी रणनीतिक योजना अनुसार जिल्ला अदालतले कुनै पनि मुद्दा १८ महिनाभित्र किनारा लगाई सक्नुपर्ने भनी उल्लेख गरेको छ। यसमा कुनै विमति राख्ने अवस्था देखिँदैन। तर स्वयं सम्मानित सर्वोच्च अदालतले त्यही मुद्दा फैसला गर्न १० वर्ष लगाउँछ भने यसको के अर्थ रहन्छ। रणनीतिक योजनाको उद्देश्य कसरी पूरा हुन सक्छ? मुद्दा किनारा लाग्न ढिलाई हुने गर्दा मुद्दाका पक्षमाथि आर्थिक भार थपिन जान्छ। त्यसैले आफ्नो योजना आफै पूरा गर्ने तर्फ ध्यान दिनु पर्छ।
५. एउटा मुद्दामा एउटा पक्षले बढीमा २ पटकसम्म पेशी स्थगित गर्न पाउने कानूनी व्यवस्था भए पनि प्रचलनमा र अभ्यासमा यो जिल्ला पिच्छे फरक-फरक रहेको पाइयो। नियमावलीमा भएको यस व्यवस्थालाई एकरूपताका साथ प्रभावकारी

रूपमा कार्यान्वयन गरिनु पर्छ। पेशी हटाउन अदालतले सजिलो पारी दिंदा अर्को पक्षले थप व्ययभार व्यहोर्नु पर्ने हुन्छ।

६. नेपालको न्याय प्रशासनमा म्याद तामेली प्रक्रिया कानूनद्वारा स्पष्ट रूपमा लेखिएको भए पनि वर्षौंसम्म म्याद तामेली नहुने अवस्थाहरू सजिलै देख्न पाइन्छ। म्याद तामेली नभएको र अदालतको कर्मचारीले दुःख दिएको भनी सप्तरी जिल्ला अदालतमा एउटी महिला हाम्रै अगाडी रून थालेको दृश्य अति दर्दनाक थियो। यसलाई वैज्ञानिक बनाउन पहिले सम्बन्धित पक्षसँग फिरादपत्र दर्ता हुने बेलामा नै ठेगाना स्पष्ट र पूर्णरूपमा नलिइकन फिरादपत्र दर्ता गर्नु हुँदैन। साथै दर्ता गर्दा अर्को पक्ष छ वा छैन भनी यकिन गरेपछि मात्रै फिरादपत्र दर्ता गर्नुपर्ने वैज्ञानिक आधार खडा गर्नुपर्छ। म्याद तामेली गर्दा मुद्दाका एक पक्षले अर्को पक्षको सम्पर्क नम्बर दिएको भए सम्बन्धित पक्षसँग सोही नम्बरका आधारमा सम्पर्क गरी म्याद बुझ्नलाई अदालतमा नै उपस्थित हुने कानूनी व्यवस्था हुनुपर्छ। यसबाट सबैको समय र खर्चमा वचत हुनेछ।
७. साक्षी बकाउँदा अदालतले व्यक्ति हेरेर बकाउने गरेको पाइयो। अगाडि आएको वा पुरानो मुद्दाको वकपत्र चाँडो गराउने गरेको र पछि आउने वा नयाँ मुद्दाको वकपत्र पहिले चाडै गराउने गरेको पाइयो। यसबाट कुनै न कुनै पक्ष मुद्दा ढिलाईको कारण आर्थिक मारमा पर्ने नै भयो। त्यसैले अदालतमा पनि बैंकको जस्तै टोकन व्यवस्था गरी साक्षी बकाउने व्यवस्था हुनुपर्छ।
८. अदालतमा म्याद तामेली र तामेलदारको समस्या पनि गम्भीर रूपमा देखा परेको छ। तराईका पुनरावेदन अदालत (हाल उच्च अदालत) मा तामेलदारको दरवन्दी नीकै कम रहेको सुनियो। त्यसकारण पनि म्याद तामेलीमा ढिलाई भएको छ। तामेलदारको संख्या मुद्दाको अनुपातमा बढाउनुपर्छ। तामेलदारको दरवन्दी कम भएको कारण म्याद/सूचना वा आदेश समयमा तामेल हुन नसक्दा फैसला कार्यान्वयनमा ढिलाई हुने र समस्या पैदा हुन्छ।
९. म्याद वा अन्य कुनै सूचनाहरू तामेल गर्न सक्दो सूचना प्रविधिको प्रयोग गर्नुपर्छ।

१०. न्यायिक निकायमा बुझाउनु पर्ने दैदस्तरहरू बैकिङ्ग प्रणालीमार्फत लिने र दिने ब्यवस्था मिलाउन आवश्यक देखिन्छ। यो पद्धति केही जिल्लामा लागू पनि भै सकेको छ।

४.६ कानूनी साक्षरतासँग सम्बन्धित:

१. कहिलेकाही कानूनको अज्ञानता र सूचनाको अनभिज्ञताको कारण पक्षले पैसा खर्च नै गर्नु नपर्ने अवस्थामा पनि पैसा खर्च गरेको हुन्छ भने कम खर्च गर्नुपर्ने ठाउँमा बढी खर्च गर्न पुगेको हुन्छ। यो सबै जागरूकता र कानूनमा साक्षरताको कमीको कारण हुन्छ। यसको लागि कानूनी साक्षरता (Legal literacy) को आवश्यकता पर्छ। यस्तो कानूनी साक्षरता विद्यालय, उच्च विद्यालय र विश्वविद्यालयको तहसम्म नै आवश्यकता पर्छ। त्यसको लागि पाठ्यक्रममा नै व्यवस्था गरी यो लागू गर्नुपर्छ भने आम मानिसहरूको लागि स्थानीय निकायमार्फत कानूनी साक्षरताको अभियान चलाउनुपर्छ।
२. पहिले नेपाल बार एसोसिएसनले कानूनी साक्षरता कार्यक्रम चलाउँथ्यो। तर हालको समयमा आएर बन्द भएको छ। यसलाई नेपाल बारले पुनः सचालनमा ल्याउनुपर्छ।

अनुसूची १

उत्तरदाताहरूलाई सोधिएका प्रश्नावलीहरू

मुद्दा मामिलामा संलग्न हुनु परेको कारणबाट पक्षहरूले वा पीडितहरूले व्यहोर्नुपर्ने खर्चहरूको सम्बन्धमा विश्लेषण/अध्ययन
मुद्दाका पक्षहरूसँग अन्तर्वार्ताको लागि प्रश्नावली

प्रश्नावली सं.

पृष्ठभूमि

न्याय सजिलो र सरल तरिकाले पाउन के-कस्तो अवस्था हुनु पर्ला भन्ने पत्ता लगाउन यो अध्ययन गरिँदैछ। तपाईंले दिनुभएको सत्यतथ्यले यस काममा ठूलो योगदान दिनेछ। तथ्य-तथ्याङ्क एकमुष्ट रूपमा प्रयोग गरिदिने भएकोले तपाईंको व्यक्तिगत पहिचान र धारणा छुट्टै खुलाइने छैन, गोप्य रहनेछ। कृपया सोधिएका प्रश्नहरूको उत्तर प्रष्टताका साथ निर्धक्कसँग बताई सहयोग गरिदिनु होला।

उत्तरदाताको नाम, थर :

जिल्ला : गा.वि.स./न.पा. वडा नं.

उमेर : लिङ्ग : (क) महिला (ख) पुरुष (ग) अन्य

वैवाहिक अवस्था : (क) विवाहित (ख) अविवाहित (ग) विधवा (घ) सम्बन्ध विच्छेद

पेशा : (क) नोकरी (ख) वैदेशिक रोजगार (ग) कृषि (घ) व्यापार (ङ) गृहिणी (च) अन्य

धर्म : (क) हिन्दु (ख) बौद्ध (ग) इसाई (घ) मुसलमान (ङ) अन्य

आर्थिक अवस्था :

जाति/समुदाय :

(क) ब्राह्मण/क्षेत्री (ख) आदिवासी (ग) दलित (घ) मधेसी (ङ) अन्य

शैक्षिक योग्यता :

(क) विश्वविद्यालय (ख) माध्यमिक/उच्चमाध्यमिक (ग) प्राथमिक (घ) साक्षर (ङ) निरक्षर

घरपरिवार (घरधुरी) सदस्य संख्या :

(क) पुरुष : (ख) महिला : (ग) तीमध्ये १६ वर्ष मुनिका :

कानून व्यवसायीलाई दिने फी/खर्चको सम्बन्धमा

प्र.नं. १. मुद्दा गर्दा तपाईंले कानून व्यवसायीलाई के कामका लागि पैसा खर्च गर्नुभयो ?

क्र.सं.	खर्चको शीर्षक	रकम
(१)	कानून व्यवसायीसँग परामर्श गर्नको लागि	रु.
(२)	ल फर्ममा मुद्दा दर्ता गर्न	रु.
(३)	फिरादपत्र/प्रतिउत्तरपत्रको मस्यौदा	रु.
(४)	अदालतमा मुद्दा दर्ता गर्न	रु.
(५)	मिसिल झिकाउन/आदेश गराउन	रु.
(६)	बहस गर्न	रु.
(७)	पेशी लिन	रु.
(८)	फाँटवालालाई दिनको लागि	रु.
(९)	मिसिलको फोटोकपी लिन	रु.
(१०)	कैफियत प्रतिवेदन पठाउन	रु.
(११)	म्याद तामेलीको लागि	रु.
(१२)	पेशी स्थगनको लागि	रु.
(१३)	रोक्का राख्न	रु.
(१४)	रोक्का फुकुवा गर्न	रु.
(१५)	जेथा जमानी राख्न	रु.
(१६)	वारेस राख्न	रु.
(१७)	अन्य केही	रु.
(१८)		रु.
(१९)		रु.
(२०)		रु.

अदालती दस्तुर वा फी को सम्बन्धमा

१. अदालतमा जम्मा गर्नुपर्ने कोर्ट फी कस्तो छ ?
(क) सस्तो (ख) महंगो
(ग) अति महंगो (घ) थाहा छैन
२. अदालतमा मुद्दा दर्ता गर्दा दस्तुर/फी राख्नुपर्ने व्यवस्था उपयुक्त छ वा छैन ?
(क) छ (ख) छैन (ग) थाहा छैन
३. मुद्दा मिलापत्र गर्दा बक्सौनी लाग्ने कानूनी व्यवस्था उपयुक्त छ वा छैन ?
(क) उपयुक्त (ख) अनुपयुक्त
(ग) अति अनुपयुक्त (घ) थाहा छैन
४. अदालतले चलन चलाई दिँदा तोकिएको प्रतिशत बमोजिमको रकम अदालतमा जम्मा गर्नुपर्ने दस्तुरको सम्बन्धमा भएको कानूनी व्यवस्था ठीक छट वा छैन ?
(क) छ (ख) छैन
५. मिसिलको फोटोकपी लिँदा कानूनबमोजिम तिर्नुपर्ने दस्तुर उपयुक्त छ वा छैन ?
(क) उपयुक्त छ (ख) अनुपयुक्त छ
(ग) अति अनुपयुक्त (घ) थाहा छैन
६. अदालतमा तिर्नुपर्ने दस्तुर/फी तिर्न नसकेको कारण तपाईंको मुद्दा दर्ता नभएको अवस्था छ वा छैन ?
(क) छ (ख) छैन
७. कोर्ट फी जम्मा गर्न नसक्ने पक्षको लागि गा.वि.स./न.पा.को सिफारिस भई आएमा मुद्दा दर्ता हुन सक्छ भन्ने सम्बन्धमा तपाईंलाई थाहा छ वा छैन ?
(क) छ (ख) छैन
८. यदि गर्नु भयो भने सिफारिस पाउनुभयो वा भएन।
(क) भयो (ख) भएन
(ग) प्रयास नै गरिएन

अदालतमा लाग्ने कानूनी खर्च बाहेक अदालतभित्र हुने अन्य खर्चको सम्बन्धमा

क्र.सं.	खर्चको शीर्षक	रकम
(१)	म्याद तामेलीको लागि	रु.
(२)	मुद्दा दर्ता गर्न	रु.
(३)	तारेख लिन	रु.
(४)	पेशी लिनको लागि	रु.
(५)	आदेश कार्यान्वयन गर्न	रु.
(६)	पेशी स्थगन गर्नको लागि	रु.
(७)	मिसिलको फोटोकपी गर्नको लागि	रु.
(८)	बयान गराउन	रु.
(९)	साक्षीको बकपत्र गराउन	रु.
(१०)	फैसला तयार पार्न	रु.
(११)	अन्य	रु.
(१२)		रु.
(१३)		रु.

फैसला कार्यान्वयन गर्दा हुने खर्चको सम्बन्धमा

१. फैसलाको कार्यान्वयन गर्न कुन-कुन कामको लागि के-कति खर्च गर्नुभयो ?

क्र.सं.	खर्चको शीर्षक	रकम
(१)	फैसलाको प्रतिलिपि लिनको लागि	रु.
(२)	डोर खटाउनको लागि	रु.
(३)	अमिनको लागि	रु.
(४)	नक्सा बदरको लागि	रु.
(५)	सरजमिन गराउनको लागि	रु.

(६)	कर्मचारीलाई लिएर जानको लागि	रु.
(७)		रु.
(८)		रु.
(९)		रु.
(१०)		रु.

अदालत बाहिर हुने खर्चको सम्बन्धमा

१. मुद्दा गर्दा अदालत बाहिर के कामका लागि कति खर्च गर्नुभयो ?

क्र.सं.	खर्चको शीर्षक	रकम
(१)	तारेख लिन आउँदा जाँदा	रु.
(२)	साक्षी उपस्थित गराउन	रु.
(३)	साक्षीलाई खाना खुवाउन	रु.
(४)	साक्षीलाई लुगा किन्न	रु.
(५)	साक्षीलाई राख्न	रु.
(६)	मुद्दामा भोजभतेर गर्न	रु.
(७)	यातायात खर्च	रु.
(८)	बसोबास खर्च	रु.
(९)	अन्य	रु.

विचौलिया/भनसुन गरिदिने/मुद्दा मिलाई दिने/जिताई दिने सम्बन्धमा

१. तपाईंले अदालतमा आउँदा कुनै विचौलिया वा भनसुन गर्ने मान्छेलाई सम्पर्क गर्नुभयो वा भएन ?

(क) सम्पर्क गरे

(ख) सम्पर्क गरिन

२. गर्नुभयो भने उसलाई के—कति कामको लागि कति—कति रकम दिनुभयो ?

क्र.सं.	खर्चको शीर्षक	रकम
(१)	भनसुन गर्नको लागि/मुद्दा मिलाई दिनको लागि	रु.
(२)	न्यायाधीशलाई दिनको लागि	रु.
(३)	भोजभतेर गर्नको लागि	रु.
(४)	कसैलाई कोसेली दिनको लागि	रु.
(५)	अन्य केही	रु.
(६)		
(७)		
(८)		
(९)		

३. विचौलियाले तपाईंको मात्रै मुद्दा हेर्ने गरेको छ कि अरूको पनि ?

(क) मेरो मात्रै

(ख) अरूको पनि

४. विचौलियाको भनसुनको कारण तपाईं मुद्दा जित्नु भयो वा भएन ?

(क) जिते

(ख) जितेन

५. तपाईंले वकील राख्नुपर्छ भनी कसले सल्लाह दियो ?

(क) आफैले

(ख) अरूले

६. अदालतमा तपाईं एक्कलै जानुभयो वा सहयोगी लिएर जानुभयो ?

(क) एक्कलै गएँ

(ख) सहयोगी लिएर गएँ

७. तपाईंलाई न्यायाधीशले तपाईंको समस्याको बारेमा सोध्नुपर्छ गर्नु भयो वा भएन ?

(क) सोध्नुभयो

(ख) सोध्नु भएन

न्यायाधीश र पक्षहरूको सम्बन्धमा

१. न्यायाधीशले मुद्दा मिलापत्र गर्न भन्नुभयो वा भएन ?

(क) भन्नुभयो

(ख) भन्नु भएन

(ग) वकीलको बहस मात्र सुन्नुभयो

२. तपाईंको प्रतिनिधित्वको लागि अदालतको न्यायाधीशले सहयोग गर्नुभयो वा भएन ?

(क) आयो

(ख) आएन

३. तपाईंको मुद्दा कसरी फैसला भयो ?

(क) न्यायाधीशबाट

(ख) मेलमिलापबाट

अन्त्यमा, न्यायमा (तपाईं) को पहुँचको अवस्था सुधार्न के-के हुनु गर्नुपर्ला जस्तो लाग्छ तपाईंलाई ?
कृपया स-विचार भनिदिनु हुन्छ कि ?

धन्यवाद।

प्रश्नकर्ता :

मिति :

हस्ताक्षर :

समय :

पीडितहरूसँग अन्तर्वार्ताको लागि प्रश्नावली

प्रश्नावली सं.

पृष्ठभूमि

न्याय सजिलो र सरल तरिकाले पाउन के—कस्तो अवस्था हुनु पर्ला भन्ने पत्ता लगाउन यो अध्ययन गरिँदैछ। तपाईंले दिनुभएको सत्यतथ्यले यस काममा ठूलो योगदान दिनेछ। तथ्य—तथ्याङ्क एकमुष्ट रूपमा प्रयोग गरिदिने भएकोले तपाईंको व्यक्तिगत पहिचान र धारणा छुट्टै खुलाइने छैन, गोप्य रहनेछ। कृपया सोधिएका प्रश्नहरूको उत्तर प्रष्टताका साथ निर्धक्कसँग बताई सहयोग गरिदिनु होला। सहयोगको लागि धन्यवाद।

१. उत्तरदाताको नाम, थर :

जिल्ला : गा.वि.स./न.पा. वडा नं.

उमेर : लिङ्ग : (क) महिला (ख) पुरुष (ग) अन्य

२. वैवाहिक अवस्था : (क) विवाहित (ख) अविवाहित (ग) एकल (घ) सम्बन्ध विच्छेद

३. पेशा : (क) नोकरी (ख) वैदेशिक रोजगार (ग) कृषि (घ) व्यापार (ङ) गृहिणी (च) अन्य

४. धर्म : (क) हिन्दु (ख) बौद्ध (ग) इसाई (घ) मुसलमान (ङ) अन्य

५. जाति/समुदाय :

(क) ब्राह्मण/क्षेत्री (ख) आदिवासी (ग) दलित (घ) मधेसी (ङ) अन्य

६. शैक्षिक योग्यता :

(क) विश्वविद्यालय (ख) माध्यमिक/उच्चमाध्यमिक (ग) प्राथमिक (घ) साक्षर (ङ) निरक्षर

७. घरपरिवार (घरधुरी) सदस्य संख्या :

(क) पुरुष : (ख) महिला :

(ग) तीमध्ये १६ वर्ष मुनिका :

पीडितसँगको सम्बन्धित प्रश्नावली

१. तपाईं अदालतमा आउँदा जाँदा के-कति खर्च भयो ?

क्र.सं.	खर्चको शीर्षक	रकम
(१)	जाहेरी गर्दा	रु.
(२)	साक्षी उपस्थित गराउँदा	रु.
(३)	यातायात	रु.
(४)	खानापिन	रु.
(५)	बसोबास	रु.
(६)	मिसिलको नक्कल लिँदा	
(७)	फैसला कार्यान्वयन	
(८)		
(९)		

२. कानून व्यवसायीको सेवा पाउनु भएको छ वा छैन ?

(क) छ (ख) छैन

३. यदि पाउनु भएको छैन भने किन ?

(क) परामर्श गर्नुपर्छ भन्ने ज्ञान नभएर

(ख) आर्थिक अवस्था कमजोर भएर

(ग) आवश्यक नभएर

४. तपाईंको मुद्दामा कानून व्यवसायी नियुक्त गर्न कसले सहयोग गर्यो ?

(क) आफैले (ख) अदालतको आदेशले वैधानिक वकील

(ग) संघ-संस्थाले (घ) अन्यले

५. यदि भएन भने त्यसको कारण के हो ?

(क) आर्थिक अवस्था कमजोर (ख) अदालतले ध्यान नपुर्याएर

(ग) अन्य

६. सरकारी मुद्दा सरकारवादी हुने कुरा तपाईंलाई थाहा छ वा छैन ?
 (क) थाहा छ (ख) थाहा छैन
७. घटनाको उजूर गर्दा प्रहरीको सहयोग पाउनुभयो वा भएन ?
 (क) पाए (ख) पाइन
८. तपाईंले प्रहरीमा उजुरी गर्दा कसैले धम्की दिनुभयो वा भएन
 (क) दियो (ख) दिएन
९. तपाईं अदालतमा आउँदा जाँदा सुरक्षा पाउनुभयो वा भएन ?
 (क) पाए (ख) पाएन
१०. तपाईंको बयान को समक्ष गराइयो ?
 (क) न्यायाधीश (ख) इजलास अधिकृत
 (ग) फाँटवाला (घ) अन्य
११. अदालतबाट पीडितलाई दिने क्षतिपूर्ति पर्याप्त छ वा छैन ?
 (क) छ (ख) छैन
१२. तपाईंको मुद्दामा तपाईं आफैले बहस गर्नुभयो वा वकीलले गर्नुभयो ?
 (क) आफैले (ख) वकीलले
१३. न्यायाधीशले तपाईंको समस्याको बारेमा तपाईंलाई सोध्नुभयो वा भएन ?
 (क) सोध्नुभयो (ख) भएन
१४. न्यायाधीशसँग तपाईंले आफ्नो कुरा राख्न पाउनुभयो वा भएन ?
 (क) पाए (ख) पाएन
१५. साक्षी आउँदा जाँदा कसले खर्च व्यहोर्नुभयो
 (क) प्रहरीले (ख) आफैले

अन्त्यमा, न्यायमा (तपाईं) को पहुँचको अवस्था सुधार्न के-के हुनु गर्नुपर्ला जस्तो लाग्छ तपाईंलाई ? कृपया स-विचार भनिदिनु हुन्छ कि ?

धन्यवाद।

प्रश्नकर्ता :

मिति :

हस्ताक्षर :

समय :

मुद्दा मामिलमा संलग्न हुनु परेको कारणबाट पक्षहरूले वा पीडितहरूले व्यहोर्नुपर्ने खर्चहरूको सम्बन्धमा

विशेष व्यक्तिसँग विमर्श बुँदावली (जिल्ला न्यायाधीश)

(Key Informant Interview Checklist)

मिति : समय : गा.वि.स./न.पा.

स्थान :

नाम : पद :

निकायको नाम :

परिचय, अध्ययनको उद्देश्य, अध्ययन विधि (संक्षेपमा प्रस्तुत गर्ने)

१. तपाईंले कस्ता प्रकृतिका मुद्दाहरू हेर्ने गर्नुभएको छ ?
२. बयान बकपत्र तपाईंको उपस्थितिमा उपस्थितिमा गराउनु हुन्छ ?
३. अदालतको बन्द इजलास प्रभावकारी रूपले चलिरहेको छ ?
४. अदालतमा निरन्तर सुनुवाई अवस्था कस्तो छ ?
५. मुद्दाका पक्ष वा साक्षीहरूले कस्ता-कस्ता विषयमा के कामका लागि खर्च गर्नुपर्ने हुन्छ ?
६. मुद्दाको खर्च गर्न के-के प्रयास भएका छन् ?
७. प्रक्रिया सजिलो बनाउन के-के प्रयास भएका छन् ?
८. अभियुक्तको आर्थिक अवस्था कमजोर भएमा निजको कानूनी प्रतिनिधित्व गराउने गर्नु भएको छ वा छैन ?
९. नगद र धरौटी पेश गर्न नसक्ने व्यक्तिलाई थुनामा राख्ने बाहेक अन्य कुनै मापदण्ड अपनाउने गरिएको छ वा छैन ?
१०. मुद्दाको पक्षसँग उसको समस्या बारेमा सोध्ने गर्नु भएको छ वा छैन ?
११. फैसला आफैं सुनाउनु हुन्छ वा अरु कसैले ?
१२. मुद्दामा मिलापत्र गर्नको लागि भन्नु हुन्छ वा हुँदैन ?
१३. मुद्दाको अंग पुगेपछि निर्णय कुन दिन सुनाउनु हुन्छ ?
१४. निर्णय कसले सुनाउने गर्नुभएको छ ?
१५. लिखित फैसला तयार गर्दा कसले गर्नुहुन्छ ?
१६. मुद्दाको निर्णय सुनाइसकेपछि लिखित फैसला कति दिनपछि दिने गर्नुभएको छ ?
१७. अन्तमा तपाईंको सल्लाह, सुझाव केही छ ? भने बताइदिनुहोस्।

मुद्दा मामिलमा संलग्न हुनु परेको कारणबाट पक्षहरूले वा पीडितहरूले व्यहोर्नुपर्ने खर्चहरूको सम्बन्धमा अध्ययन

विशेष व्यक्तिसँग विमर्श बुँदावली (जिल्ला सरकारी वकील)

(Key Informant Interview Checklist)

मिति : समय : गा.वि.स./न.पा.

स्थान :

नाम : पद :

निकायको नाम : जिल्ला सरकारी वकीलको कार्यालय

परिचय, अध्ययनको उद्देश्य, अध्ययन विधि (संक्षेपमा प्रस्तुत गर्ने)

१. सरकारी वकीलको रूपमा कार्यरत रहँदा तपाईंको जिम्मेवारी के—के रहेका छन् ?
२. अदालतको फैसला समयमा हुने गरेका छन् ?
३. प्रारम्भिक प्रतिवेदन कहिले पठाउनुहुन्छ ?
४. मुद्दाको साक्षीहरूलाई उपस्थित गराउन निर्देशन दिनुहुन्छ ?
५. तपाईंको कार्यालयमा अभियुक्त वा पीडितलाई छुट्टै बयान लिने प्रबन्ध मिलाउनु भएको छ ?
६. तपाईं पीडितको पक्षमा बहस गर्न जानुहुन्छ वा हुँदैन ?
७. तपाईंलाई पक्षले प्रलोभन तथा प्रभाव पार्ने गरेको छ वा छैन ?
८. तपाईंले एउटा मुद्दा कति पटकसम्म स्थगित गर्नु भएको छ ?
९. सरकारी वकील बाहेक अन्य वकीललाई पीडित पक्षले राखे गरेका छन् ?
१०. पीडित पक्षले सरकारी वकीललाई विश्वास गर्छन् ?
११. तपाईंको निर्देशन प्रहरीले पालना गर्छन् वा गर्दैन ?
१२. प्रहरीले समयमा साक्षी उपस्थित गराउँछन् वा गराउँदैन ?
१३. फाइल/लिखित कागज/प्रतिवेदन कति समयमा आउँछन् ?
१४. पीडितले र साक्षीहरूले यातायात खर्च पाउने गर्छन् ?
१५. अन्तमा तपाईंको सल्लाह र सुझाव भए बताउनुहोस्।

मुद्दा मामिलमा संलग्न हुनु परेको कारणबाट पक्षहरूले वा पीडितहरूले व्यहोर्नुपर्ने खर्चहरूको सम्बन्धमा अध्ययन

विशेष व्यक्तिसँग विमर्श बुँदावली (प्रमुख जिल्ला अधिकारी)

(Key Informant Interview Checklist)

मिति : समय : गा.वि.स./न.पा.

स्थान :

नाम : पद :

निकायको नाम : जिल्ला प्रशासन कार्यालय

परिचय, अध्ययनको उद्देश्य, अध्ययन विधि (संक्षेपमा प्रस्तुत गर्ने)

१. तपाईंलाई कति ऐनले न्याय निरूपण गर्ने अधिकार दिएको छ ?
२. कानून व्यवसायीसँग परामर्श गर्नको लागि छुट्टै कोठा उपलब्ध गराउनको लागि प्रहरीलाई निर्देशन दिनुहुन्छ ?
३. म्याद थप गर्दा अभियुक्तको कानून व्यवसायीले बहस गर्न पाउँछन् ?
४. अभियुक्तको आर्थिक अवस्था कमजोर भएमा निजको कानूनी प्रतिनिधित्व गराउने भएको छ ?
५. नगद धरौटी पेश गर्न नसक्ने व्यक्तिलाई थुनामा राख्ने बाहेक अन्य कुनै मापदण्ड अपनाउने गर्नुभएको छ ?
६. मुद्दाको अन्तिम निर्णय भएपछि लिखित रूपमा उपलब्ध गराउने भएको छ ?
७. केही सल्लाह र सुझाव भए खुलाइदिनुहोस् ?

मुद्दा मामिलमा संलग्न हुनु परेको कारणबाट पक्षहरूले वा पीडितहरूले व्यहोर्नुपर्ने खर्चहरूको सम्बन्धमा अध्ययन

विशेष व्यक्तिसँग विमर्श बुँदावली (अदालतको कर्मचारी)

(Key Informant Interview Checklist)

मिति : समय : गा.वि.स./न.पा.

स्थान :

नाम : पद :

कार्यालय :

परिचय, अध्ययनको उद्देश्य, अध्ययन विधि (संक्षेपमा प्रस्तुत गर्ने)

१. अदालतमा आउने सेवाग्राहीलाई सहयोग गर्नुहुन्छ ?
२. अदालतमा आउने सेवाग्राहीको आर्थिक अवस्था कमजोर भएकोमा उसले कोर्ट फी राख्न नसकेको अवस्थामा अरु अन्य उपायको सम्बन्धमा बताउने गर्नु हुन्छ ?
- ३.
- ४.

विशेष व्यक्तिसँग विमर्श बुँदावली (कानून व्यवसायी)

(Key Informant Interview Checklist)

मिति : समय : गा.वि.स./न.पा.

स्थान :

नाम : पद :

कार्यालय :

परिचय, अध्ययनको उद्देश्य, अध्ययन विधि (संक्षेपमा प्रस्तुत गर्ने)

१. तपाईं वकालत पेशामा लाग्नुभएको कति भयो ?
२. तपाईंले कुन अवस्था देखि मुद्दाको प्रतिनिधित्व गर्ने गर्नुभएको छ ?
३. तपाईंले एउटा मुद्दामा कतिसम्म फी लिने गर्नुहुन्छ ?
४. तपाईंले पैसा तिर्न नसक्ने पक्षलाई सेवा दिने गर्नुभएको छ ?
५. अदालतमा पक्षको बयान न्यायाधीशसमक्ष भएको छ वा छैन ?
६. साक्षी र प्रमाण बुझ्ने काम एकैचोटी गर्नुहुन्छ वा गर्नुहुन्न ?
७. मुद्दाको स्थगित कुन पक्षले बढी मात्रामा गर्नुहुन्छ ?
८. अदालतमा मुद्दाको सुनुवाई हुँदा पक्षको प्रतिनिधित्व राम्ररी गर्नुहुन्छ ?
९. फैसला ढिला हुने कारणहरू के-के हुन खुलाई दिनुहोस्।
१०. फैसलाको नक्कल प्राप्त कति समयमा हुने गरेको छ ?
११. केही सल्लाह र सुझाव भए बताई दिनुहोस् ।

मुद्दा मामिलमा संलग्न हुनु परेको कारणबाट पक्षहरूले वा पीडितहरूले व्यहोर्नुपर्ने खर्चहरूको सम्बन्धमा अध्ययन

केन्द्रीत समूह विमर्श बुँदावली

(Focus Group Discussion Checklist)

मिति :

समय :

गा.वि.स.

स्थान :

जिल्ला :

पक्ष/पीडित समूहको किसिम (कसको समूह) :

परिचय, अध्ययनको उद्देश्य, अध्ययन विधि (संक्षेपमा प्रस्तुत गर्ने)

प्रमुख विषयवस्तुको बुँदाहरू

१. मुद्दाहरूमा हुने खर्चहरू के-के थियो ?
२. अदालतमा न्याय पाउन सस्तो छ वा महँगो छ ?
३. अदालतमा एउटा सामान्य मान्छेको लागि न्याय पाउन कति सजिलो छ ?
४. गरीब मान्छेले न्याय पाउने अवस्था छ वा छैन ?
५. न्याय पाउन कानून कति झन्झटिलो छ ?
६. अदालतको कर्मचारी सहयोगी छन् वा छैन ?
७. अदालतको न्यायाधीशले सहयोग गर्नुहुन्छ वा गर्नुहुन्न ?
८. कानून व्यवसायीले ठीक वा बेठीक फी लिने गर्नुहुन्छ ?
९. कानून व्यवसायीले मुद्दा गर्न आउँदा दुःख दिनुभयो ?

अनुसूची २
समूहगत छलफल सहभागीहरूको

नामावली

मिति: २०७२।१२।१५ र १६

स्थान: म्याग्दी जिल्ला अदालत, बेनी, जिल्ला प्रशासन कार्यालय तथा कारागार कार्यालय म्याग्दी

सहयोग: कानूनी शासन तथा मानव अधिकार संरक्षण प्रणाली सबलीकरण कार्यक्रम

सि.नं.	नाम थर	पद	संस्थाको नाम
१.	माननीय श्री रामप्रसाद शर्मा	जिल्ला न्यायाधीश	म्याग्दी जिल्ला अदालत
२.	श्री भूपेन्द्रबहादुर खड्का	अध्यक्ष	नेपाल बार एशोसियसन म्याग्दी
३.	श्री रागरजिवी उपाध्याय	सचिव	नेपाल बार एशोसियसन म्याग्दी
४.	डा. एकराज ओझा	परामर्शदाता	
५.	श्री लोकनाथ पराजुली	उपसचिव	सर्वोच्च अदालत
६.	श्री बलराम राउत	उप—प्राध्यायक	नेपाल ल क्याम्पस
७.	श्री पारस पौडेल	उप—निर्देशक	न्याय प्रतिष्ठान
८.	श्री ठहरबहादुर भण्डारी	उपाध्यक्ष	नेपाल बार एशोसियसन, म्याग्दी
९.	श्री ध्रुवराज शर्मा	सदस्य	नेपाल बार एशोसियसन, म्याग्दी
१०.	श्री ठाकुरप्रसाद आचार्य	सदस्य	नेपाल बार एशोसियसन, म्याग्दी
११.	श्री चिरंजीवि शर्मा	सदस्य	नेपाल बार एशोसियसन, म्याग्दी
१२.	श्री केशवराज आचार्य	प्रमुख जिल्ला अधिकारी	जिल्ला प्रशासन कार्यालय म्याग्दी
१३.	श्री यादवनाथ आचार्य	स.प्र.जि.अ.	जिल्ला प्रशासन कार्यालय
१४.	श्री नवराज पौडेल	जेलर	कारागार म्याग्दी
१५.	श्री धनाकुमारी नगरी	प्र.ज.	कारागार म्याग्दी
१६.	श्री मोतीप्रसाद तिवारी	का.स.	कारागार कार्यालय म्याग्दी

सर्वोच्च अदालत

मिति: २०७३।१।५

स्थान: जिल्ला अदालत सुर्खेत

सहयोग: कानूनी शासन तथा मानव अधिकार संरक्षण प्रणाली सवलीकरण कार्यक्रम

सि.नं.	नाम थर	पद	संस्थाको नाम	बिधि
१.	माननीय श्री कृष्णजंग शाह	जिल्ला न्यायाधीश	सुर्खेत जिल्ला अदालत	KII
२.	श्री विरेन्द्रबहादुर मल्ल	सेस्तेदार	सुर्खेत जिल्ला अदालत	KII
३.	श्री रूपाकुमारी भण्डारी	प्रतिवादी अंश वी.न.पा.११		FGD
४.	श्री दुपता कामी	वी.न.पा. वार्ड नं.२		FGD
५.	श्री हिमा कार्की	वी.न.पा. वार्ड नं.२		FGD
६.	श्री गिता वि.क.	„		FGD
७.	श्री देविसरा वि.क.	„		FGD
८.	श्री पवित्रादेवी जैसी भण्डारी	„		FGD
९.	श्री अम्बीकला वि.क.	वी.न.पा. ११		FGD
१०.	श्री विष्णुप्रसाद गौली	वी.न.पा. ३		FGD
११.	श्री मोतिराम भट्टराई			FGD
१२.	श्री शुशिला वली	वी.न.पा. १६		FGD
१३.	डा. श्री एकराज ओझा	अनुसन्धानकर्ता		
१४.	श्री बलराम राउत	उप—प्राध्यापक		
१५.	श्री लोकनाथ पराजुली	उप—सचिव	सर्वोच्च अदालत	
१६.	श्री पारस पौडेल	उपनिर्देशक	राष्ट्रिय न्यायिक प्रतिष्ठान	

सर्वोच्च अदालत

मिति: २०७३।१।५

स्थान: जिल्ला अदालत सुर्खेत

सहयोग: कानूनी शासन तथा मानव अधिकार संरक्षण प्रणाली सवलीकरण कार्यक्रम

सि.नं.	नाम थर	पद	संस्थाको नाम	विधि
१.	श्री विरेन्द्र श्रेष्ठ	प्रहरी उपरिक्षक	जिल्ला प्रहरी कार्यालय	KII
२.	श्री राजकुमार श्रेष्ठ	प्र.जि.अ.	जिल्ला प्रशासन कार्यालय	KII
३.	श्री हितप्रसाद पौडेल	प्र.अ.	जिल्ला प्रशासन कार्यालय	KII
४.	श्री धर्मानन्द नाथ	सह न्यायाधिवक्ता	पुनरावेदन सरकारी वकील कार्यालय सुर्खेत	
५.	डा. एकराज ओझा	अनुसन्धानकर्ता		
६.	श्री बलराम राउत	उप—प्रध्यापक	नेपाल ल कलेज	
७.	श्री लोकनाथ पराजुली	उप—सचिव	सर्वोच्च अदालत	
८.	श्री पारस पौडेल	उप—निर्देशक	राष्ट्रिय न्यायिक प्रतिष्ठान	

सर्वोच्च अदालत

मिति: २०७३।१।५

स्थान: सुर्खेत

सहयोग: कानूनी शासन तथा मानव अधिकार संरक्षण प्रणाली सबलीकरण कार्यक्रम

सि.नं.	नाम थर	पद	संस्थाको नाम	विधि
१.	माननीय श्री गुणराज ढुंगेल	माननीय न्यायाधीश	पुनरावेदन अदालत सुर्खेत	KII
२.	श्री डिल्लीराम शर्मा अर्याल	उप—रजिष्ट्रार	”	KII
३.	श्री जंगबहादुर थापा	ना.सु.	कारागार कार्यालय सुर्खेत	KII
४.	डा. श्री एकराज ओझा	अनुसन्धानकर्ता		
५.	श्री बलराम राउत	उप—प्रध्यापक	नेपाल ल कलेज	
६.	श्री लोकनाथ पराजुली	उप—सचिव	सर्वोच्च अदालत	
७.	श्री पारस पौडेल	उप—निर्देशक	राष्ट्रिय न्यायिक प्रतिष्ठान	

सर्वोच्च अदालत

मिति: २०७३।१।५

स्थान: जिल्ला अदालत सुर्खेत

सहयोग: कानूनी शासन तथा मानव अधिकार संरक्षण प्रणाली सवलीकरण कार्यक्रम

सि.नं.	नाम थर	पद	संस्थाको नाम	विधि
१.	श्री भुषणकुमार मानन्धर	वरिष्ठ अधिवक्ता	पुनरावेदन अदालत बार इकाई सुर्खेत	
२.	श्री उत्तमप्रसाद आचार्य	अधिवक्ता	”	
३.	श्री नन्दबहादुर भण्डारी	अधिवक्ता	”	
४.	श्री हिमालयजङ्ग शाही	अधिवक्ता	जिल्ला बार सुर्खेत	
५.	श्री कृष्णबहादुर हमाल	अधिवक्ता	कार्यक्रम संयोजक	
६.	डा. श्री एकराज ओझा	अनुसन्धानकर्ता		
७.	श्री बलराम राउत	उप-प्रध्यापक	नेपाल ल कलेज	
८.	श्री लोकनाथ पराजुली	उप-सचिव	सर्वोच्च अदालत	
९.	श्री पारस पौडेल	उप निर्देशक	राष्ट्रिय न्यायिक प्रतिष्ठान	

सर्वोच्च अदालत

मिति: २०७३।१।७

स्थान: दाङ देउखुरी

सहयोग: कानूनी शासन तथा मानव अधिकार संरक्षण प्रणाली सवलीकरण कार्यक्रम

सि.नं.	नाम थर	पद	संस्थाको नाम	विधि
१.	श्री भुपबहादुर के.सी.	अध्यक्ष	जिल्ला बार इकाई दाङ	
२.	श्री रेशमराज गिरी	निवर्तमान अध्यक्ष	जिल्ला बार इकाई दाङ	
३.	श्री कमला कान्त लम्साल	सदस्य	पुनरावेदन अदालत बार इकाई तुलसीपुर	
४.	श्री कृष्णबहादुर डांगरी	अधिवक्ता	जिल्ला बार इकाई दाङ	
५.	श्री निर्मल गौतम	अधिवक्ता	”	
६.	श्री सन्तोष पोखरेल	अधिवक्ता	”	
७.	श्री ललितबहादुर के.सी.	अधिवक्ता	”	
८.	श्री नारायण प्रसाद डाँगी	सचिव	जिल्ला बार इकाई दाङ	
९.	श्रीधर आचार्य	कोषाध्यक्ष	”	
१०.	श्री ठाकुरप्रसाद डि.सि.	इकाई सदस्य	”	
११.	श्री डिल्लीराज धिताल	पूर्व अध्यक्ष	”	
१२.	श्री अजितकुमार आचार्य	पूर्व उपाध्यक्ष	”	
१३.	डा. एकराज ओझा	अनुसन्धानकर्ता		
१४.	श्री बलराम राउत	उप-प्राध्यापक	नेपाल ल कलेज	
१५.	श्री लोकनाथ पराजुली	उप- सचिव	सर्वोच्च अदालत	

सर्वोच्च अदालत

मिति: २०७३।१।७

स्थान: दाङ्ग देउखुरी जिल्ला अदालत

सहयोग: कानूनी शासन तथा मानव अधिकार संरक्षण प्रणाली सवलीकरण कार्यक्रम

सि.नं.	नाम थर	पद	संस्थाको नाम	विधि
१.	श्रीमन कुमार घिमिरे	अभियुक्त		
२.	श्री होमराज कुवर	अभियुक्त		
३.	श्री केशव घर्ती	मुद्दाको पक्ष		
४.	श्री सान्ता डि.सी.	मुद्दाको पक्ष		
५.	श्री संजु के.सी.	मुद्दाको पक्ष		
६.	श्री लुमबहादुर कार्की	अधिवक्ता	बार इकाई दाङ	
७.	श्री प्रेमबहादुर डागी	लेखापढी		
८.	डा. श्री एकराज ओझा	अनुसन्धानकर्ता		
९.	श्री बलराम प्रसाद राउत	उप-प्राध्यापक	नेपाल ल कलेज	
१०.	श्री लोकनाथ पराजुली	उपसचिव	सर्वोच्च अदालत	

सर्वोच्च अदालत

मिति: २०७३।१।७ र ८

स्थान: दाङ

सहयोग: कानूनी शासन तथा मानव अधिकार संरक्षण प्रणाली सबलीकरण कार्यक्रम

सि.नं.	नाम थर	पद	संस्थाको नाम	विधि
१.	माननीय श्री बलभद्र बास्तोला	जिल्ला न्यायाधीश	दाङ देउखुरी जिल्ला अदालत	
२.	माननीय श्री चुरामन खड्का	जिल्ला न्यायाधीश	„	
३.	माननीय श्री कोमलप्रसाद आचार्य	जिल्ला न्यायाधीश	„	
४.	श्री दिपक काफ्ले	प्रमुख जिल्ला अधिकारी	जिल्ला प्रशासन कार्यालय, दाङ	
५.	श्री कुवेर कडायत	प्रहरी उपरिक्षक	जिल्ला प्रहरी कार्यालय दाङ	
६.	श्री राजेश्वर अर्याल	जिल्ला न्यायाधिवक्ता	जिल्ला सरकारी वकील कार्यालय दाङ	
७.	श्री गंभिर रानामगर	सेस्तेदार	दाङ देउखुरी जिल्ला अदालत	
८.	श्री भूपाल भण्डारी	तहशिलदार	„	
९.	श्री नवराज काफ्ले	जिल्ला वन अधिकृत	जिल्ला वन कार्यालय दाङ	
१०.	डा. श्री एकराज ओझा	अनुसन्धानकर्ता		
११.	श्री लोकनाथ पराजुली	उप-सचिव	सर्वोच्च अदालत	
१२.	श्री बलरामप्रसाद राउत	उप-प्राध्यापक	नेपाल ल कलेज	

सर्वोच्च अदालत

मिति: २०७३।१।९ र १०

स्थान: कैलाली

सहयोग: कानूनी शासन तथा मानव अधिकार संरक्षण प्रणाली सवलीकरण कार्यक्रम

सि.नं.	नाम थर	पद	संस्थाको नाम	विधि
१.	श्री कमलबहादुर धामी	अधिवक्ता	कैलाली बार इकाई	
२.	श्री प्रयागदत्त भट्ट	अधिवक्ता	कैलाली बार इकाई	
३.	श्री विश्वराज शर्मा	”	”	
४.	श्री तुलाराम गिरी	उपाध्यक्ष	जिल्ला बार इकाई	
५.	श्री हिमालय विक्रम विष्ट	कोषाध्यक्ष	”	
६.	श्री वीरबहादुर जेठरा	अधिवक्ता	”	
७.	श्री कृष्णराज जैसी	अधिवक्ता	”	
८.	श्री भरत बहादुर सिंह	अधिवक्ता	”	
९.	श्री पदमराज शर्मा	अध्यक्ष	”	
१०.	श्री कृष्णप्रसाद सुवेदी	पार्षद	जिल्ला बार कैलाली	
११.	श्री खगेन्द्रराज जोशी		जिल्ला बार कैलाली	
१२.	श्री रमेश देव भट्ट	पार्षद	जिल्ला बार कैलाली	
१३.	श्री नाथुराम महतो	अधिवक्ता	जिल्ला बार कैलाली	
१४.	श्री लोकबहादुर चौधरी	अधिवक्ता	जिल्ला बार कैलाली	
१५.	श्री तारानाथ चौधरी	अधिवक्ता	जिल्ला बार कैलाली	
१६.	श्री जोहरी लाल चौधरी	अधिवक्ता	जिल्ला बार कैलाली	
१७.	श्री नैनबहादुर बडायक	वैतनिक अधिवक्ता	जिल्ला अदालत	
१८.	श्री देवराज भट्ट	अधिवक्ता	कैलाली जिल्ला बार इकाई	

सर्वोच्च अदालत

मिति: २०७३।१।९ र १०

स्थान: कैलाली

सहयोग: कानूनी शासन तथा मानव अधिकार संरक्षण प्रणाली स्वलीकरण कार्यक्रम

सि.नं.	नाम थर	पद	संस्थाको नाम
१.	माननीय श्री धनसिंह महारा	जिल्ला न्यायाधीश	कैलाली जिल्ला अदालत
२.	माननीय श्री भुवनसिंह थापा	जिल्ला न्यायाधीश	कैलाली जिल्ला अदालत
३.	श्री लक्ष्मण उपाध्याय घिमिरे	जिल्ला न्यायाधिवक्ता	जिल्ला सरकारी वकील कार्यालय कैलाली
४.	श्री उदयबहादुर सिंह	स. प्रमुख जिल्ला अधिकारी	जिल्ला प्रशासन कार्यालय कैलाली
५.	श्री राजेन्द्र विष्ट	प्रहरी उपरीक्षक	जिल्ला प्रहरी कार्यालय कैलाली
६.	श्री जगदिशप्रसाद भट्ट	सेस्तेदार	कैलाली जिल्ला अदालत
७.	श्री शेरबहादुर विष्ट	तहशिलदार	कैलाली जिल्ला अदालत
८.	श्री भानदेव जोशी	सहायक जिल्ला न्यायाधिवक्ता	जिल्ला सरकारी वकील कार्यालय, कैलाली
९.	श्री राजेन्द्रकुमार शर्मा	शाखा अधिकृत	कैलाली जिल्ला अदालत
१०.	श्री कर्णसिंह कार्की	प्र.नि.	जिल्ला प्रहरी कार्यालय कैलाली
११.	श्री चन्द्रबहादुर थापा	प्र.नि.	जिल्ला प्रहरी कार्यालय कैलाली
१२.	श्री दत्तुराम पाण्डेय	ना.सु.	जिल्ला प्रशासन कार्यालय
१३.	श्री पुष्कर खड्का	जेलर, शाखा अधिकृत	कारागार कार्यालय कैलाली
१४.	डा. श्री एकराज ओझा	अनुसन्धानकर्ता	
१५.	श्री लोकनाथ पराजुली	उप—सचिव	सर्वोच्च अदालत
१६.	श्री बलराम राउत	उप—प्राध्यापक	नेपाल ल कलेज

सर्वोच्च अदालत

मिति: २०७३।०१।१५

स्थान: झापा

सहयोग: कानूनी शासन तथा मानव अधिकार संरक्षण प्रणाली सवलीकरण कार्यक्रम

सि.नं.	नाम थर	पद	संस्थाको नाम
१.	श्री मदन भुजेल	प्रमुख जिल्ला अधिकारी	जिल्ला प्रशासन कार्यालय, झापा
२.	श्री ठाकुरप्रसाद ज्ञवाली	प्रहरी उपरीक्षक	जिल्ला प्रहरी कार्यालय झापा
३.	श्री गणेशचन्द्र कोइराला	प्रहरी निरीक्षक	जिल्ला प्रहरी कार्यालय झापा
४.	श्री गोविन्द सापकोटा	स.प्र. जि.अ.	जिल्ला प्रशासन कार्यालय
५.	श्री भोजराज रेग्मी	ना.सु.	जिल्ला प्रशासन कार्यालय
६.	श्री कुलप्रसाद दहाल	अधिवक्ता उपप्राध्यापक	नेपाल बार एसोसियशन झापा, मेची क्याम्पस
७.	श्री ओमप्रसाद तिमिसना	अधिवक्ता	नेपाल बार एसोसियशन झापा
८.	श्री चेतनाथ आचार्य	अधिवक्ता	नेपाल बार एसोसियशन झापा
९.	श्री नारायणप्रसाद पौडेल		नेपाल बार एसोसियशन झापा
१०.	श्री यज्ञलक्ष्मी चौलागाईं	अधिवक्ता	”
११.	श्री सुरज खत्री	अधिवक्ता	”
१२.	श्री रेमनाथ चुडाल	अधिवक्ता	”
१३.	श्री खगेन्द्र दंगाल	अधिवक्ता	”
१४.	श्री यज्ञप्रसाद अधिकारी	अधिवक्ता	”
१५.	श्री हरि अधिकारी	अधिवक्ता	”
१६.	श्री गजेन्द्र आचार्य	अध्यक्ष	झापा बार
१७.	श्री खेमनाथ भट्टराई	कानून व्यवसायी, कर्मचारी	झापा बार, जि.का.स.स.
१८.	श्री टंकप्रसाद उप्रेती	कानून व्यवसायी	झापा बार

१९.	श्री बलराम प्रसाद राउत	उप—प्राध्यापक	नेपाल ल क्याम्पस
२०.	डा. एकराज ओझा	अनुसन्धानकर्ता	
२१.	श्री लोकनाथ पराजुली	उप—सचिव	सर्वोच्च अदालत

सर्वोच्च अदालत

मिति: २०७३।०१।१५

स्थान: झापा

सहयोग: कानूनी शासन तथा मानव अधिकार संरक्षण प्रणाली सवलीकरण कार्यक्रम

सि.नं.	नाम थर	पद	संस्थाको नाम	सम्पर्क नम्बर
१.	माननीय श्री सुदर्शनराज पाण्डे	जिल्ला न्यायाधीश	झापा जिल्ला अदालत	
२.	माननीय श्री ऋषिराम निरौला	जिल्ला न्यायाधीश	झापा जिल्ला अदालत	
३.	माननीय श्री मातृकाप्रसाद आचार्य	जिल्ला न्यायाधीश	झापा जिल्ला अदालत	
४.	माननीय श्री बाबुकाजी बानिया	जिल्ला न्यायाधीश	झापा जिल्ला अदालत	
५.	माननीय श्री मनोज के.सी.	जिल्ला न्यायाधीश	झापा जिल्ला अदालत	
६.	माननीय श्री ध्रुवराज त्रिपाठी	जिल्ला न्यायाधीश	झापा जिल्ला अदालत	
७.	श्री इन्द्रकुमार योङ्गहाङ्ग	नि. सेस्तेदार, शाखा अधिकृत	झापा जिल्ला अदालत	
८.	श्री विदुर नेपाल	तहसिलदार	झापा जिल्ला अदालत	
९.	श्री लोकनाथ पराजुली	उपसचिव	सर्वोच्च अदालत	
१०.	श्री बलराम प्रसाद राउत	उप—प्राध्यापक	नेपाल ल क्याम्पस	
११.	डा. श्री एकराज ओझा	परामर्शदाता		

सर्वोच्च अदालत

स्थान: सप्तरी

सहयोग: कानूनी शासन तथा मानव अधिकार संरक्षण प्रणाली सवलीकरण कार्यक्रम

सि.नं.	नाम थर	पद	संस्थाको नाम	सम्पर्क नम्बर
१.	श्री बन्नीकुमार कार्की	सहायक जिल्ला न्यायाधिवक्ता	वकील कार्यालय, सप्तरी	
२.	श्री लोकनाथ पराजुली	उपसचिव	सर्वोच्च अदालत	
३.	श्री बलराम प्रसाद राउत	उप प्राध्यापक	नेपाल ल कलेज	
४.	डा. एकराज ओझा			

सर्वोच्च अदालत

मिति: २०७३।०१।१६

स्थान: सप्तरी जिल्ला बार एकाई

सहयोग: कानूनी शासन तथा मानव अधिकार संरक्षण प्रणाली सवलीकरण कार्यक्रम

सि.नं.	नाम थर	पद	संस्थाको नाम
१.	श्री आभा सेतु सिंह	अध्यक्ष	सेतु सामुदायिक विकास तथा मानव अधिकार संघ
२.	श्री डोमन साह	अधिवक्ता	छिन्नमस्ता लिगल एकेडेमी राजविराज
३.	श्री फुलबाबु गुप्ता	अधिवक्ता	कृष ल फर्म
४.	श्री सुरेन्द्रप्रसाद यादव	अधिवक्ता	जिल्ला बार
५.	श्री मीनाकुमारी देव	अधिवक्ता	स.जि.अ.
६.	श्री सविना देव	अधिवक्ता	”
७.	श्री रामएकवाल मंडल	अधिवक्ता	”
८.	श्री रामप्रसाद चौधरी	अधिवक्ता	”
९.	श्री उदितनारायण यादव	अधिवक्ता	”
१०.	श्री हरिप्रसाद यादव	अधिवक्ता	”
११.	श्री महेन्द्रप्रसाद यादव	अधिवक्ता	”
१२.	श्री रंजीता रिजाल	अधिवक्ता	”
१३.	श्री शंकरकमार मिश्र	”	”
१४.	श्री उपेन्द्रप्रसाद यादव	अधिवक्ता	सप्तरी जिल्ला बार एकाई
१५.	श्री कृपानारायण यादव	अध्यक्ष	जिल्ला बार एकाई सप्तरी
१६.	श्री कामेश्वर यादव	अधिवक्ता	”
१७.	श्री भूपेन्द्र नारायण मण्डल	अधिवक्ता	”

१८.	श्री अशोककुमार चौधरी	अधिवक्ता	”
१९.	श्री केशवप्रसाद दास	अधिवक्ता	”
२०.	डा. श्री एकराज ओझा	परामर्शदाता	
२१.	श्री लोकनाथ पराजुली	उपसचिव	सर्वोच्च अदालत
२२.	श्री बलराम राउत	उप प्राध्यापक	नेपाल ल क्याम्पस

सर्वोच्च अदालत

मिति: २०७३।०१।१६

स्थान: राजविराज सप्तरी

सहयोग: कानूनी शासन तथा मानव अधिकार संरक्षण प्रणाली सवलीकरण कार्यक्रम

सि.नं.	नाम थर	पद	संस्थाको नाम	कैफियत
१.	श्री बालदेव गौतम	प्रमुख जिल्ला अधिकारी	जिल्ला प्रशासन कार्यालय सप्तरी	
२.	श्री रामेश्वर अर्याल	स.प्रमुख जिल्ला अधिकारी	जिल्ला प्रशासन कार्यालय सप्तरी	
३.	श्री भिमप्रसाद ढकाल	प्रहरी उपरीक्षक	जिल्ला प्रहरी कार्यालय सप्तरी	
४.	श्री हरिप्रसाद रेग्मी	शाखा अधिकृत	सप्तरी जिल्ला अदालत	
५.	श्री किरण सिंह	तहसिलदार	सप्तरी जिल्ला अदालत	
६.	श्री गोपालप्रसाद गिरी	शाखा अधिकृत	सप्तरी जिल्ला अदालत	
७.	डा. श्री एकराज ओझा	वरिष्ठ विकास परामर्शदाता		
८.	श्री बलराम प्रसाद राउत	उप—प्राध्यापक	नेपाल ल क्याम्पस	

सर्वोच्च अदालत

मिति: २०७३।०१।१७

स्थान: सप्तरी जिल्ला अदालत

सहयोग: कानूनी शासन तथा मानव अधिकार संरक्षण प्रणाली सबलीकरण कार्यक्रम

सि.नं.	नाम थर	पद	संस्थाको नाम
१.	माननीय श्री पशुपति आचार्य	जिल्ला न्यायाधीश	सप्तरी जिल्ला अदालत
२.	माननीय श्री इश्वरीप्रसाद गौतम	जिल्ला न्यायाधीश	सप्तरी जिल्ला अदालत
३.	माननीय श्री विनोद कुमार गौतम	जिल्ला न्यायाधीश	सप्तरी जिल्ला अदालत
४.	माननीय श्री महेन्द्रप्रसाद पोखरेल	जिल्ला न्यायाधीश	सप्तरी जिल्ला अदालत
५.	माननीय श्री शंकर राई	जिल्ला न्यायाधीश	सप्तरी जिल्ला अदालत
६.	माननीय श्री रोसन गजुरेल	जिल्ला न्यायाधीश	सप्तरी जिल्ला अदालत

सप्तरी जिल्ला अदालतका मुद्दाका पक्षहरूसँगको परामर्श

सि.नं.	नाम थर	मुद्दा	ठेगाना
१.	श्री विरसु यादव	जग्गा खिचोला	
२.	श्री सत्यनारायण यादव	जग्गा खिचोला	विसरिया गा.वि.स.
३.	श्री नागेश्वर शाह	जग्गा खिचोला	मलेट गा.वि.स.
४.	श्री अरूणकुमार साह	जग्गा खिचोला	खोक्सर
५.	श्री सैफल खातुन	अंशवण्डा	लालपट्टी
६.	श्री भागवत प्रसाद शाह	जग्गा खिचोला	
७.	श्री सुखीलाल साह	लिखत बहर र तमसुक	महनपुर
८.	श्री खखर साह	”	”
९.	श्री रामजी मण्डल	मोही जग्गा छुट जग्गा	कंचनपुर गा.वि.स.
१०.	श्री सातैन मण्डल	”	”
११.	डा. श्री एकराज ओझा	अनुसन्धानकर्ता	
१२.	श्री बलरामप्रसाद राउत	अनुसन्धानकर्ता	

सर्वोच्च अदालत

मिति: २०७३।१।२७

स्थान: ललितपुर जिल्ला बार इकाई

सहयोग: कानूनी शासन तथा मानव अधिकार संरक्षण प्रणाली सवलीकरण कार्यक्रम

सि.नं.	नाम थर	पद	संस्थाको नाम
१.	श्री शुशिल पोखरेल	अधिवक्ता	ललितपुर बार
२.	श्री दिपक कुमार विष्ट	अधिवक्ता	
३.	श्री रश्मीप्रसाद पोखरेल	अधिवक्ता	ललितपुर बार
४.	श्री भुपेन्द्र लामा	अधिवक्ता	ललितपुर बार
५.	श्री सुरथ उप्रेती	अधिवक्ता	ललितपुर बार
६.	श्री श्यामजी राना	अधिवक्ता	ललितपुर बार
७.	श्री राधेश्याम महर्जन	अधिवक्ता	ललितपुर बार
८.	श्री मनराम थापा	अधिवक्ता	ललितपुर बार
९.	श्री दयाभक्त डंगोल	अधिवक्ता	ललितपुर बार
१०.	श्री सावित्री के.सी.	विद्यार्थी	
११.	श्री रचना कार्की	अधिवक्ता	ललितपुर बार
१२.	श्री श्रृजना श्रेष्ठ	अधिवक्ता	ललितपुर बार
१३.	श्री अनुपकुमार लामा	अधिवक्ता	ललितपुर बार
१४.	श्री गोपालकृष्ण गजुरेल	अधिवक्ता	ललितपुर बार
१५.	डा. एकराज ओझा	अनुसन्धानकर्ता	
१६.	श्री बलराम प्रसाद राउत	उप—प्राध्यापक	नेपाल ल कलेज
१७.	श्री विश्वनाथ भट्टराई	उप—सचिव	सर्वोच्च अदालत
१८.	श्री लोकनाथ पराजुली	उप—सचिव	सर्वोच्च अदालत

सर्वोच्च अदालत

मिति: २०७३।१।२८

स्थान: जिल्ला सरकारी वकील कार्यालय ,ललितपुर

सहयोग: कानूनी शासन तथा मानव अधिकार संरक्षण प्रणाली सवलीकरण कार्यक्रम

सि.नं.	नाम थर	पद	संस्थाको नाम
१.	श्री इश्वरी बन्जाडे	जिल्ला न्यायाधिवक्ता	जिल्ला सरकारी वकील कार्यालय, ललितपुर
२.	श्री ऋषिराम शर्मा	प्रमुख जिल्ला अधिकारी	जिल्ला प्रशासन कार्यालय ललितपुर
३.	डा. श्री एकराज ओझा	अनुसन्धानकर्ता	
४.	श्री बलरामप्रसाद राउत	उप—प्राध्यापक	नेपाल ल कलेज
५.	श्री विश्वनाथ भट्टराई	उप—सचिव	सर्वोच्च अदालत
६.	श्री लोकनाथ पराजुली	उप—सचिव	सर्वोच्च अदालत

सर्वोच्च अदालत

मिति: २०७३।१।२८

स्थान: जिल्ला प्रहरी कार्यालय, ललितपुर

सहयोग: कानूनी शासन तथा मानव अधिकार संरक्षण प्रणाली सवलीकरण कार्यक्रम

सि.नं.	नाम थर	पद	संस्थाको नाम
१.	श्री अशोक सिंह	प्रहरी उपरीक्षक	म.न.प्र.प.ललितपुर
२.	श्री राधा प्रसाद पराजुली	प्रहरी निरिक्षक	„

सर्वोच्च अदालत

मिति: २०७३।१।२७

स्थान: ललितपुर जिल्ला अदालत

सहयोग: कानूनी शासन तथा मानव अधिकार संरक्षण प्रणाली सवलीकरण कार्यक्रम

सि.नं.	नाम थर	पद	संस्थाको नाम
१	माननीय श्री राजेन्द्र खरेल	जिल्ला न्यायाधीश	ललितपुर जिल्ला अदालत
२	माननीय श्री सूर्यनाथ प्रकाश अधिकारी	जिल्ला न्यायाधीश	ललितपुर जिल्ला अदालत
३	माननीय श्री ओमप्रसाद अर्याल	जिल्ला न्यायाधीश	ललितपुर जिल्ला अदालत
४	माननीय श्री रमेश प्रसाद ज्ञवाली	जिल्ला न्यायाधीश	ललितपुर जिल्ला अदालत
५	माननीय श्री गायत्री प्रसाद रेग्मी	जिल्ला न्यायाधीश	ललितपुर जिल्ला अदालत
६	माननीय श्री भोलानाथ ढकाल	जिल्ला न्यायाधीश	ललितपुर जिल्ला अदालत
७	माननीय श्री उमेश प्रसाद लुइटेल	जिल्ला न्यायाधीश	ललितपुर जिल्ला अदालत
८	श्री बाबुराम दाहाल	सेस्तेदार	ललितपुर जिल्ला अदालत

अनुसूची ३

सन्दर्भ सामग्री

१. राष्ट्रिय कानूनहरू

- नेपालको संविधान
- नेपालको अन्तरिम संविधान, २०६३
- नेपाल अधिराज्यको संविधान, २०४७
- कोर्ट फि ऐन, २०१७
- सर्वोच्च अदालत ऐन, २०४८
- जिल्ला अदालत नियमावली, २०५२
- पुनरावेदन अदालत नियमावली, २०४८
- सर्वोच्च अदालत नियमावली, २०४९
- कानूनी सहायता सम्बन्धी ऐन, २०५३
- मुलुकी ऐन, २०२०

२. अन्तराष्ट्रिय कानूनहरू

- मानव अधिकार सम्बन्धी विश्वव्यापी घोषणापत्र, १९४८
- नागरिक तथा राजनीतिक अधिकार सम्बन्धी अन्तराष्ट्रिय अनुबन्ध, १९६६
- आर्थिक, सामाजिक तथा सांस्कृतिक अधिकार सम्बन्धी अन्तराष्ट्रिय अनुबन्ध, १९६६

३. Books, Articles and Journals

- ACCESS TO JUSTICE IN AFRICA AND BEYOND Making the Rule of Law a equality 2007, Penal Reform International and Bluhm Legal Clinic of the Northwestern University School of Law Chicago, Illinois. http://www.etc-graz.at/typo3/fileadmin/user_upload/ETC.
- Access to Justice Review Northern Ireland, November 2010. <https://www.courtsni.gov.uk/>.
- Access to Justice: a review of the existing evidence of the experiences of adults with mental health problems KM Research and Consultancy Ltd, www.justice.gov.uk/publications/research.htm.
- ACCESS TO JUSTICE ASSESSMENT TOOL A guide to analyzing access to justice for civil society organizations, American Bar Association. Washington, DC 20005. jennifer.tsaiamericanbar.org.

- American Bar Association Rule of Law Initiative (ABA ROLI), Access to Justice Assessment Tool: A Guide to Analysing Access to Justice for Civil Society Organizations (2012).
- www.americanbar.org/content/dam/aba/directories/roli/misc/aba_rol_i_access_to_justice_assessment_manual_2012.authcheckdam.pdf.
- Beqiraj and L McNamara, International Access to Justice: Barriers and Solutions (Bingham Centre for the Rule of Law Report 02/2014), International Bar Association, October 2014.
- Byrne, Sarah, Mirescu, Gabriela, and Müller, Sean, Decentralisation and Access to Justice, International Research and Consulting Centre (IRCC), Institute of Federalism, Fribourg, January 2007. www.oopen.org/download.
- Barendrecht, Maurits et. al, How to Measure the Price and Quality of Access to Justice? Faculty of Law, Tilburg University; International Victimology Institute Tilburg (Intervict); Tilburg Law and Economics Centre (Tilec); Hague Institute for the Internationalisation of Law (HIIL). Website: www.tilburguniversity.nl/accesstojustice.
- Evaluation: How can we measure access to justice for individual consumers? A discussion paper, September 2012, Legal Services Board (LSB), England & Wales. <https://research.legalservicesboard.org.uk/>.
- EN Okoroafor (International Federation of Women Lawyers (FIDA) Nigeria), 'Corruption and Women's Access to Justice – Eye on the West African Sub-Region', paper presented at International Anti-Corruption (2010).
- E Quintanilla, Support for the Administration of Justice in Nicaragua – The Rural Judicial Facilitators Program (World Bank 2004). <http://documents.worldbank.org/curated/en/2004/05/5515891/support-administration-justice-nicaragua-rural-judicial-facilitators-program>.
- Freedom House and the American Bar Association Rule of Law Initiative (ABA ROLI), Rule of Law in Timor-Leste (2007).
- Gramatikov, Martin, Maurits Barendrecht, Malini Laxminarayan, Jin Ho Verdonschot, Laura Klaming, Corry van Zeeland, A Handbook for Measuring the Costs and Quality of Access to Justice, Tilburg Institute for Interdisciplinary Studies of Civil Law and Conflict Resolution Systems / TISCO, Maklu 2009. <https://pure.uvt.nl/>.
- Gramatikov, M. A. (2009). A Framework for measuring the costs of paths to justice. *The Journal Jurisprudence*, 2(1), 111-147.
- Gramatikov, M. A., Barendrecht, J. M., & Verdonschot, J. H. (2011). Measuring the costs and quality of paths to justice: Contours of a methodology. *Hague journal on the rule of law*, 3(2), 349-379.
- Ghai, Yash and Cottrell, Jill Prepared for the ABA World Forum on Justice, The Rule of Law and Access to Justice: Findings of an ABA

Project on Access to Justice, Vienna 2-5 July 2008.
www.lexisnexis.com/documents/pdf/.

- High-level Panel of Eminent Persons on the Post-2015 Development Agenda, Report: A New Global Partnership: Eradicate Poverty and Transform Economies through Sustainable Development (2013).
www.un.org/sg/management/pdf/HLP_P2015_Report.pdf.
- Human Rights Committee, General Comment No 32 on Article 14, 'Right to equality before courts and tribunals and to a fair trial', CCPR/C/GC/32, 23 August 2007.
- Holness, D. COORDINATING FREE LEGAL SERVICES IN CIVIL MATTERS FOR IMPROVED ACCESS TO JUSTICE FOR INDIGENT PEOPLE IN SOUTH AFRICA. University of KwaZulu-Natal: Law Clinic Director and Senior Lecturer Attorney of the High Court of South Africa.
www.nylslawreview.com/wp-content/uploads/sites/.
- International Bar Association Human Rights Institute (IBAHRI), 'Judicial Independence: Some Recent Problems', Thematic Papers No 4 (June 2014).
- International Legal Assistance Consortium and International Bar Association Human Rights Institute, 'Rebuilding Courts and Trust: An Assessment of the Needs of the Justice System in the Democratic Republic of Congo' (2009).
- Janine Ubink, Editor Thomas McInerney, Series Editor Customary Justice: Perspectives on Legal Empowerment. www.idlo.int/.
- Joint statement on the EU Proposal for a Directive establishing minimum standards on the rights, support and protection of victims of crime: Equal access to justice and protection for all victims of crime, regardless of status. lastradainternational.org.
- Laxminarayan, M. S. (2010). Measuring crime victims' pathways to justice: Developing indicators for costs and quality of access to justice. *Acta Criminologica - Southern African Journal of Criminology*, 23(1), 61-83.
- M Anderson, 'Access to Justice and Legal Process: Making Legal Institutions Responsive to Poor People in LDCs', Institute of Development Studies Working Paper 178 (2003), www.ids.ac.uk/files/dmfile/Wp178.pdf.
- M Sepúlveda, Report of the Special Rapporteur on Extreme Poverty and Human Rights on the Right to Participation of People Living in Poverty, United Nations Human Rights Council A/HRC/23/36 (2013).
www.ohchr.org/EN/Issues/Poverty/Pages/AnnualReports.aspx.
- M Sepúlveda (Special Rapporteur on Extreme Poverty and Human Rights), 'Equality and Access to Justice in the Post-2015 Development Agenda', c2013.

www.ohchr.org/Documents/Issues/Poverty/LivingPoverty/AccessJusticePost2015.pdf.

- O Ursu, 'There's an app for that: Fostering transparency in Ukraine', UNDP Europe and Central Asia 'Voices from Eurasia', 19 May 2014, <http://europeandcis.undp.org/blog/2014/05/19/theres-an-app-for-that-transparency-in-ukraine>.
- Programming for Justice: Access for All A Practitioner's Guide to a Human Rights-Based Approach to Access to Justice United Nations Development Programme, Asia-Pacific Rights and Justice Initiative UNDP Regional Centre in Bangkok 2005. www.apjrf.com/.
- S. Westerlund and M. Widenbladh, The Rural Judicial Facilitators Programme in Nicaragua: An Exemplary Model of Restorative Justice? MFS Report 43 (Department of Law, Umea University 2007), www.jus.umu.se/digitalAssets/13/13607_sara-westerlund-marlene-widenbladh.pdf.
- United Nations Children's Fund (UNICEF), Every Child's Birth Right: Inequities and trends in birth registration (New York: UNICEF 2013). www.unicef.org/
- United Nations Open Working Group, Outcome Document on Sustainable Development Goals, 19 July 2014 available at <http://sustainabledevelopment.un.org/focussdgs.html>.
- World Justice Project, Rule of Law Index, <http://worldjusticeproject.org/rule-of-law-index>.
- Women's Access to Land and Property Rights in the Plural Justice System of Timor-Leste. Author: CEPAD (Centre of Studies for Peace and Development) CEPAD / UN Women Timor-Leste, November 2014. asiapacific.unwomen.org/.